

**2
4
VOLT**

Polaris Sportsman PRO Citrus

cod. IGOD0603

PegPerego

made in italy

USO E MANUTENZIONE **IT**

USE AND CARE **EN**

UTILISATION ET ENTRETIEN **FR**

GEBRAUCH UND WARTUNG **DE**

EMPLEO Y MANUTENCION **ES**

USO E MANUTENÇÃO **PT**

UPORABA IN VZDRŽEVANJE **SL**

BRUGSANVISNING **DA**

KÄYTTÖOHJE **FI**

BRUKSANVISNING **NO**

BRUKSANVISNING **SV**

GEbruik EN ONDERHOUD **NL**

KULLANIM VE BAKIM **TR**

ЭКСПЛУАТАЦИЯ И УХОД **RU**

ΧΡΗΣΗ ΚΑΙ ΣΥΝΤΗΡΗΣΗ **EL**

الاستخدام و الصيانة **AR**

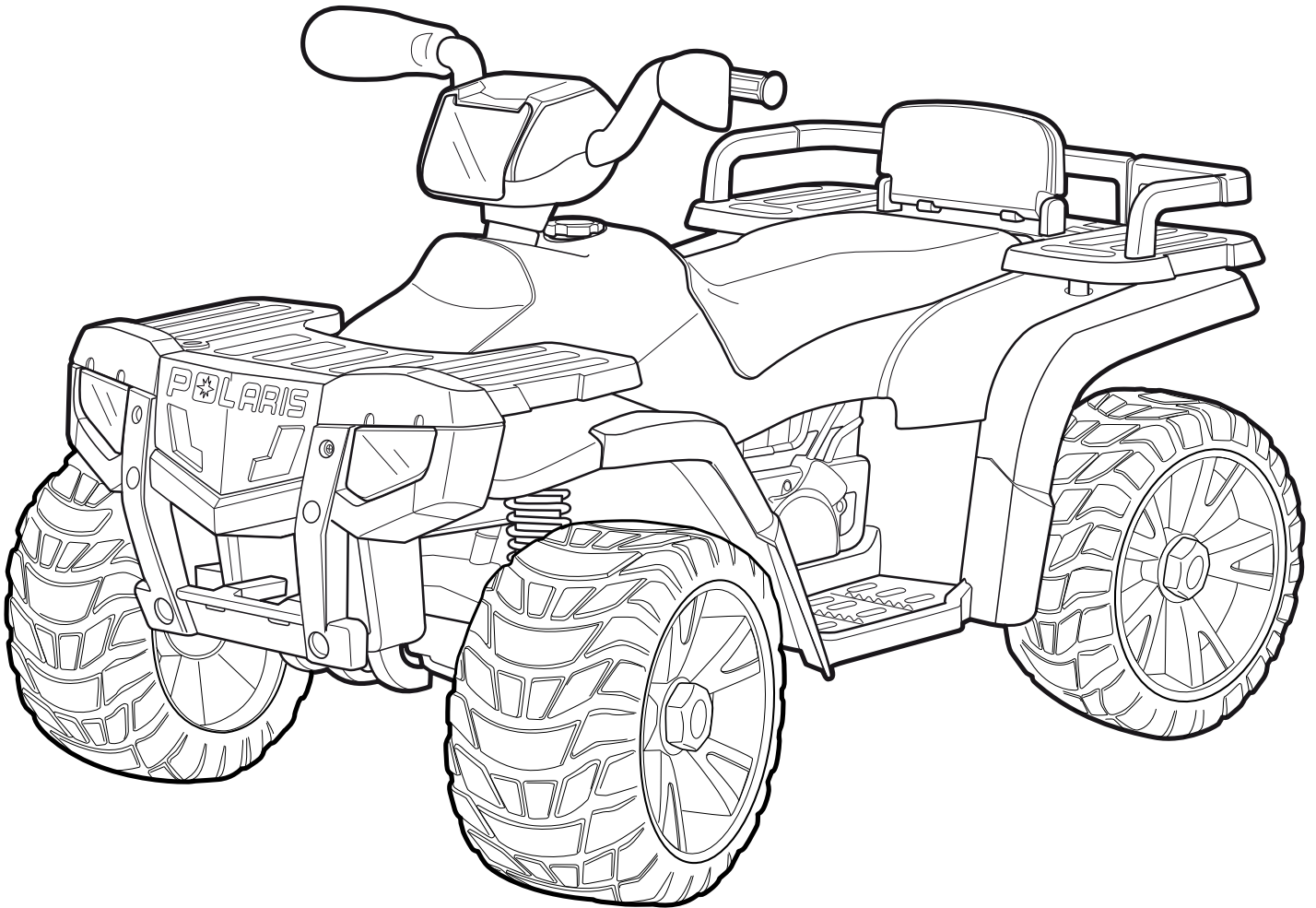

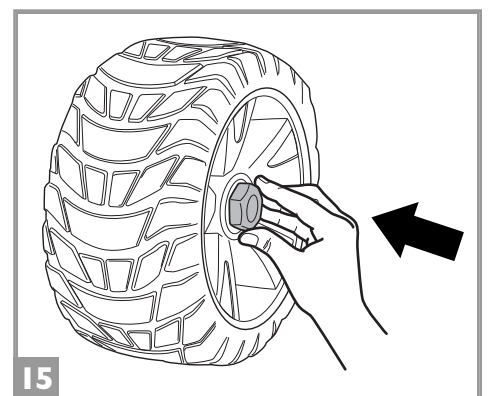
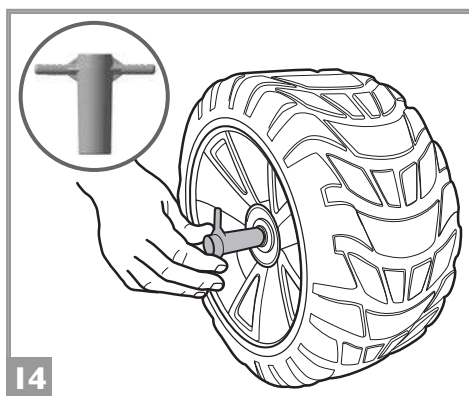
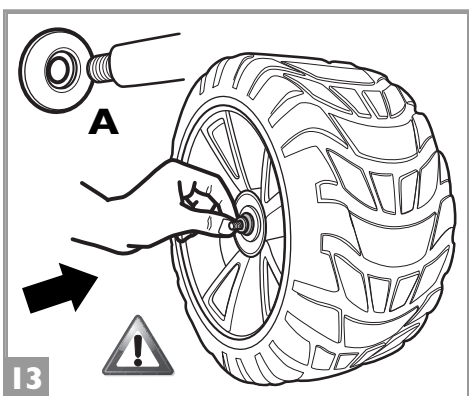
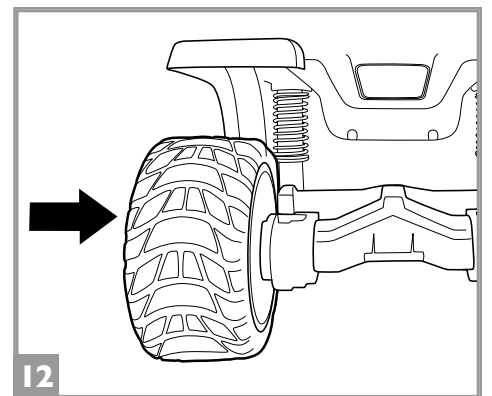
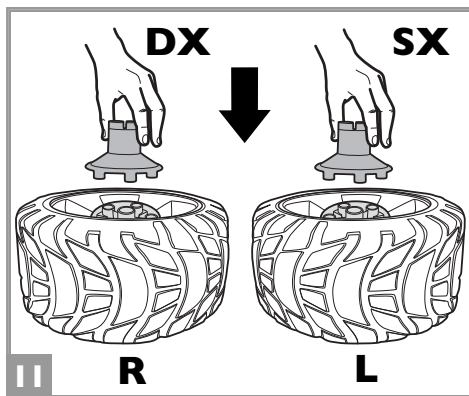
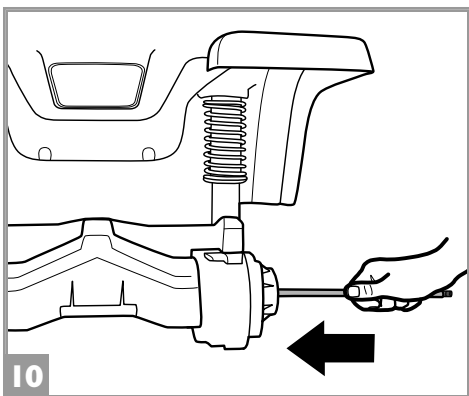
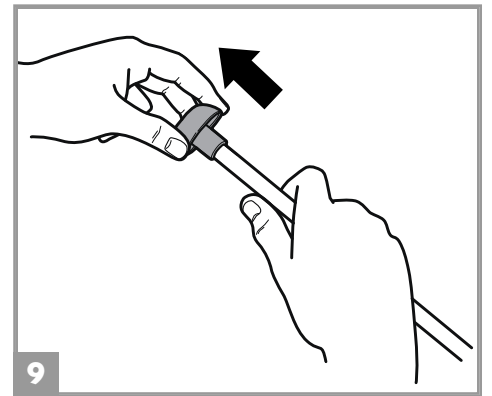
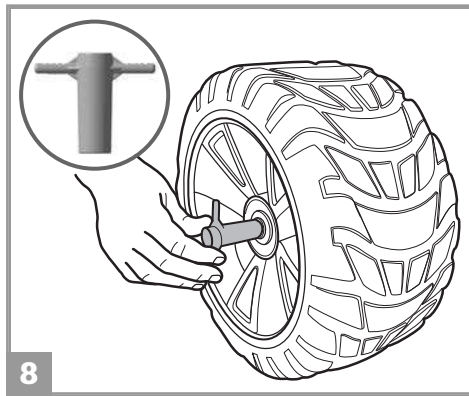
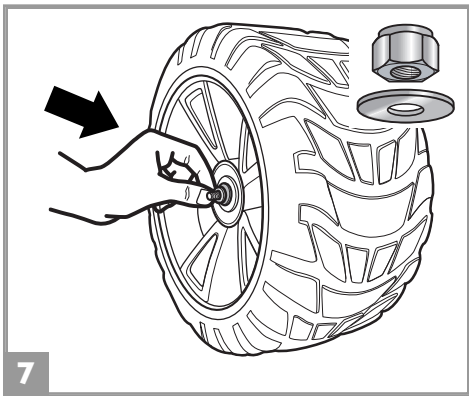
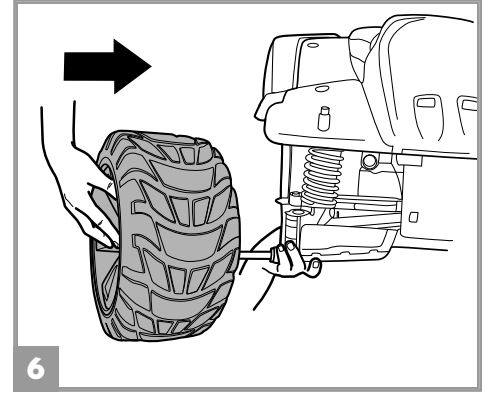
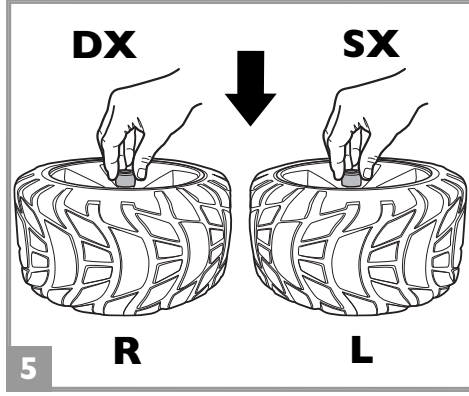
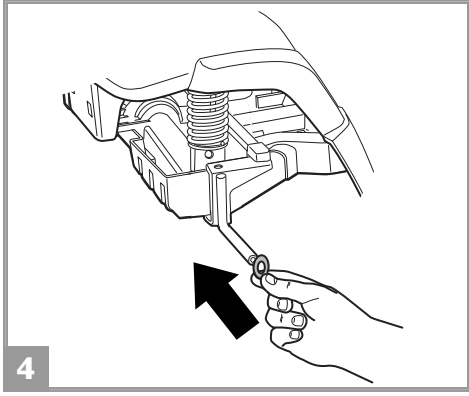
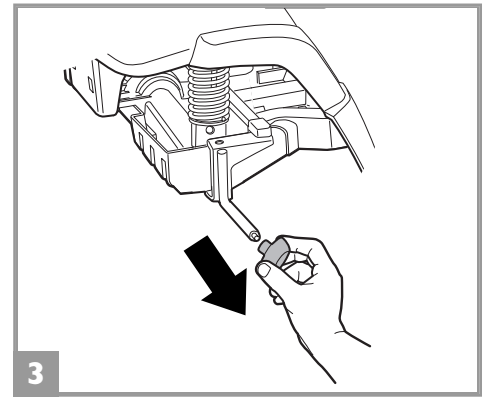
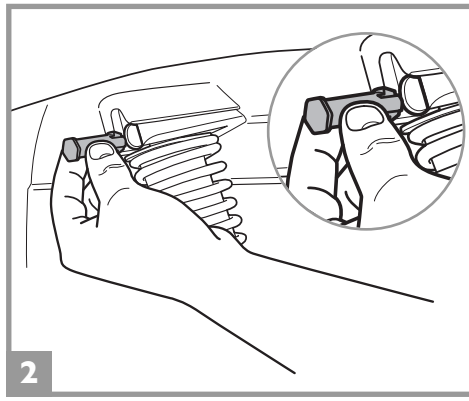
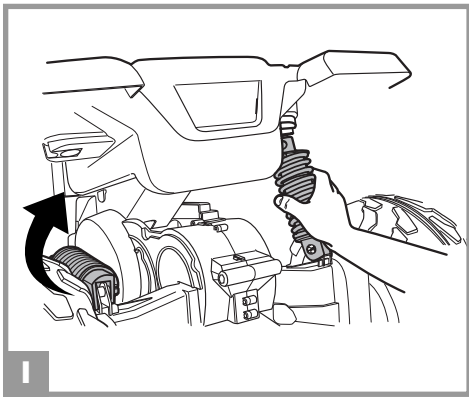

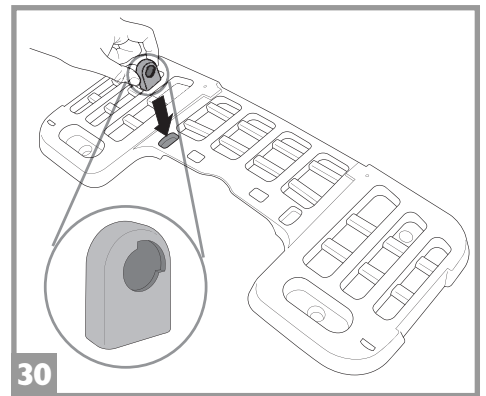
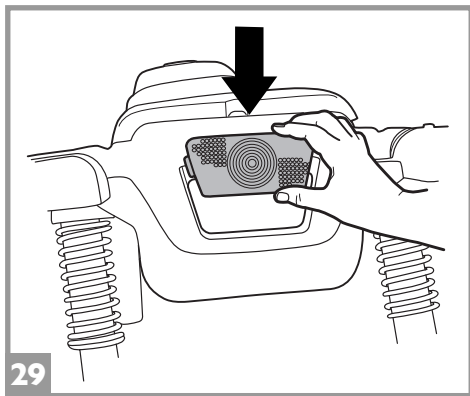
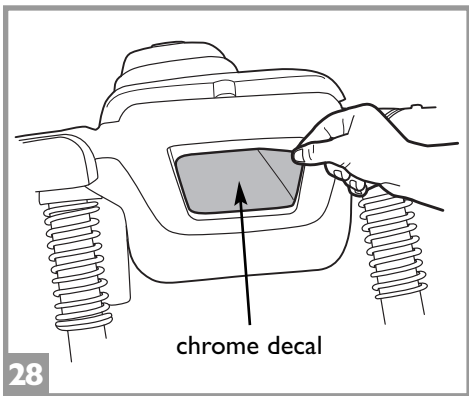
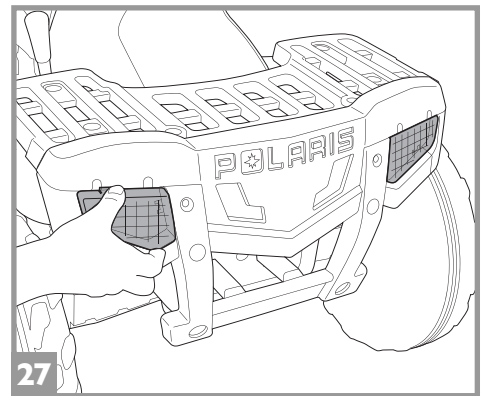
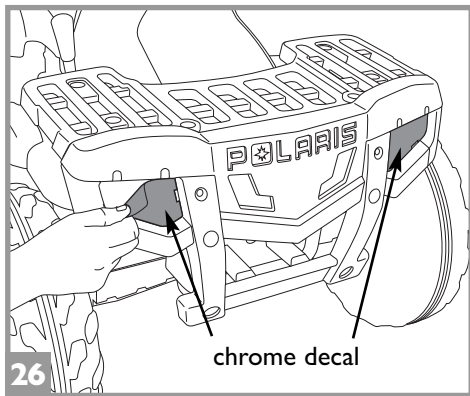
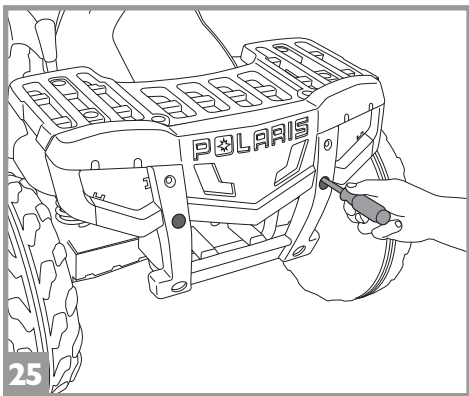
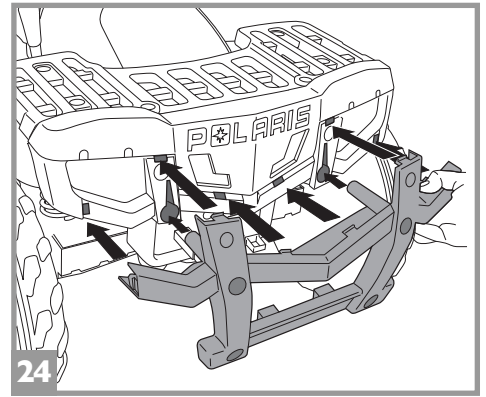
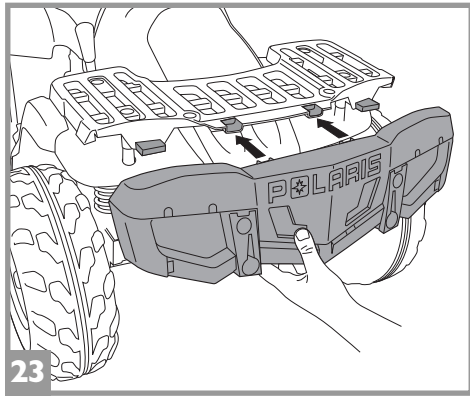
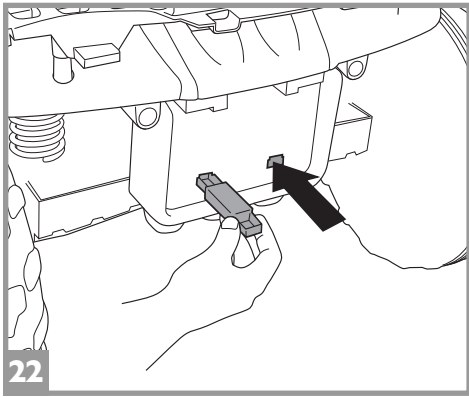
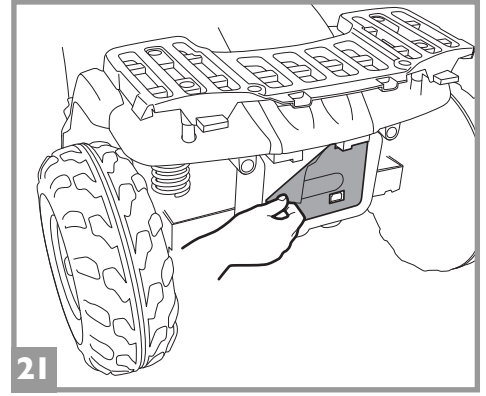
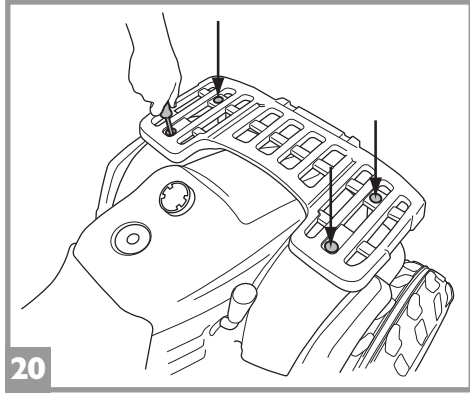
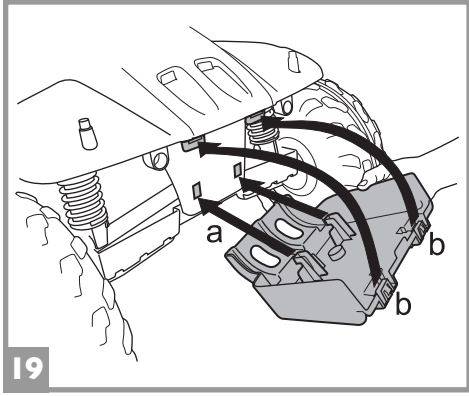
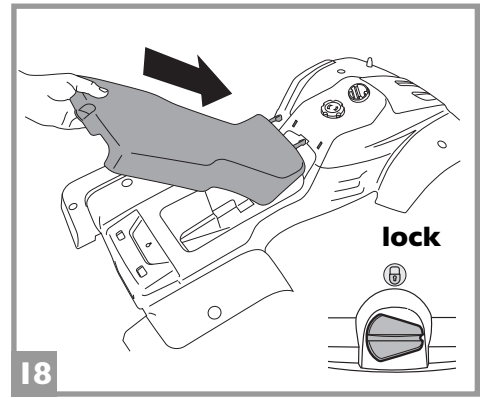
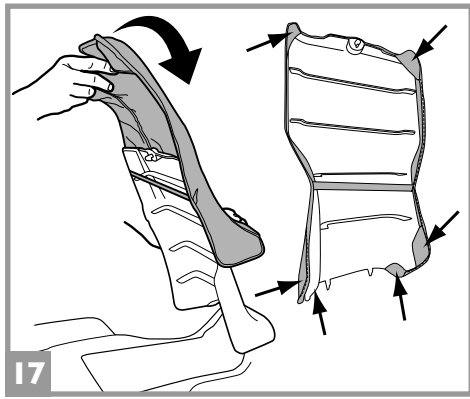
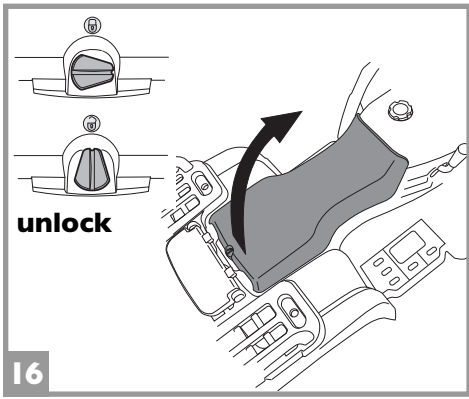

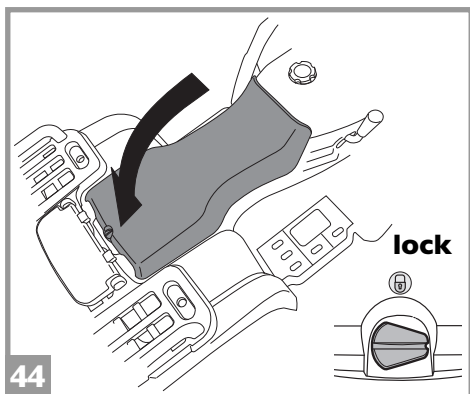
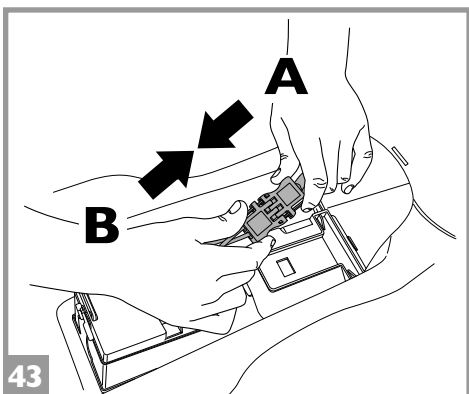
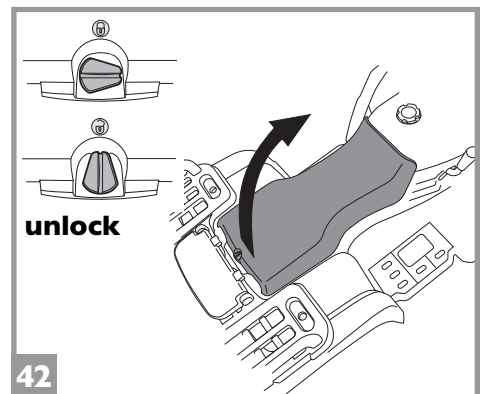
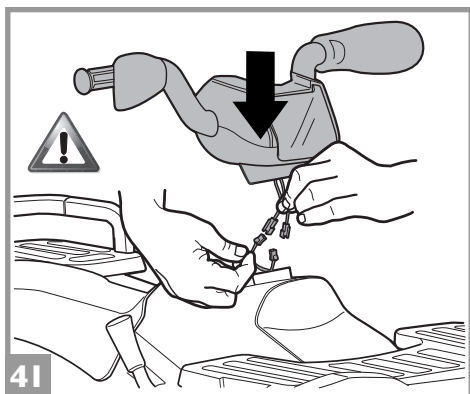
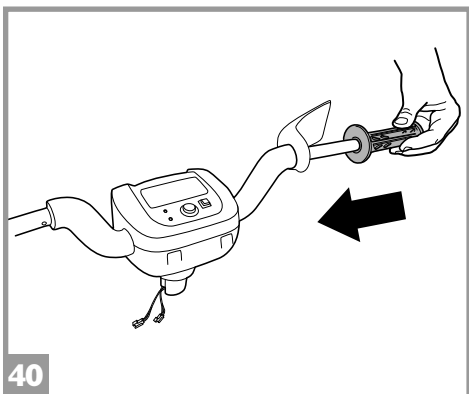
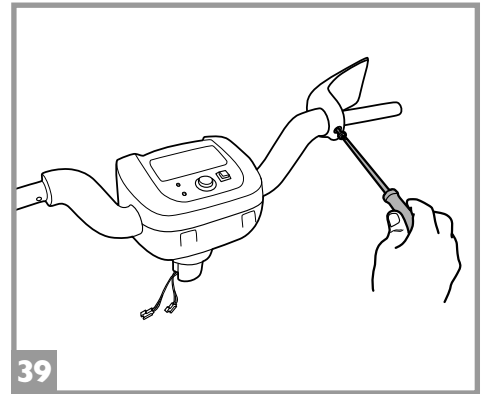
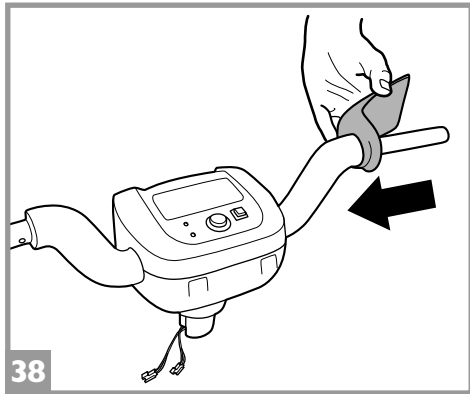
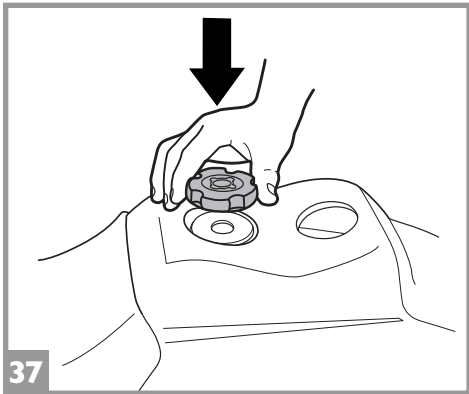
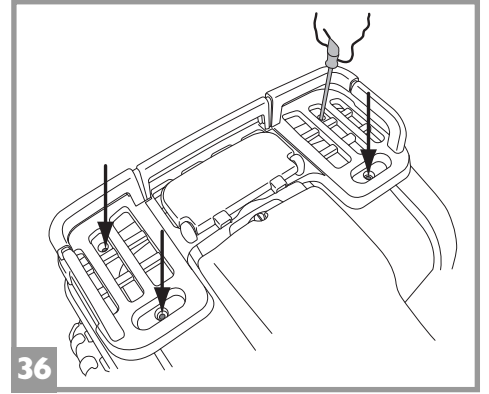
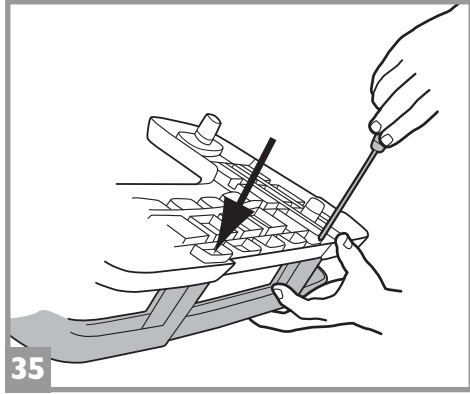
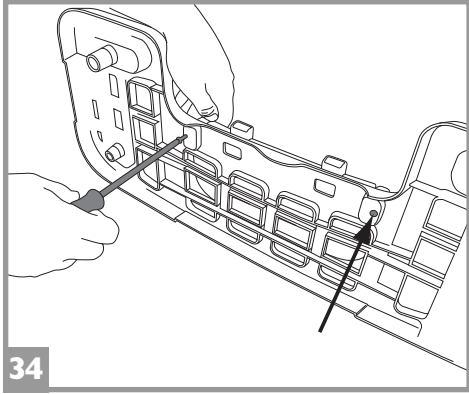
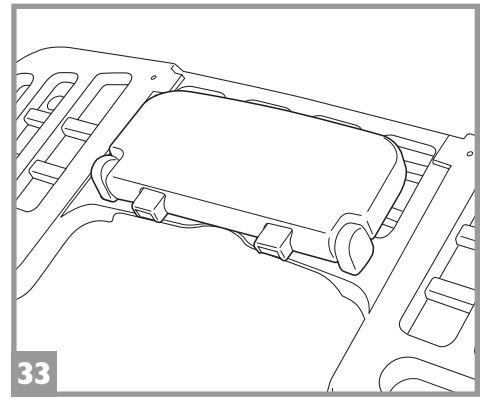
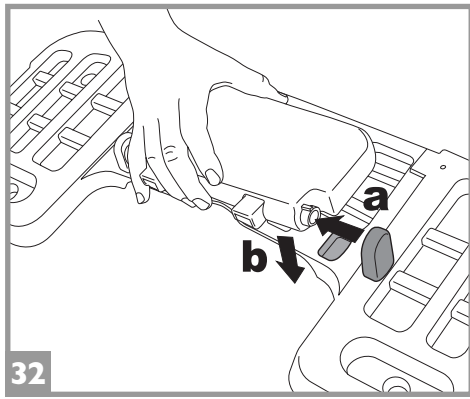
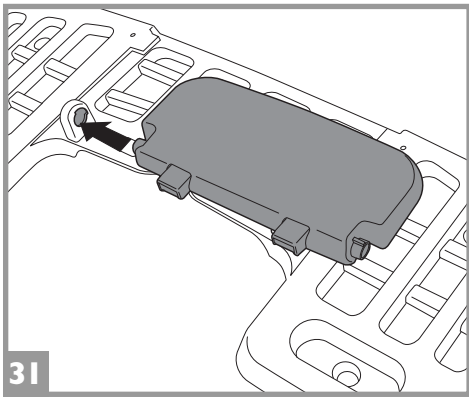

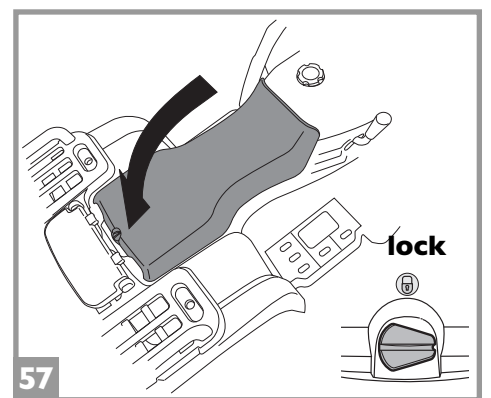
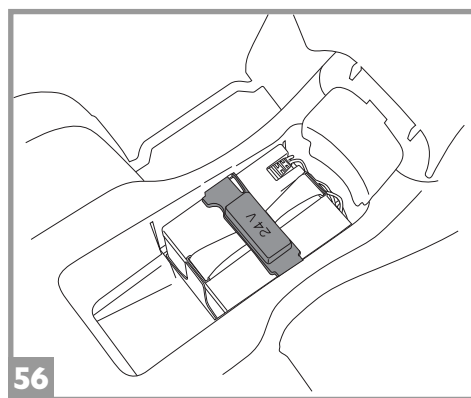
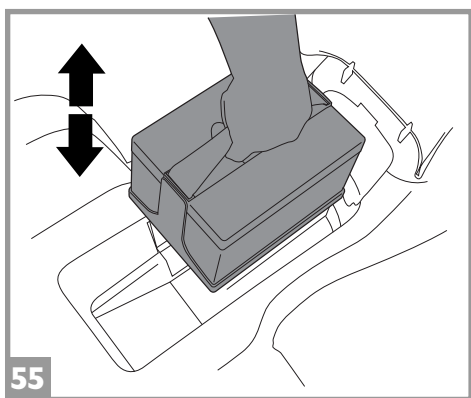
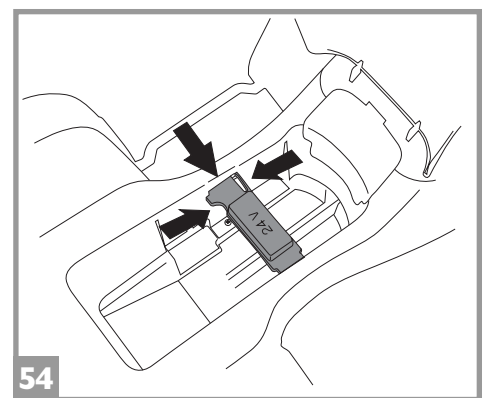
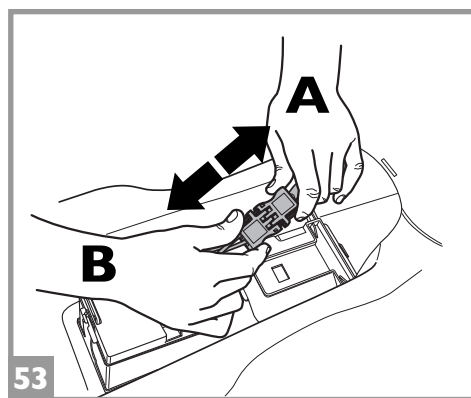
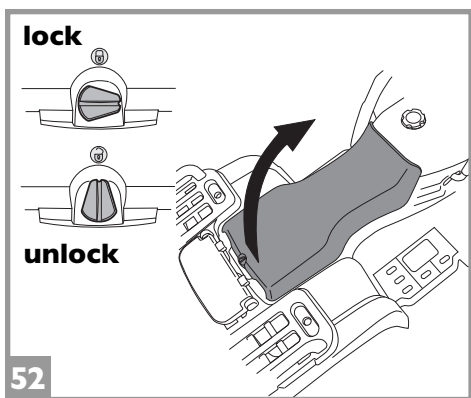
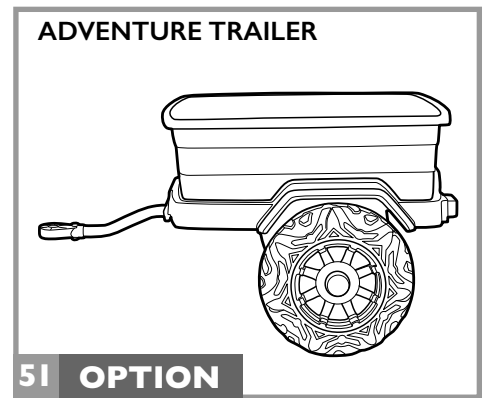
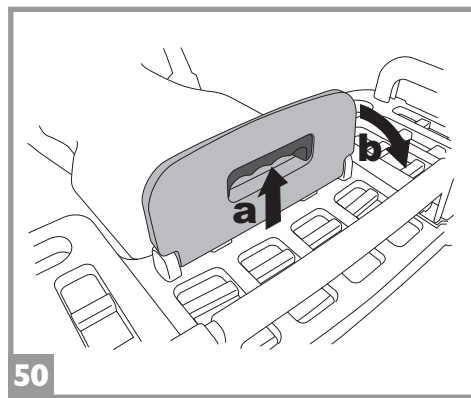
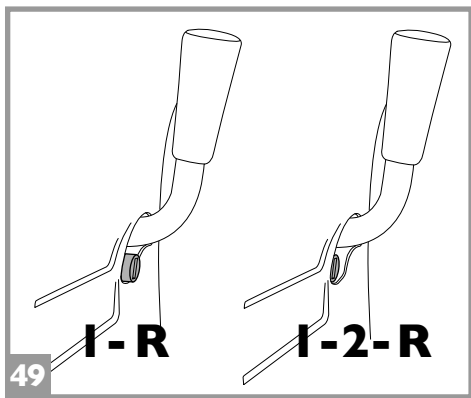
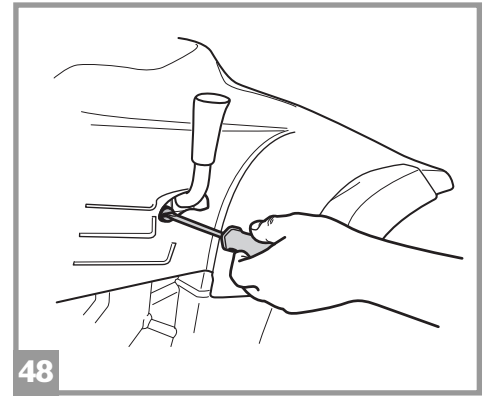
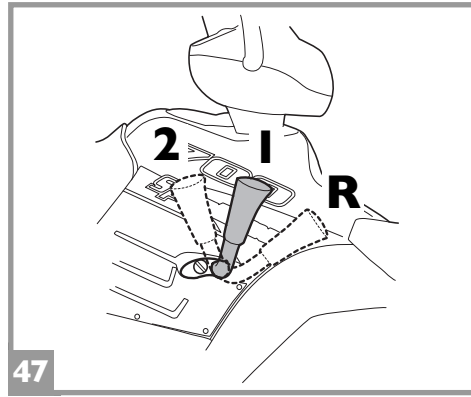
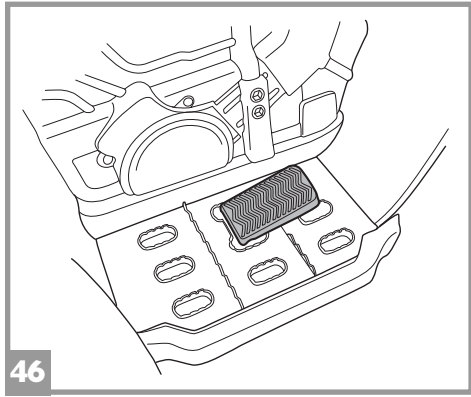
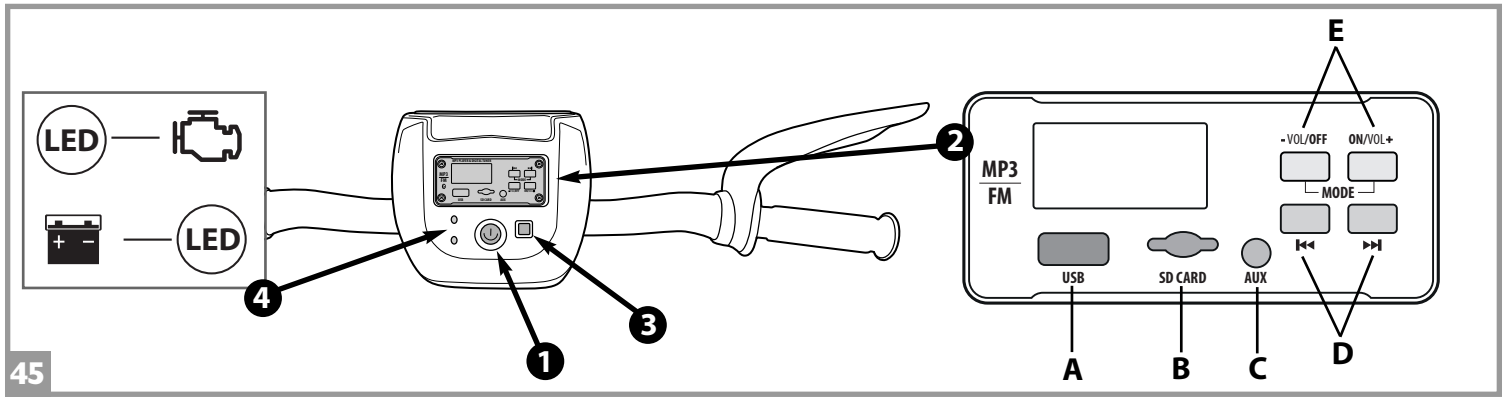

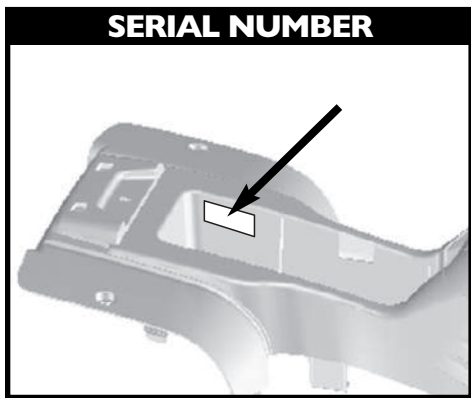
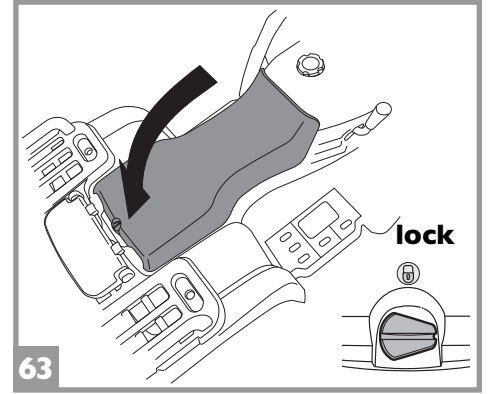
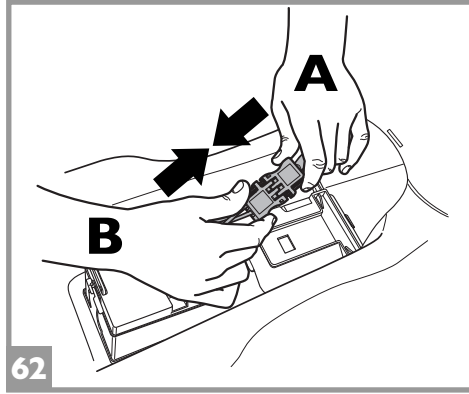
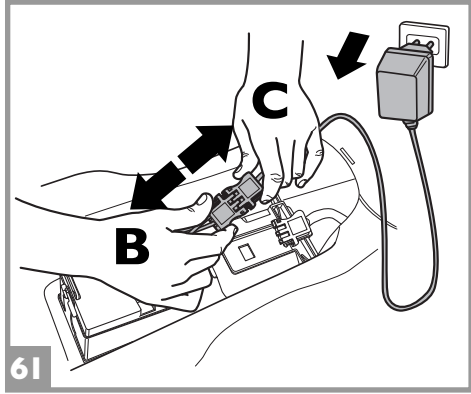
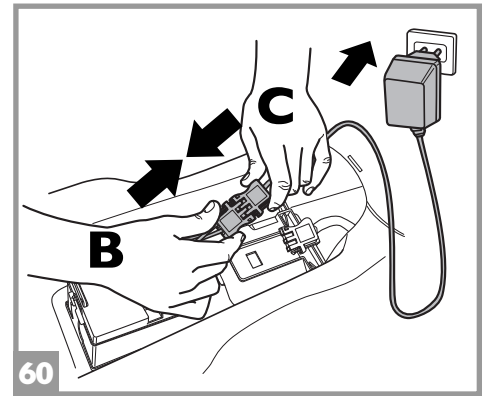
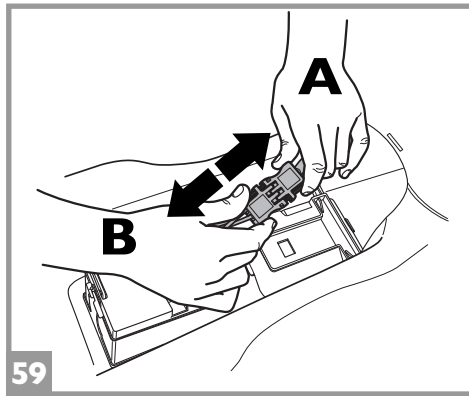
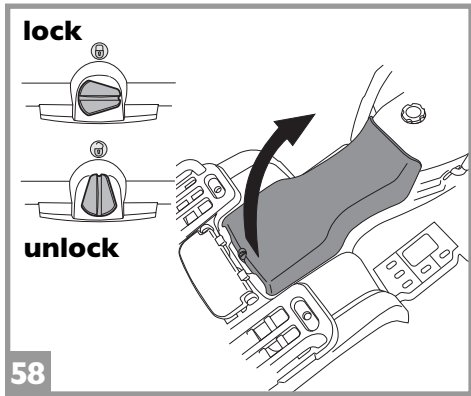

ITALIANO

PEG PEREGO® vi ringrazia per aver preferito questo prodotto. Da oltre 70 anni PEG PEREGO porta a spasso i bambini. Appena nati con le carrozzine, poi con i passeggini e ancora dopo, con i giocattoli a pedali e a batteria.

Scopri la gamma completa dei prodotti, le novità e altre informazioni sul mondo Peg Perego sul nostro sito

www.pegperego.com

Peg Perego S.p.A. è un'azienda con sistema di gestione qualità certificato da **TÜV Italia Srl**, in accordo alla norma ISO 9001.

La certificazione offre ai clienti e ai consumatori la garanzia di una trasparenza e fiducia nel modo di lavorare dell'impresa.

INFORMAZIONI IMPORTANTI

Leggete attentamente questo manuale istruzioni per familiarizzare con l'uso del modello e insegnare al vostro bambino una guida corretta, sicura e divertente. Conservare poi il manuale per ogni futuro riferimento.

In caso di cessione del prodotto a terzi assicurarsi che il libretto di istruzioni segua ed accompagni il prodotto.

Prima di utilizzare il veicolo per la prima volta, caricare la batteria per 18 ore. Non osservare questa procedura potrebbe causare danni irreversibili alla batteria.

- **Anni 6+**
- **Peso massimo consentito 100 kg**
- Veicolo a 2 posti
- 1 Batteria ricaricabile da 24V 12Ah al piombo sigillata
- 2 ruote motrici
- 2 motori da 420 W
- Velocità in 1ª marcia 6 km/h
- Velocità in 2ª marcia 12 km/h
- Velocità in retromarcia 6 km/h

Non eccedere il peso massimo totale consentito di 100 kg. Tale limite comprende sia gli occupanti che l'eventuale carico.

Peg Perego si riserva il diritto di apportare in qualunque momento variazioni a modelli e dati presenti in questa pubblicazione, per ragioni di natura tecnica o aziendale.

DICHIARAZIONE DI CONFORMITA'

Prodotto marcato CE, progettato ed omologato nel rispetto delle direttive comunitarie applicabili, destinato ai mercati e ai paesi che recepiscono tali norme.

DENOMINAZIONE DEL PRODOTTO

Polaris Sportsman PRO Citrus

CODICE IDENTIFICATIVO DEL PRODOTTO

IGOD0603

NORMATIVE di RIFERIMENTO (origine)

Directive on the safety of toys 2009/48/EC

Standard EN 71-1: 2014 + A1: 2018

Standard EN 71-2: 2020

Standard EN 71-3: 2019 + A1: 2021

Standard EN 62115: 2020 + A1: 2020

Directive regulates the electromagnetic compatibility of equipment 2014/30/UE

Standard EN 55014-1: 2017 + A1: 2020 +

EN 55014-2: 2015

Standard EN 55022: 2010 + AC: 2011

Standard EN 61000-6-3: 2007 A1: 2011 + AC: 2012

+ EN 61000-6-1: 2019

Standard EN 60335-2-29: 2004

Standard EN 60825-1: 2007

Directive on WEEE - RAEE 2012/19/UE

Directive on batteries and accumulator

2008/103/CE: 2008

Directive on RoHS 2011/65/CE: 2011 -

EN 50581:2012

Reg. (CE) n.1907/2006 (Reach)

allegato XVII-51 &52 phthalates in toys

Non è conforme alle disposizioni delle norme di circolazione su strada e pertanto non può circolare su strade pubbliche.

DICHIARAZIONE di CONFORMITA'

Peg Perego S.p.A. dichiara sotto la propria responsabilità che l' articolo in oggetto è stato sottoposto a test di collaudo interni e omologato secondo le normative vigenti presso laboratori esterni ed indipendenti.

DATA E LUOGO DEL RILASCIO

Italia - 30. 03. 2023

Peg Perego S.p.A.
via A. De Gasperi, 50
20862 Arcore (MB) - ITALIA

NORME DI SICUREZZA

I nostri giocattoli sono conformi alle Norme di Sicurezza Europee per i giocattoli (requisiti di sicurezza previsti dal Consiglio della EEC) e dal "U.S. Consumer Toy Safety Specification". Sono inoltre certificati da enti notificati per la sicurezza dei giocattoli secondo direttiva 2009/48/EC. Non sono conformi alle disposizioni delle norme di circolazione su strada e pertanto non possono circolare su strade pubbliche.

- **ATTENZIONE.** Questo giocattolo non è adatto a bambini di età inferiore ai 6 anni a causa della sua massima velocità.
- **ATTENZIONE!** Non adatto ai bambini di età inferiore ai 36 mesi. Piccole parti possono essere ingerite o inalate causando il soffocamento.
- **AVVERTENZA.** Si raccomanda di indossare un dispositivo di protezione. Non usare nel traffico.
- **ATTENZIONE! NON USARE MAI** il giocattolo su strade pubbliche.
- **ATTENZIONE!** L'utilizzo del veicolo su strade pubbliche o nei pressi di corsi d'acqua o piscine o in spazi ristretti, può causare pericolo di lesioni agli utilizzatori e/o a terze parti. La supervisione di un adulto è sempre necessaria.
- I bambini devono sempre indossare scarpe durante l'uso del veicolo.
- Quando il veicolo è operativo fare attenzione affinché i bambini non mettano mani, piedi o altre parti del corpo, indumenti o altre cose, vicino alle parti in movimento.
- Non bagnare mai componenti del veicolo come motori, impianti, pulsanti, etc.
- Vicino al veicolo non usare benzine o altre sostanze infiammabili.
- Il veicolo deve essere usato assolutamente da un solo bambino qualora non rientrasse nella categoria dei veicoli a due posti.

DIRETTIVA RAEE (solo UE)

- Questo prodotto costituisce alla fine della sua vita un rifiuto classificato RAEE e pertanto non deve essere smaltito come rifiuto urbano, bensì deve essere soggetto a raccolta differenziata;
- Consegnare il rifiuto nelle apposite, preposte isole ecologiche;
- La presenza di sostanze pericolose contenute nelle componenti elettriche di questo prodotto costituiscono fonte di potenziale pericolo per la salute umana e per l' ambiente se i prodotti non vengono correttamente smaltiti;
- Il bidone barrato indica che il prodotto deve essere assoggettato a raccolta differenziata.



SMALTIMENTO DELLA BATTERIA

- Contribuite alla salvaguardia dell'ambiente.
- La batteria usata, non va buttata tra i rifiuti domestici.
- Potete depositarla presso un centro di raccolta di batterie usate o di smaltimento rifiuti speciali; informatevi presso il vostro comune.



AVVERTENZE BATTERIA

La carica della batteria deve essere effettuata e supervisionata solo dagli adulti. Non lasciare che i bambini giochino con la batteria.

CARICA DELLA BATTERIA

- Caricare la batteria seguendo le istruzioni allegate al caricabatterie e comunque non superare le 24 ore.
- Caricare per tempo la batteria non appena il veicolo perde velocità, eviterete danni.
- Se lasciate fermo il vostro veicolo per lungo tempo, ricordatevi di caricare la batteria e di tenerla scollegata dall'impianto; ripetete l'operazione di ricarica almeno ogni tre mesi.
- La batteria non deve essere caricata capovolta.
- Non dimenticare la batteria in carica! Controllare periodicamente.
- Usare solo il caricabatterie in dotazione e la batteria originali PEG PEREGO.
- La batteria è sigillata e non necessita manutenzione.
- Non estrarre il caricabatteria dalla presa di corrente tirando il cavo.
- Non spostare il giocattolo tirando il cavo del caricabatteria.
- Non coprire il cavo del caricabatteria per non surriscaldarlo.
- Non appoggiare il cavo e/o la batteria su superfici calde.
- Fare attenzione a dove e come si avvolge il cavo per non rovinarlo o comprometterne la sua funzionalità.

ATTENZIONE

- **LA BATTERIA CONTIENE SOSTANZE TOSSICHE CORROSIVE. NON MANOMETTERLA.**
- La batteria contiene elettroliti a base acida.
- Non provocare contatto diretto tra i terminali della batteria, evitare forti urti: rischio di esplosione e/o incendio.
- Durante la carica la batteria produce gas. Caricare la batteria in luogo ben ventilato, lontano da fonti di calore e materiali infiammabili.
- La batteria esaurita deve essere rimossa dal veicolo.
- È sconsigliato appoggiare la batteria agli indumenti; si potrebbero danneggiare.
- Utilizzare unicamente batterie o accumulatori del tipo consigliato.

SEVI È UNA PERDITA

Proteggete i vostri occhi; evitare il contatto diretto con l'elettrolita: proteggete le vostre mani. Mettere la batteria in una borsa di plastica e seguire le istruzioni sullo smaltimento batterie.

SE PELLE O OCCHI ENTRANO IN CONTATTO CON L' ELETTRILITA

Lavare abbondantemente con acqua corrente la parte intaccata. Consultare il medico immediatamente.

SE L' ELETTRILITA VIENE INGERITO

Sciogliere la bocca e sputare. Consultare il medico immediatamente.

MANUTENZIONE E CURA VEICOLO

- Non smontare o cercare di riparare il veicolo da soli. Contattare un centro assistenza Peg Perego autorizzato.
- Non è consigliabile lasciare il giocattolo in ambienti con temperature inferiori allo zero. Se venisse utilizzato senza portarlo ad una temperatura superiore allo zero si potrebbero causare danni irreversibili a motori e batterie.
- Controllare regolarmente lo stato del veicolo, in particolare l'impianto elettrico, i collegamenti delle spine, i cappucci di protezione ed il caricabatterie. In caso di difetti accertati, il veicolo elettrico ed il caricabatterie non devono essere utilizzati.
- In caso di pulizia, manutenzione o qualsiasi intervento sul giocattolo, è necessario scollegare il caricabatteria dall'articolo.
- Per riparazioni usare solo pezzi di ricambio originali PEG PEREGO.
- PEG PEREGO non si assume nessuna responsabilità in caso di manomissione dell'impianto elettrico.
- Non lasciare le batterie o il veicolo vicino a fonti di calore come caloriferi, caminetti, etc.
- Proteggere il veicolo da acqua, pioggia, neve etc.; usarlo su sabbia o fango potrebbe causare danni a pulsanti, motori e riduttori.
- Lubrificare periodicamente (con olio leggero) parti semovibili come cuscinetti, sterzo etc.
- Le superfici del veicolo possono essere pulite con un panno umido e, se necessario, con prodotti di uso domestico non abrasivi.
- Le operazioni di pulizia devono essere effettuate solo da adulti.
- Non smontare mai i meccanismi del veicolo o i motori, se non autorizzati dalla PEG PEREGO.

REGOLE PER UNA GUIDA SICURA

Per la sicurezza del bambino: prima di azionare il veicolo, leggere e seguire attentamente le seguenti istruzioni.

- Insegnare al vostro bambino un uso corretto del veicolo per una guida sicura e divertente.
- Il giocattolo deve essere utilizzato con cautela, poiché richiede grande abilità, in modo da evitare cadute o collisioni che causino lesioni all'utilizzatore e a terze parti.
- Prima di partire assicurarsi che il percorso sia sgombro da persone o cose.
- Guidare con le mani sul manubrio/volante e guardare sempre la strada.
- Frename per tempo per evitare scontri.

ATTENZIONE! L'articolo è dotato di un sistema frenante che necessita un'istruzione idonea del bambino da parte di un adulto.

2ª VELOCITÀ (se presente)

Inizialmente si consiglia l'utilizzo della 1ª marcia. Prima di inserire la 2ª velocità, assicurarsi che il bambino abbia imparato correttamente l'uso del manubrio/volante, della 1ª velocità, del freno, e abbia acquisito dimestichezza con il veicolo.

ATTENZIONE!

- Controllare che tutte le borchie/dadi di fissaggio delle ruote siano ben salde.
- Se il veicolo agisce in condizioni di sovraccarico, come su sabbia soffice, fango o terreni molto sconnessi, l'interruttore di sovraccarico toglierà immediatamente potenza. L'erogazione di potenza riprenderà dopo alcuni secondi.

DIVERTIMENTO SENZA INTERRUZIONI: tenete sempre un set-batterie carico di ricambio pronto all'uso.

PROBLEMI?

IL VEICOLO NON FUNZIONA?

- Verificare che non ci siano cavi scollegati sotto la piastra dell'acceleratore.
- Controllare il funzionamento del pulsante dell'acceleratore ed eventualmente sostituirlo.
- Controllare che la batteria sia attaccata all'impianto elettrico.

IL VEICOLO NON HA POTENZA?

- Caricare le batterie. Se dopo la ricarica il problema persiste far controllare le batterie ed il caricabatterie da un centro assistenza.

SERVIZIO ASSISTENZA

PEG PEREGO offre un servizio di assistenza post-vendita, direttamente o tramite un network di centri di assistenza autorizzati, per eventuali riparazioni o sostituzioni e vendita di ricambi originali.

Per contattare un centro assistenza visitate il nostro sito <http://www.pegperego.com>

Per qualsiasi segnalazione, è necessario possedere il numero seriale corrispondente all'articolo. Per individuare il numero seriale fare riferimento all'ultima illustrazione presente in questo manuale.

ISTRUZIONI DI MONTAGGIO

ATTENZIONE

LE OPERAZIONI DI MONTAGGIO DEVONO ESSERE EFFETTUATE SOLO DA ADULTI. PRESTARE ATTENZIONE A QUANDO SI ESTRAE IL VEICOLO DALL'IMBALLO.

TUTTE LE VITI E I PICCOLI PEZZI SI TROVANO IN UN SACCHETTO ALL'INTERNO DELL'IMBALLO. LA BATTERIA POTREBBE GIÀ ESSERE INSERITA NELL'ARTICOLO.

Non utilizzare il giocattolo se risulta danneggiato dopo l'apertura dell'imballo, rivolgersi al punto vendita o chiamare il centro assistenza.

Fare attenzione alla presenza di bambini durante l'operazione di montaggio a causa dei rischi derivanti dai pezzi piccoli (pericolo di ingestione) e dai sacchetti di plastica che li contengono (pericolo di soffocamento).

Per il montaggio del giocattolo è necessario munirsi di cacciavite a taglio ed a stella, martello e pinza.

MONTAGGIO

- 1 • Sollevare entrambi gli ammortizzatori posteriori e allinearli con le aperture nel telaio.
- 2 • Per fissare gli ammortizzatori al telaio, inserire i perni nei fori superiori degli ammortizzatori, spingendoli fino al completo inserimento.
- 3 • Eliminare i tappi di protezione dalle leve sterzo.
- 4 • Inserire una rondella grande su entrambe le leve sterzo.
- 5 • Inserire le bussole nella parte interna delle ruote, facendo attenzione al corretto verso del battistrada (vedi figura).
- 6 • Infilare una delle due ruote prestando attenzione al disegno del battistrada che deve risultare orientato come in figura.
- 7 • Inserire una rondella piccola e il dado.
- 8 • Fissare saldamente il dado con la chiave in dotazione. Procedere allo stesso modo per montare la restante ruota anteriore.
- 9 • Eliminare le protezioni dall'assale posteriore.
- 10 • Infilare l'assale nella parte posteriore del veicolo come mostrato in figura. **NOTA:** verificare la presenza di 2 tubetti metallici all'interno dei motoriduttori.
- 11 • Posizionare i driver nella parte interna delle restanti ruote.
- 12 • Infilare la ruota sull'assale con il driver rivolto verso il veicolo e facendo attenzione al corretto verso del battistrada (vedi figura).
- 13 • Inserire sull'assale 1 rondella piccola e 1 rondella di plastica.
- 14 • Fissare la ruota avvitando con la chiave in dotazione, uno dei quattro dadi forniti.
 - Ripetere le operazioni del montaggio della ruota posteriore sull'altro lato. Attenzione, eseguire le operazioni tenendo fermo l'assale dalla parte opposta aiutandovi con la seconda chiave in dotazione.
- 15 • Applicare a pressione sulle quattro ruote i copriborchia.
- 16 • Girare il fermo del sedile in posizione "aperta" come mostrato in figura e sollevare il sedile. **NOTA:** il sedile presenta una posizione di apertura e una di chiusura.
- 17 • Infilare il rivestimento del sedile facendolo scorrere per tutta la sua lunghezza mantenendo l'elastico nella parte inferiore e agganciando i 6 punti di ritenuta, come mostrato in figura.
- 18 • Fissare il sedile inserendo le linguette nere negli alloggiamenti della scocca e ruotarlo verso il basso per posizionarlo in sede. Chiudere il sedile ruotando il perno rosso.
- 19 • Fissare il pezzo del radiatore di colore nero inserendo per prima cosa le linguette negli alloggiamenti rettangolari corrispondenti (a), poi premere con decisione sulle linguette superiori (b) in modo da incastrarle completamente nei rispettivi alloggiamenti.

- 20 • Posizionare la griglia anteriore sui supporti come mostrato in figura e fissarla con le 4 viti fornite.
- 21 • Applicare l'adesivo del radiatore.
- 22 • Inserire i due supporti nelle aperture del radiatore, come mostrato in figura.
- 23 • Fissare la mascherina anteriore del radiatore, di colore grigio antracite, alla griglia anteriore allineando i punti di collegamento e inserirla in posizione.
- 24 • Fissare la griglia protettiva anteriore color argento allineando i punti di collegamento e inserirla in posizione.
- 25 • Fissare la griglia con le 2 viti.
- 26 • Applicare i due adesivi cromati nelle posizioni dei fari sulla mascherina.
- 27 • Inserire i due fari nella mascherina.
- 28 • Applicare l'adesivo cromato al telaio, come mostrato in figura.
- 29 • Posizionare il faro posteriore inserendolo dall'alto.
- 30 • Per fissare lo schienale pieghevole opzionale, inserire uno dei fermi nella griglia posteriore.
- 31 • Posizionare lo schienale con la maniglia rivolta verso il basso e far scivolare la spina nel foro del fermo.
- 32 • Far scivolare il secondo supporto sulla spina dello schienale (a), poi premere il fermo verso il basso finché non risulterà in sede (b).
- 33 • Schienale pieghevole opzionale con i fermi in sede.
- 34 • Mantenendo lo schienale e i fermi in posizione, fissare i fermi con le viti fornite.
- 35 • Connettere la guida posteriore alla griglia posteriore inserendo le linguette della guida negli alloggiamenti della griglia, ruotandole in posizione e fissandole per mezzo delle viti fornite.
- 36 • Posizionare la griglia posteriore sui supporti come mostrato in figura e fissarla con le 4 viti fornite.
- 37 • Inserire il tappo del serbatoio giocattolo in sede nel veicolo.
- 38 • Infilare i due paramani nel manubrio, allineando i fori dei paramani a quelli del manubrio.
- 39 • Fissare i due paramani con le due viti.
- 40 • Infilare le manopole sul manubrio come mostrato.
- 41 • Inserire il manubrio nel veicolo connettendo i 2 cavi dell'impianto elettrico, come mostrato in figura.
- 42 • Girare il fermo del sedile in posizione "aperta" come mostrato in figura e sollevare il sedile. **NOTA:** il sedile presenta una posizione di apertura e una di chiusura.
- 43 • Connettere i cablaggi del veicolo (spina A) alla batteria (spina B).
- 44 • Chiudere il sedile. **ATTENZIONE:** Assicurarsi sempre che il sedile sia chiuso e bloccato dopo aver eseguito qualsiasi operazione al suo interno.

CARATTERISTICHE E USO DEL VEICOLO

- 45 • 1- TASTO START/STOP: premendo, il tasto s'illumina ed abilita tutte le funzioni del veicolo (funzione START). Premendolo nuovamente, il tasto si spegne e disabilita tutte le funzioni del veicolo (funzione STOP).
- 2- RADIO FM:
 - A - ingresso USB
 - B - ingresso SD CARD
 - C - ingresso AUX
 - D - tasti di selezione. Premendoli singolarmente, si selezionano i brani o le frequenze radio. Premendoli contemporaneamente più volte, si passa da una modalità all'altra come indica il display (USB, SD, AUX).
 - E - tasti di selezione del volume. Per spegnere la radio, abbassare totalmente il volume, sul display apparirà la scritta "OFF". Per riattivarla, premere il tasto di aumento volume.
- 3- CLacson: premendo il pulsante si aziona il clacson.
- 4- INDICATORI LED sul cruscotto:
 - MOTORE: un led rosso fisso segnala il sovraccarico del motore. Rilasciare il pedale. Trascorsi 10 secondi, il veicolo sarà pronto per l'utilizzo.
 - BATTERIA: un led arancione lampeggiante segnala la batteria quasi scarica. Il veicolo in questa condizione entrerà in modalità "POWER SAVING" (bassa velocità, senza luci e suoni). La spia diventa fissa in caso di batteria totalmente scarica. Il veicolo smetterà di funzionare e la batteria dovrà essere ricaricata. Con la batteria completamente scarica, nella necessità di dover spostare il veicolo, è possibile sbloccare il freno tenendo premuto il pedale acceleratore permettendo così la spinta manuale del veicolo.
- 46 • PEDALE ACCELERATORE e FRENO ELETTRICO: per frenare sollevare il piede dal pedale, il freno si inserisce automaticamente. Dopo 10 minuti circa di inattività, il veicolo entra

in modalità stand-by (OFF). Se il tasto START è inserito, premendo il pedale, il veicolo riprenderà tutte le funzioni.

- 47 • **LEVA CAMBIO:** il veicolo è dotato di tre velocità. **ATTENZIONE:** quando viene estratto dall'imballo, il veicolo viaggia solo in 1ª marcia (1) e retro (R). Per utilizzare la 2ª velocità (2) agire come segue;
- 48 • Avvitare a fondo il blocco seconda velocità come mostrato nello schema della figura successiva.
- 49 • **1-R:** il blocco seconda velocità sporge dalla scocca impedendo alla leva di posizionarsi in seconda. **1-2-R:** il blocco seconda velocità rientra totalmente nella scocca e la leva può essere abbassata.
- 50 • Per sollevare e abbassare il sedile pieghevole opzionale, tirare verso l'alto la maniglia nella parte posteriore dello schienale.
- 51 • **ACCESSORIO:** rimorchio da attaccare al veicolo (venduto separatamente).

SOSTITUZIONE DELLA BATTERIA

ATTENZIONE: I DISEGNI DELLE BATTERIE SONO SOLO INDICATIVI. LA VOSTRA BATTERIA POTREBBE DIFFERIRE DAL MODELLO RAFFIGURATO. CIO' NON COMPROMETTE LE SEQUENZE DI SOSTITUZIONE E DI CARICA ILLUSTRATE.

- 52 • Sbloccare e sollevare il sedile.
- 53 • Scollegare la spina (A) dell'impianto elettrico dalla spina (B) della batteria premendo lateralmente e tirandole in senso opposto.
- 54 • Rimuovere il fermo della batteria premendolo sui lati ed estraendolo dall'alloggiamento nella scocca.
- 55 • Estrarre la vecchia batteria e sostituirla con una batteria nuova.
- 56 • Riposizionare il fermo della batteria.
- 57 • Chiudere il sedile. **ATTENZIONE:** Assicurarsi sempre che il sedile sia chiuso e bloccato dopo aver eseguito qualsiasi operazione al suo interno.

CARICA DELLA BATTERIA

ATTENZIONE: LA CARICA DELLA BATTERIA E QUALSIASI INTERVENTO ALL'IMPIANTO ELETTRICO DEVONO ESSERE EFFETTUATI DA ADULTI.

LA BATTERIA PUÒ ESSERE CARICATA ANCHE SENZA RIMUOVERLA DAL GIOCO.

- 58 • Sbloccare e sollevare il sedile.
- 59 • Scollegare la spina (A) dell'impianto elettrico dalla spina (B) della batteria premendo lateralmente e tirandole in senso opposto.
- 60 • Inserire la spina del caricabatterie in una presa domestica. Collegare la spina (B) con la spina (C) del caricabatterie. **NOTA:** Premere saldamente fino al completo inserimento.
- 61 • A carica ultimata (una ricarica completa richiede 18-24 ore), scollegare il caricabatterie dalla presa elettrica, poi scollegare la spina della batteria (B) dalla spina del caricatore (C).
- 62 • Ricollegare la spina dell'impianto elettrico (A) alla spina della batteria (B). **NOTA:** Premere saldamente fino al completo inserimento.
- 63 • Chiudere il sedile. **ATTENZIONE:** Assicurarsi sempre che il sedile sia chiuso e bloccato dopo aver eseguito qualsiasi operazione al suo interno.

Istruzioni per l'uso del caricabatterie

AVVERTENZE

- 1 • Caricare esclusivamente batterie al piombo fornite da Peg Perego.
- 2 • Non utilizzare con batterie non ricaricabili. **Rischio di esplosione.**
- 3 • L'apparecchio deve essere utilizzato solo da persone adulte. **Non è un giocattolo.** Non è destinato a persone inferme a meno che non si trovino sotto la supervisione di una persona responsabile che si assicuri che ne facciano un uso corretto.
- 4 • Non utilizzare con involucro, cavo o connettore danneggiato.
- 5 • Durante la carica assicurarsi che ci sia una buona ventilazione attorno alla batteria.
- 6 • Non estrarre la spina tirando il cavo.
- 7 • Non trascinare il veicolo su ruote tirando il cavo del caricabatterie.
- 8 • Non coprire il cavo per non surriscaldarlo, non appoggiarlo su superfici calde.
- 9 • Attenzione a come si avvolge il cavo di uscita per non danneggiarlo.
- 10 • In caso il caricabatterie risulti danneggiato, non deve essere usato fino a quando non sia stato riparato.
- 11 • Il prodotto contiene alcuni elementi considerati dannosi per l'ambiente; lo smaltimento a fine vita di questi elementi o di tutto il prodotto dovranno avvenire secondo le disposizioni vigenti nel paese nel quale esso è utilizzato.
- 12 • Prima di utilizzare il caricabatterie assicurarsi che esso sia equipaggiato con la spina specifica del paese nel quale si intende usarlo.
- 13 • Assicurarsi che i bambini non giochino con il caricabatterie in quanto **NON È UN GIOCATTOLO.**

SEGNALAZIONI LED

Batteria Peg Perego **NON** collegata

- LUCE FISSA: caricabatterie funzionante inserito nella presa domestica, pronto alla carica.

Batteria Peg Perego **collegata**

- LUCE FISSA: batteria carica
- LUCE LAMPEGGIANTE: batteria in carica

CARICA DELLA BATTERIA

ATTENZIONE ! Prima di utilizzare il giocattolo ricaricare la batteria per almeno 18h.

- A) Inserire il caricabatterie in una presa domestica con caratteristiche pari a quanto riportato sulla targhetta dello stesso.
- B) Collegare la spina del caricabatterie a quella della batteria tramite i connettori dedicati.
- C) Il vostro caricabatterie è fornito di un LED luminoso, il suo funzionamento va così inteso:
 - 1) Al momento dell'inserzione come al punto A) **senza nessuna batteria collegata**, il LED si accenderà evidenziando il funzionamento corretto del caricabatterie.
 - 2) Collegare la batteria come al punto B), se tutto è collegato correttamente e la batteria è scarica il LED lampeggerà a conferma dell'inizio della carica, quindi attendere il tempo necessario per caricare la batteria completamente.
 - 3) Quando la batteria è carica, il LED passerà da lampeggiante a fisso, segnalando la carica raggiunta.
 - 4) In caso di batteria già carica potrebbe accadere che il LED sia già fisso. Se durante l'utilizzo successivo della batteria il tempo d'uso risultasse troppo breve si consiglia di contattare il centro assistenza clienti per verificare la funzionalità di batteria e caricabatterie.
- D) A carica ultimata e LED acceso, staccare prima il caricabatterie dalla presa domestica e solo dopo scollegare la batteria, quindi collegare la batteria all'impianto elettrico del giocattolo, adesso è pronto per essere utilizzato.

Il caricabatterie è munito di un dispositivo di sicurezza che nel caso di elevate temperature interne o si verificasse un cortocircuito sulla batteria, un protettore interverrà impedendo di erogare corrente che causerebbe la rottura del caricabatterie stesso.

In questo caso bisogna staccare il caricabatterie dalla presa domestica, rimuovere la causa del cortocircuito e ricollegare il tutto come descritto nei punti da A) a C).

ENGLISH

Thank you for choosing a PEG PEREGO® product. For over 70 years PEG PEREGO have been with you as you take your children out - in carriages just after they are born, then in strollers, and later on in pedal and battery-powered toys.

Discover our complete range of products, news and other information about the Peg Perego world on our web site.

www.pegperego.com

Peg Perego S.p.A is a company whose quality management system is certified by **TÜV Italia Srl**, in compliance with the ISO 9001 standard. This certification is a guarantee for customers and consumers of the transparency and trustworthiness of the company's procedures and working methods.

IMPORTANT INFORMATION

Read this instruction manual carefully to learn how to use the vehicle and teach your child to drive it properly and safely while enjoying it at the same time. Keep the manual safe for future reference.

If you transfer this product to another user, make sure to include this instructions booklet.

Before using the vehicle for the first time, charge the battery for 18 hours. Failure to do this could result in irreparable damage to the battery.

- **Ages 6+**
- **Maximum allowable weight 100 kg**
- Two-seater vehicle
- One 24V 12Ah sealed lead acid rechargeable battery
- 2 drive wheels
- 2 420 W motors
- Speed in 1st gear 6 km/h
- Speed in 2nd gear 12 km/h
- Speed in reverse gear 6 km/h

Do not exceed the maximum allowable weight of 100 kg. This limit includes both the occupant and the load (if any).

Peg Perego reserve the right to make changes to the models and information in the present publication at any time, for technical or company reasons.

DECLARATION OF CONFORMITY

A CE marked product, designed and type-approved in compliance with the applicable EU directives, intended for the markets and countries implementing such standards.

PRODUCT NAME

Polaris Sportsman PRO Citrus

PRODUCT IDENTIFICATION CODE

IGOD0603

REFERENCE STANDARD (origin)

Directive on the safety of toys 2009/48/EC

Standard EN 71-1: 2014 + A1: 2018

Standard EN 71-2: 2020

Standard EN 71-3: 2019 + A1 2021

Standard EN 62115: 2020 + A11: 2020

Directive regulates the electromagnetic compatibility of equipment 2014/30/UE

Standard EN 55014-1: 2017 + A11: 2020 +

EN 55014-2: 2015

Standard EN 55022: 2010 + AC: 2011

Standard EN 61000-6-3: 2007 A1: 2011 + AC: 2012

+ EN 61000-6-1: 2019

Standard EN 60335-2-29: 2004

Standard EN 60825-1: 2007

Directive on WEEE - RAEE 2012/19/UE

Directive on batteries and accumulator

2008/103/CE: 2008

Directive on RoHS 2011/65/CE: 2011 -

EN 50581: 2012

Reg. (CE) n.1907/2006 (Reach)

allegato XVII-51 &52 phthalates in toys

The vehicle is not compliant with the requirements of road transport standards and consequently cannot travel on public roads.

DECLARATION of CONFORMITY

Peg Perego S.p.A. declares under its own responsibility that the item in question has been subjected to internal operational tests and approved according to the standards in force at external, independent laboratories.

PLACE AND DATE OF ISSUE

Italy - 30.03.2023

Peg Perego S.p.A.

via A. De Gasperi, 50

20862 - Arcore (MB) - ITALIA

SAFETY STANDARDS

Our toys are compliant with European Safety Standards for toys (safety requirements stipulated by the EEC Council) and with the "U.S. Consumer Toy Safety Specification". They are also certified by notified toy safety bodies in accordance with Directive 2009/48/EC. They are not compliant with the requirements of road transport standards and consequently cannot travel on public roads.

- **WARNING.** This toy is unsuitable for children under 6 years due to its maximum speed.
- **WARNING!** Not suitable for children under the age of 36 months. The small parts may be swallowed or inhaled, leading to suffocation.
- **WARNING.** Protective equipment should be worn. Not to be used in traffic.
- **WARNING! DO NOT, UNDER ANY CIRCUMSTANCE,** use this toy on public roads.
- **WARNING!** Using the vehicle on public roads, in narrow spaces or near watercourses and swimming pools may cause injury to the users and/or third parties. Adult supervision is always necessary.
- Children must always wear shoes when using the vehicle.
- When the vehicle is in operation make sure that children do not put their hands, feet, other body parts, clothing, or other objects close to the moving parts.
- Never wet sensitive vehicle components like the motors, electrical systems, buttons, etc.
- Do not use petrol or other flammable substances close to the vehicle.
- The vehicle must be only used by a single child unless it is classed as a two-seater vehicle.

WEEE DIRECTIVE (EU only)

- At the end of its useful life, this product is classed as Waste Electrical and Electronic Equipment (WEEE) and must therefore not be disposed of as urban

waste but instead taken to a designated separated waste collection facility.

- Take it to an appropriate collection centre.
- The presence of dangerous substances contained in the electrical components of this product represents a potential source of danger to human health and for the environment if the products are not disposed of correctly.
- The barred dustbin symbol indicates that the product must undergo sorted waste collection.



DISPOSAL OF THE BATTERY

- Help protect the environment.
- Used batteries must not be disposed of with domestic waste.
- They can be left at a used battery or special waste collection centre. Contact your local authorities for more information.



BATTERY WARNINGS

Battery charging must be carried out and supervised by adults only.

Do not allow children to play with the battery.

CHARGING THE BATTERY

- Charge the battery according to the instructions enclosed with the battery charger and never for more than 24 hours.
- To avoid damage, the battery should be charged as soon as the vehicle starts to lose speed.
- If the vehicle is left unused for a long time, remember to charge the battery and to keep it disconnected from the electrical system. Repeat the recharge procedure at least once every three months.
- The battery must not be charged upside-down.
- Do not forget about the battery which is being charged! Check it from time to time.
- Only use the battery charger provided and the original PEG PEREGO battery.
- The battery is sealed and does not require maintenance.
- Do not remove the battery charger from the socket by pulling the cable.
- Do not move the toy by pulling the battery charger cable.
- Do not cover the battery charger cable, as this would cause it to overheat.
- Do not place the cable and/or battery on hot surfaces.
- Take care on how and where you wrap the cable to so as not to damage it or compromise its operation.

WARNING

- THE BATTERY CONTAINS CORROSIVE TOXIC SUBSTANCES.
DO NOT TAMPER WITH IT.
- The battery contains acid-based electrolytes.
- Do not create direct contact between the battery terminals, avoid strong impacts: risk of explosion and/or fire.
- While charging, the battery produces gas. Charge the battery in a well-ventilated environment, away from sources of heat and flammable materials.
- The flat battery must be removed from the vehicle.
- It is not advisable to bring the battery into contact with clothes, as it could damage them.
- Only use batteries or accumulators of the recommended kind.

IF THERE IS A BATTERY LEAK

Protect your eyes. Avoid direct contact with the electrolyte. Protect your hands. Put the battery in a plastic bag and follow the instructions for battery disposal.

IF SKIN OR EYES COME INTO CONTACT WITH THE ELECTROLYTE

Thoroughly rinse the area concerned with running water. Consult a doctor immediately.

IF THE ELECTROLYTE IS SWALLOWED

Rinse the mouth and spit out the water. Consult a doctor immediately.

MAINTENANCE AND VEHICLE CARE

- Do not disassemble or try to repair the vehicle on your own. Contact an authorised Peg Perego customer support centre.
- The toy should not be left anywhere with a temperature below 0°C. If it were to be used without being warmed up to a temperature above 0°C, irreversible damage could be caused to the motors and batteries.
- Check the condition of the vehicle regularly, paying particular attention to the electrical system, the plug connections, the terminal protectors and the battery charger. If defects are identified, the electrical vehicle and the battery charger must not be used.
- Always disconnect the battery charger from the toy before carrying out cleaning, maintenance, or any type of intervention.
- For repairs use only original PEG PEREGO spare parts.
- PEG PEREGO do not accept any responsibility for cases of tampering with the electrical system.
- Do not leave the batteries or the vehicle close to sources of heat like radiators, fireplaces, etc.
- Protect the vehicle from water, rain, snow, etc. Using the vehicle on sand or mud may damage the buttons, motors and gears.
- Lubricate moving parts like bearings, steering, etc. periodically with light oil.
- The vehicle surfaces can be cleaned with a damp cloth and, if necessary, with non-abrasive domestic cleaning products.
- Cleaning must only be carried out by adults.
- Never dismantle the vehicle mechanisms or motors, unless authorized by PEG PEREGO.

RULES FOR SAFE DRIVING

For the safety of the child, before starting up the vehicle read and carefully follow the following instructions.

- Teach the child how to use the vehicle properly for safe and enjoyable driving.
- The toy must be used with caution, as it requires substantial dexterity in order to avoid falls or collisions which could cause injuries to the user or third parties.
- Before starting, check that there are no people or objects obstructing the vehicle's path.
- Drive with hands on the handlebars/steering wheel and always watch the road ahead.
- Brake in good time to avoid collisions.

ATTENTION! The item is equipped with a brake system which needs to be appropriately illustrated to the child by an adult.

2nd GEAR (if present)

Initially, use in 1st gear is recommended. Before enabling 2nd gear, check that the child has learned to use the handlebars/steering wheel, 1st gear and the brake correctly, and has become familiar with the vehicle.

WARNING!

- Check that all the wheel fixing studs/nuts are fastened properly.
- If the vehicle is overloaded, as can happen on soft sand, mud, or very uneven ground, the overload switch will immediately disconnect the power. The power supply will be restored after a few seconds.

UNINTERRUPTED FUN: Keep a spare set of charged batteries ready for use.

PROBLEMS?

THE VEHICLE DOES NOT WORK?

- Check that there are no disconnected cables under the accelerator plate.
- Check the operation of the accelerator button and replace it if necessary.
- Check that the battery is connected to the electrical system.

THE VEHICLE LACKS POWER?

- Charge the batteries. If after charging the problem persists, have the battery and charger checked by an assistance centre.

CUSTOMER SERVICE

PEG PEREGO offers an after-sales assistance service, directly or through a network of authorized assistance centres, for any repairs or replacements and the sale of original spare parts.

To contact a service center, visit our website:
<http://www.pegperego.com>

The item's serial number must always be quoted. Refer to the last illustration in this manual to find the serial number.

ASSEMBLY INSTRUCTIONS

WARNING

ASSEMBLY MUST ONLY BE CARRIED OUT BY ADULTS. TAKE CARE WHEN REMOVING THE VEHICLE FROM ITS PACKAGING. ALL THE SCREWS AND SMALL PARTS ARE CONTAINED IN A BAG INSIDE THE PACKAGING. THE BATTERY MAY ALREADY BE FITTED INSIDE THE ITEM.

Do not use the toy if you find it damaged after opening the packaging. Contact the shop where you bought it or the customer support centre. Take care in the presence of children while assembling the toy, given the risks caused by small parts (ingestion hazard) and the plastic bags that contain them (choking hazard).

To assemble the toy, you will need a flat-head screwdriver, a Phillips screwdriver, a hammer, and a pair of pliers.

ASSEMBLY

- 1 • Lift both rear shock absorbers, and line them up with the openings in the chassis.
- 2 • To secure the shock absorbers to the frame, insert the pins into the top holes of the shock absorbers, pushing them in until fully inserted.
- 3 • Remove the protective caps from the steering arms.
- 4 • Insert a large washer onto both steering arms.
- 5 • Insert the bushes into the inside of the wheels, paying attention to the direction of the tread, as shown in the figure.
- 6 • Insert one of the two wheels, paying attention to the pattern of the tread, which must be facing in the direction shown in the figure.
- 7 • Insert a small washer and the nut.
- 8 • Fix the nut securely using the key provided. Repeat for the other front wheel.
- 9 • Remove the protections from the rear axle.
- 10 • Insert the axle into the rear part of the vehicle as shown in the figure. N.B.: check there are 2 metal tubes present inside the gear motors.
- 11 • Position the drivers inside the remaining wheels.
- 12 • Assemble the wheel onto the axle with the driver facing the vehicle. Pay attention to the direction of the tread, as shown in the figure.
- 13 • Insert 1 small washer and 1 plastic washer onto the axle.
- 14 • Fasten the wheel, tightening one of the four nuts supplied with the spanner provided.
 - Repeat the fitting operations for the other rear wheel. Important: carry out the operations while holding the axle still on the opposite side with the help of the second spanner provided.
- 15 • Snap fit the four hub covers onto the wheels.
- 16 • Turn the seat lock to the "unlock" position shown in the diagram, and lift the seat. NOTE: Seat has a lock and unlock position.
- 17 • Insert the seat cover by sliding it along its entire length, keeping the elastic at the bottom and hooking the 6 retaining points, as shown in the figure.
- 18 • Attach seat by inserting black tabs on seat into slots on body. Then rotate down into place. Close the seat by turning the red pin.
- 19 • Attach black radiator piece by first inserting tabs into corresponding rectangular slots (a). Then press firmly on the upper tabs (b) so that they fully engage into their slots.
- 20 • Position front rack onto supports as shown in figure and secure with 4 screws provided.
- 21 • Apply radiator decal.
- 22 • Insert the two brackets into the openings on the radiator, as shown in the figure.
- 23 • Attach charcoal front grill to front rack by lining up connection points and snapping into place.
- 24 • Attach the silver front brush guard by lining up connection points and snapping into place.
- 25 • Fasten the grill with the 2 screws.
- 26 • Attach the two chrome decals to the headlight positions on the grill.

- 27 • Snap the two headlights onto the grill.
- 28 • Attach the chrome decal to the chassis, as shown in the figure.
- 29 • Snap the taillight into place by inserting it from the top.
- 30 • To attach folding extra seatback, insert one of the posts into the rear rack.
- 31 • Position seatback with handle down and slide peg into hole on post.
- 32 • Slide second post onto peg on seatback (a) and then press post down into position (b).
- 33 • Folding extra seatback with posts in place.
- 34 • While holding seatback and posts in position, fasten posts using screws provided.
- 35 • Connect rear rail to rear rack by inserting tabs on rail into slots on rack, rotating into place and fastening using screws provided.
- 36 • Position rear rack onto supports as shown in figure and secure with 4 screws provided.
- 37 • Snap the toy gas cap into place on the vehicle.
- 38 • Slip the two handguards onto the handlebars, lining up the holes in the handguards with the holes in the handlebars.
- 39 • Fasten the hand guards with the two screws.
- 40 • Slip the handgrips onto the handlebars as shown.
- 41 • Insert the handlebar into the vehicle by connecting the 2 cables of the electrical system, as shown in the figure.
- 42 • Turn the seat lock to the "unlock" position shown in the diagram, and lift the seat. NOTE: Seat has a lock and unlock position.
- 43 • Connect wiring system of the vehicle (plug **A**) to the battery (plug **B**).
- 44 • Close the seat. ATTENTION: Always make sure that the seat is closed and locked after carrying out any operations inside it.

FEATURES AND USE OF THE VEHICLE

- 45 • **I - START/STOP**: when pressed, this button lights up and enables all the vehicle's functions (START). When pressed again, it turns off and disables all the vehicle's functions (STOP).
 - 2 - FM RADIO**:
 - A - USB port
 - B - SD CARD slot
 - C - AUX input
 - D - Selection buttons: when pressed individually, these buttons allow you to select tracks and radio frequencies. When pressed several times simultaneously, they allow you to shift from one mode to another, as displayed (USB, SD, AUX).
 - E - volume buttons: turn the volume down completely to turn the radio off. The word OFF will be displayed. Press the "volume up" button to turn it on again.
 - 3 - HORN**: press it to activate it.
 - 4 - LED indicators on the dashboard**:
 - **ENGINE**: a steady red LED indicates engine overload. Release the pedal. Wait 10 seconds for the vehicle to be ready for use again.
 - **BATTERY**: a blinking orange LED means that the battery is low. When this happens, the vehicle enters "POWER SAVING" mode (low speed, no lights and sounds). The blinking LED becomes steady when the battery is flat. At that point, the vehicle stops working until the battery is charged. If you need to move the vehicle while the battery is flat, you can release the brake by pushing down the accelerator. This way, you can push it manually.
- 46 • **ACCELERATOR PEDAL and ELECTRIC BRAKE**: lift the foot from the pedal to engage the brake automatically. The vehicle will enter standby mode (OFF) after 10 minutes of inactivity. If the START button is activated, the vehicle will resume its functions by pressing the pedal.
- 47 • **GEAR SHIFT LEVER**: The vehicle has three speeds. ATTENTION: When the vehicle is first removed from the packing, it only runs in first gear (**1**) and reverse (**R**). To use the second gear (**2**), proceed as follows:
- 48 • Screw down the second gear unit, as shown in the following figure.
- 49 • **I - R**: The second gear unit protrudes from the chassis, preventing the gearshift lever from moving down to the second gear. **I - 2 - R**: The second gear unit is completely screwed into the chassis, and the gearshift lever can be lowered.
- 50 • To raise and lower the folding extra seatback, pull up on the handle on the back of the seatback.
- 51 • **ACCESSORY**: trailer to attach to the vehicle (sold separately).

REPLACING THE BATTERY

PLEASE NOTE: THE PICTURES OF THE BATTERIES ARE FOR ILLUSTRATIVE PURPOSES ONLY. YOUR BATTERY MAY BE DIFFERENT FROM THE MODEL

SHOWN. THIS DOES NOT AFFECT THE REPLACEMENT AND CHARGING PROCEDURES DESCRIBED.

- 52 • First unlock and lift the seat.
- 53 • Disconnect the electrical system plug (**A**) from the battery plug (**B**) by pressing on the sides of the plugs and pulling apart.
- 54 • Remove the battery retainer by squeezing in on the sides and sliding it free of the slot in the body.
- 55 • Remove old battery and replace with new battery.
- 56 • Replace the battery retainer.
- 57 • Close the seat. ATTENTION: Always make sure that the seat is closed and locked after carrying out any operations inside it.

CHARGING THE BATTERY

WARNING: BATTERY CHARGING AND ANY OTHER WORK ON THE ELECTRICAL SYSTEM MUST BE CARRIED OUT BY ADULTS. THE BATTERY CAN ALSO BE CHARGED WITHOUT REMOVING IT FROM THE TOY.

- 58 • First unlock and lift the seat.
- 59 • Disconnect the electrical system plug (**A**) from the battery plug (**B**) by pressing on the sides of the plugs and pulling apart.
- 60 • Plug the battery charger into a household electrical outlet. Connect battery plug (**B**) to charger plug **C**. NOTE: Press firmly until it snaps into place.
- 61 • After battery has finished charging (full charge takes 18-24 hours), disconnect battery charger from the electrical outlet and then disconnect the battery plug (**B**) from the charger plug (**C**).
- 62 • Reconnect electrical system plug (**A**) to battery plug (**B**). NOTE: Press firmly until it snaps into place.
- 63 • Close the seat. ATTENTION: Always make sure that the seat is closed and locked after carrying out any operations inside it.

How to use the battery charger

WARNING

- 1 • Insert only lead acid batteries supplied by PEG PEREGO.
- 2 • Do not use with non-rechargeable batteries.
Risk of explosion.
- 3 • For adult use only. **It is not a toy.** This appliance is not intended for use by infirm persons unless they are being adequately supervised by a responsible person to ensure that they can use the appliance safely.
- 4 • Do not use with damaged sheathing, cable or connector.
- 5 • Charge the battery only in a well ventilated area.
- 6 • Do not remove the plug by pulling on the cable.
- 7 • Do not drag the vehicle along on its wheels by pulling the battery charger's cable.
- 8 • Avoid overheating the cable by covering it and do not rest it on hot surfaces.
- 9 • Be aware of how the output cable is wound to prevent damaging it.
- 10 • Should the battery charger be damaged, do not use it until it is fully repaired.
- 11 • The product contains some elements that are considered harmful to the environment. Disposal of these elements or of the entire product at the end of its life should be in accordance with the regulations in force in the country where it is used.
- 12 • Before using the battery charger make sure that it is fitted with the specific plug for the country in which it is going to be used.
- 13 • Children should not play with the battery charger as IT IS NOT A TOY.

LED INDICATORS

Peg Perego Battery NOT connected

- STEADY LIGHT: battery charger is operating when plugged into the power outlet, ready for charging.

Peg Perego Battery connected

- STEADY LIGHT: battery charged
- FLASHING LIGHT: battery loading

CHARGING THE BATTERIES

WARNING! Before using the toy, charge the battery for at least 18 hours.

- A) Plug the battery charger into a power outlet that complies with the specifications on its label
- B) Connect the terminal on the battery charger to that on the battery, using the appropriate connectors.
- C) Your battery charger is provided with an LED indicator which means that:
 - 1) When plugging in the charger as described in A) with **no battery connected**, the LED will light up to indicate that the device is working correctly.
 - 2) Connect the battery as described in section B). If everything is connected correctly and the battery is flat, the LED will start blinking, indicating that it is charging. Wait until the battery is fully charged.
 - 3) When the battery is fully charged, the LED will stop blinking. A steady LED indicates that the battery is now fully charged.
 - 4) If the battery is already charged, the LED will be steady. If during the next use, the battery doesn't last long, contact the customer service to verify whether the battery and battery charger are working properly.
- D) Once the charge is completed and the LED is on, unplug the battery charger from the mains outlet first, then the battery terminal. Connect the battery to the electrical system of your toy, which is now ready to use.

The battery charger is fitted with a safety device which means that in the event of overheating or a short circuit of the battery, a protection system will intervene to prevent current peaks, which could damage the battery charger.

In this case unplug the battery charger from the power outlet, remove the cause of the short circuit and reconnect everything as described in sections A) to C).

FRANÇAIS

PEG PEREGO® vous remercie d'avoir choisi ce produit. Depuis plus de 70 ans, PEG PEREGO accompagne les promenades des enfants. Dès leur naissance, avec les landaus puis avec les poussettes et plus tard, avec les jouets à pédales et à batterie.

Découvrez sur notre site la gamme complète des produits, les nouveautés et d'autres renseignements sur le monde Peg Perego.

www.pegperego.com

Peg Perego S.p.A. est une entreprise disposant d'un système de management de la qualité certifié conforme à la norme ISO 9001 par **TÜV Italia Srl**. Cette certification garantit aux clients et aux consommateurs une transparence et une confiance en l'entreprise et son mode de fonctionnement.

RECOMMANDATIONS IMPORTANTES

Lisez attentivement ce manuel d'instructions pour vous familiariser avec le modèle et apprendre à votre enfant à le conduire de façon correcte, amusante et en toute sécurité. Conserver ensuite ce manuel pour pouvoir vous y référer à l'avenir.

Si le produit est confié à des tiers, assurez-vous qu'il soit accompagné du manuel d'instructions.

Avant d'utiliser le véhicule pour la première fois, mettez en charge la batterie pendant 18 heures. Ne pas appliquer cette règle pourrait être à l'origine de dommages irréversibles à la batterie.

- **Âge 6+**
- **Poids maximal autorisé 100 kg**
- Véhicule à 2 places
- 1 Batterie rechargeable de 24V 12Ah scellée au plomb
- 2 roues motrices
- 2 moteurs de 420 W
- Vitesse en première 6 km/h
- Vitesse en seconde 12 km/h
- Vitesse en marche arrière 6 km/h

Ne pas dépasser le poids maximal autorisé de 100 kg. Cette limite s'applique aussi bien aux conducteurs qu'à l'éventuel chargement.

Peg Perego se réserve le droit d'apporter, à tout moment, des modifications aux modèles et aux données figurant dans ce livret, pour des raisons de caractère technique ou de management.

DECLARATION DE CONFORMITE

Produit marqué CE, conçu et homologué conformément aux directives communautaires applicables, destiné aux marchés et pays de transposition de ces normes.

DENOMINATION DU PRODUIT
Polaris Sportsman PRO Citrus

CODE D'IDENTIFICATION DU PRODUIT
IGOD0603

REFERENCES NORMATIVES (origine)

Directive on the safety of toys 2009/48/EC
Standard EN 71-1: 2014 + A1: 2018
Standard EN 71-2: 2020
Standard EN 71-3: 2019 + A1 2021
Standard EN 62115: 2020 + A1: 2020

Directive regulates the electromagnetic compatibility of equipment 2014/30/UE

Standard EN 55014-1: 2017 + A1: 2020 + EN 55014-2: 2015
Standard EN 55022: 2010 + AC: 2011
Standard EN 61000-6-3: 2007 A1: 2011 + AC: 2012 + EN 61000-6-1: 2019
Standard EN 60335-2-29: 2004
Standard EN 60825-1: 2007

Directive on WEEE - RAEE 2012/19/UE
Directive on batteries and accumulator 2008/103/CE: 2008

Directive on RoHS 2011/65/CE: 2011 - EN 50581:2012
Reg. (CE) n.1907/2006 (Reach)
allegato XVII-51 & 52 phthalates in toys

Ce produit n'est pas conforme aux normes de circulation routière et, par conséquent, ne doit pas circuler sur les voies publiques.

DECLARATION DE CONFORMITE

Peg Perego S.p.A. déclare sous son entière responsabilité que l'article ci-dessus référencé a été soumis à des essais internes et a été homologué auprès de laboratoires externes et indépendants, conformément aux normes en vigueur.

DATE ET LIEU DE DELIVRANCE

Italie - 30. 03. 2023

Peg Perego S.p.A.
Via A. De Gasperi, 50
20862 - Arcore (MB) - ITALIA

NORMES DE SECURITE

Nos jouets sont conformes aux normes de sécurité européennes sur les jouets (conditions essentielles de sécurité prévues par le Conseil de l'EEC) et par l' « U.S. Consumer Toy Safety Specification ». Ils sont par ailleurs certifiés par des organismes agréés en matière de sécurité des jouets, conformément à la directive 2009/48/CE. Ces produits ne sont pas conformes aux normes de circulation routière et, par conséquent, ne doivent pas circuler sur les voies publiques.

- **ATTENTION.** Ce jouet ne convient pas aux enfants de moins de 6 ans en raison de sa vitesse maximale.
- **ATTENTION !** Ne convient pas aux enfants de moins de 36 mois. De petites pièces peuvent être avalées ou inhalées et provoquer un étouffement.
- **ATTENTION.** Il convient de porter un équipement de protection. Ne pas utiliser sur la voie publique.
- **ATTENTION !** NE JAMAIS UTILISER le jouet sur la voie publique.
- **ATTENTION !** L'utilisation du véhicule sur routes publiques ou à proximité de cours d'eau ou de piscines ou en espaces confinés peut entraîner un risque de lésion pour les utilisateurs et/ou les tierces parties. La surveillance d'un adulte est toujours nécessaire.
- Les enfants doivent toujours porter des chaussures lorsqu'ils jouent avec le véhicule.
- Quand le véhicule est en fonction, veillez à ce que les enfants ne mettent pas les mains, les pieds ou autres parties du corps, ni des vêtements ou autres objets près des parties en mouvement.
- Ne jamais mouiller les composants du véhicule tels que moteurs, circuits, boutons, etc.
- Ne jamais utiliser d'essence ou autres substances inflammables à proximité du véhicule.
- Si le véhicule n'appartient pas à la catégorie des véhicules à deux places, il devra impérativement n'être utilisé que par un seul enfant.

DIRECTIVE RAEE (UE seulement)

- A la fin de sa vie, ce produit constitue un déchet classé RAEE et, par conséquent, ne doit pas être éliminé comme déchet urbain mais doit faire l'objet du tri sélectif des déchets;
- Déposer le déchet dans les conteneurs écologiques des déchetteries prévus à cet effet;
- Si les produits ne sont pas éliminés comme il se doit, la présence de substances dangereuses dans les composants électriques de ce produit en fait une source potentielle de danger pour la santé et l'environnement;
- La poubelle barrée indique que le produit doit faire l'objet du tri sélectif des déchets.



ELIMINATION DE LA BATTERIE

- Contribuez à la sauvegarde de l'environnement.
- Ne pas jeter la batterie usée parmi les ordures ménagères.
- Vous pouvez la confier à un centre de collecte des batteries usées ou de traitement des déchets spéciaux; renseignez-vous auprès de votre mairie.



RECOMMANDATIONS CONCERNANT LA BATTERIE

La mise en charge de la batterie doit être faite et surveillée exclusivement par un adulte.
Ne pas laisser les enfants jouer avec la batterie.

MISE EN CHARGE DE LA BATTERIE

- Charger la batterie en suivant les instructions jointes au chargeur de batterie et, quoi qu'il en soit, ne pas dépasser 24 heures de mise en charge.
- Mettre la batterie en charge dès que le véhicule perd de la vitesse, vous éviterez tout dommage.
- Si le véhicule n'est pas utilisé pendant longtemps, n'oubliez pas de mettre la batterie en charge puis de la conserver débranchée du secteur; répéter cette opération au moins tous les trois mois.
- La batterie ne doit pas être chargée renversée.
- Ne pas oublier la batterie en charge! Contrôlez-la de temps en temps.
- Utilisez uniquement le chargeur de batterie fourni et la batterie originale PEG PEREGO.
- La batterie est scellée et ne nécessite aucun entretien.
- Ne pas retirer le chargeur de batterie de la prise de courant en tirant sur le câble.
- Ne pas déplacer le jouet en tirant sur le câble du chargeur de batterie.
- Ne pas couvrir le câble du chargeur de batterie car il pourrait surchauffer.
- Ne pas poser le câble et/ou la batterie sur des surfaces chaudes.
- Faire attention à la façon et le lieu où le câble est enroulé, pour éviter de l'abîmer ou d'altérer son fonctionnement.

ATTENTION!

- LA BATTERIE CONTIENT DES SUBSTANCES TOXIQUES CORROSIVES.
NE PAS L'OUVRIR NI LA MANIPULER.
- La batterie contient des électrolytes à base acide.
- Evitez tout contact direct entre les cosses de la batterie, évitez les chocs: risque d'explosion et/ou d'incendie.
- Pendant son chargement la batterie produit du gaz. Mettre la batterie en charge dans un endroit bien aéré, loin de toute source de chaleur et des matières inflammables.
- Retirer la batterie déchargée du véhicule.
- Il est déconseillé de poser la batterie sur des vêtements, cela risquerait de les abîmer.
- Utiliser uniquement des batteries ou des accumulateurs du type conseillé.

EN CAS DE FUITE

Protégez vos yeux; éviter tout contact direct avec l'électrolyte: protégez vos mains.
Mettre la batterie dans un sac en plastique et suivre les instructions concernant l'élimination de la batterie.

EN CAS DE CONTACT DE LA PEAU OU DES YEUX AVEC L' ELECTROLYTE

Rincer abondamment la partie touchée sous l'eau courante.
Consulter immédiatement un médecin.

EN CAS D'INGESTION D'ELECTROLYTE

Se rincer la bouche et cracher.
Consulter immédiatement un médecin.

ENTRETIEN ET SOIN DU VEHICULE

- Éviter de démonter ou de tenter de réparer le véhicule de votre propre initiative. Contactez un centre d'assistance agréé Peg Perego.
- Il est déconseillé de laisser le jouet dans des lieux où la température est inférieure à 0° C. S'il est utilisé alors que sa température ne dépasse pas 0° C, les moteurs et les batteries pourraient subir des dommages irréversibles.
- Contrôler régulièrement l'état du véhicule, en particulier le circuit électrique, le branchement des fiches, les cosses de protection et le chargeur de batterie. Au cas où vous relèveriez des anomalies, n'utilisez ni le véhicule électrique ni le chargeur de batterie.
- Lors de l'entretien, de la manutention ou de toute intervention sur le jouet, le chargeur de batterie de l'objet doit être débranché.
- Pour les réparations, n'utilisez que des pièces de rechange originales PEG PEREGO.
- PEG PEREGO décline toute responsabilité en cas d'intervention technique sur le circuit électrique par un tiers non agréé.
- Ne pas laisser les batteries ou le véhicule à proximité de sources de chaleur telles que poêles, cheminées, etc.
- Protéger le véhicule contre l'eau, la pluie, la neige etc.; l'utiliser sur du sable ou de la boue pourrait endommager les boutons, les moteurs et les réducteurs.
- Graisser périodiquement (avec une huile légère) les parties mobiles telles que coussinets, volant, etc.
- Les surfaces du véhicule peuvent être nettoyées avec un chiffon humide et, si nécessaire, avec des produits d'entretien ordinaires non abrasifs.
- Les opérations de nettoyage doivent être effectuées uniquement par un adulte.
- Ne jamais démonter les mécanismes ou les moteurs du véhicule sans l'autorisation de PEG PEREGO.

REGLES POUR UNE CONDUITE EN TOUTE SECURITE

Pour la sécurité de l'enfant: avant de mettre en marche le véhicule, lire et suivre attentivement les instructions suivantes:

- apprenez à l'enfant à utiliser correctement le véhicule pour garantir une conduite amusante en toute sécurité.
- l'usage du jouet requérant une grande habilité, il doit être utilisé avec prudence de façon à éviter des chutes ou des collisions pouvant causer des lésions à l'utilisateur ou à des tiers.
- avant de démarrer, vérifier qu'il n'y ait pas d'obstacle et que personne ne se trouve sur le parcours.
- conduire avec les mains sur le guidon/volant et toujours regarder la route.
- freiner à temps pour éviter les chocs.

ATTENTION ! L'article est doté d'un système de frein nécessitant une explication adaptée à l'enfant de la part d'un adulte.

SECONDE (s'il y a lieu)

Au début, il est conseillé d'utiliser la première vitesse. Avant de passer la seconde, s'assurer que l'enfant a bien appris à utiliser le guidon/volant, la première vitesse, le frein, et qu'il s'est familiarisé avec le véhicule.

ATTENTION!

- Contrôler si toutes les plaques/écrous de fixation des roues sont bien serrés.
- Si le véhicule fonctionne en surcharge, comme sur du sable, de la boue ou des terrains très irréguliers, l'interrupteur de surcharge coupera aussitôt la puissance. La distribution de puissance reprendra après quelques secondes.

DIVERTISSEMENT SANS INTERRUPTION: prévoyez une batterie de rechange chargée et prête à l'emploi.

DES PROBLEMES?

LE VEHICULE NE FONCTIONNE PAS?

- Vérifiez si les câbles ne sont pas débranchés sous la plaque de l'accélérateur.
- Contrôlez le fonctionnement du bouton de l'accélérateur et, s'il y a lieu, remplacez-le.
- Vérifiez si la batterie est branchée sur le circuit électrique.

LE VEHICULE MANQUE DE PUISSANCE?

- Chargez les batteries. Si le problème persiste après le chargement, faire contrôler les batteries et le chargeur de batterie auprès d'un centre d'assistance.

GARANTIE

Nos véhicules sont garantis pendant une période de 24 mois à compter de la date d'achat (le ticket de caisse faisant foi) contre vice ou défaut de fabrication, à l'exception de la batterie et du chargeur (se reporter aux instructions d'utilisation détaillées dans cette notice).

La garantie s'applique dans le cadre d'une utilisation normale du véhicule, le fabricant se réservant le droit d'expertiser les pièces.

Le fabricant ne saurait en aucune manière être tenu responsable en cas:

- de non respect des recommandations de ce manuel d'utilisation.
- de mauvaise utilisation du véhicule ou d'endommagements accidentels.
- de modifications techniques du véhicule qui pourraient endommager le véhicule et entraîner de graves dangers pour la sécurité de l'enfant.
- d'usure normale des pièces (exemples: roues).

Conserver cette notice d'utilisation durant toute la durée de vie du véhicule.

SERVICE D'ASSISTANCE

PEG PEREGO offre un service d'assistance après-vente, directement ou par le biais de centres d'assistance agréés, pour toute réparation, remplacement et achat de pièces de rechange originales.

Pour contacter un centre d'assistance, visitez notre site
<http://www.pegperego.com>

Pour toute communication, avoir à disposition le numéro de série de l'article. Pour identifier le numéro de série, faire référence à la dernière illustration présente dans ce manuel.

INSTRUCTIONS POUR LE MONTAGE

ATTENTION!

LE MONTAGE DOIT ÊTRE EFFECTUÉ UNIQUEMENT PAR UN ADULTE.

DEBALLEZ LE VÉHICULE AVEC PRÉCAUTION. TOUTES LES VIS ET LES PETITES PIÈCES SONT DANS UN SACHET DANS L'EMBALLAGE.

IL SE POURRAIT QUE LA BATTERIE SOIT DÉJÀ MONTÉE SUR LE VÉHICULE.

Ne pas utiliser le produit s'il est endommagé à l'ouverture de l'emballage, contacter le service après-vente ou téléphoner au centre d'assistance.

Tenir les enfants à l'écart lors de l'opération de montage, car il existe des risques liés aux petites pièces (risque d'ingestion) et aux sachets en plastique qui les contiennent (risque d'étouffement).

Pour le montage du jeu, se munir de tournevis plats et cruciformes, d'un marteau et d'une pince.

MONTAGE

- 1 • Relever les deux amortisseurs arrière en les faisant coïncider avec les ouvertures du châssis.
- 2 • Pour fixer les amortisseurs au châssis, insérer les goupilles dans les trous supérieurs des amortisseurs, en les poussant jusqu'à ce qu'elles soient complètement insérées.
- 3 • Retirer les capuchons de protection des leviers de direction.
- 4 • Insérer une grande rondelle sur les deux leviers de direction.
- 5 • Insérer les bagues à l'intérieur des roues, en prenant soin de vérifier que le sens de la bande de roulement est correct (voir figure).
- 6 • Enfiler l'une des deux roues en veillant à ce que la bande de roulement soit orientée comme sur la figure.
- 7 • Insérer une petite rondelle et l'écrou.
- 8 • Fixer solidement l'écrou à l'aide de la clé fournie. Procéder de la même manière pour monter la roue avant restante.
- 9 • Retirer les protections de l'essieu arrière.
- 10 • Enfiler l'essieu dans la partie arrière du véhicule comme indiqué sur la figure. NOTE : vérifier la présence de 2 petits tubes métalliques à l'intérieur des motoréducteurs.
- 11 • Placer les moyeux à l'intérieur des roues restantes.
- 12 • Enfiler la roue sur l'essieu, le moyeu faisant face au véhicule et en prenant soin de contrôler que le sens de la bande de roulement est correct (voir figure).
- 13 • Insérer 1 petite rondelle et 1 rondelle en plastique sur l'essieu.
- 14 • Fixer la roue en serrant l'un des 4 écrous prévus avec la clé fournie.
 - Répéter les mêmes opérations pour monter l'autre roue arrière de l'autre côté.Attention: effectuez ces opérations en maintenant la semi-axe immobile du côté opposé à l'aide de la seconde clé fournie.
- 15 • Poser les jantes sur les quatre roues par pression.
- 16 • Déverrouiller le verrou du siège (voir position indiquée sur la figure) et relever le siège. REMARQUE : le siège peut être verrouillé ou déverrouillé.
- 17 • Enfiler la housse du siège sur toute sa longueur en maintenant l'élastique dans la partie inférieure et en accrochant les 6 points de fixation, comme indiqué sur la figure.
- 18 • Monter le siège en insérant les languettes noires dans les logements prévus sur le véhicule. Faire ensuite pivoter le siège vers le bas pour le mettre en place. Fermer le siège en faisant pivoter la goupille rouge.
- 19 • Monter le radiateur noir en insérant d'abord les languettes dans les logements rectangulaires correspondants (a). Appuyer ensuite fermement sur les languettes supérieures (b) pour qu'elles s'encastrent complètement dans leurs logements.
- 20 • Mettre en place le porte-bagages avant sur ses supports, comme indiqué sur la figure, et visser à l'aide des 4 vis fournies.
- 21 • Appliquer l'autocollant du radiateur.
- 22 • Insérer les deux éléments de fixation dans les ouvertures du radiateur, comme indiqué sur la figure.
- 23 • Monter la calandre avant sur le porte-bagages avant en alignant leurs points de fixation et en les emboîtant.
- 24 • Monter le pare-buffe argenté en alignant les points de fixation et en l'emboîtant.
- 25 • Fixer la calandre à l'aide des 2 vis.
- 26 • Appliquer les deux autocollants chromés à l'emplacement des feux avant, sur la calandre.
- 27 • Emboîter les deux feux avant sur la calandre.
- 28 • Appliquer l'autocollant sur le châssis, comme indiqué sur la figure.

- 29 • Emboîter le feu arrière dans son logement en commençant par la partie supérieure.
- 30 • Pour monter le dossier supplémentaire rabattable, insérer un des pivots sur le porte-bagages arrière.
- 31 • Positionner le dossier arrière avec la poignée vers le bas et insérer l'embout circulaire dans le pivot.
- 32 • Insérer le second pivot sur l'autre embout du dossier arrière (a) puis appuyer vers le bas pour mettre le pivot en place (b).
- 33 • Dossier arrière supplémentaire rabattable avec pivots en place.
- 34 • Tout en maintenant en place le dossier arrière et les pivots, fixer les pivots à l'aide des vis fournies.
- 35 • Monter l'arceau arrière sur le porte-bagages arrière en insérant les languettes de l'arceau dans les logements du porte-bagages, puis en les faisant tourner dans leur logement et en les fixant à l'aide des vis fournies.
- 36 • Mettre en place le porte-bagages arrière sur ses supports, comme indiqué sur la figure, et visser à l'aide des 4 vis fournies.
- 37 • Emboîter le bouchon du réservoir à essence dans son logement sur le véhicule.
- 38 • Insérer les deux garde-mains sur le guidon en faisant coïncider les trous des garde-mains et ceux du guidon.
- 39 • Fixer les garde-mains à l'aide des deux vis.
- 40 • Insérer les poignées sur le guidon, comme indiqué sur la figure.
- 41 • Insérer le guidon dans le véhicule en connectant les 2 câbles du circuit électrique, comme indiqué sur la figure.
- 42 • Déverrouiller le verrou du siège (voir position indiquée sur la figure) et relever le siège. REMARQUE : le siège peut être verrouillé ou déverrouillé.
- 43 • Raccorder le système électrique du véhicule (fiche A) à la batterie (fiche B).
- 44 • Refermer le siège. ATTENTION : toujours s'assurer que le siège est fermé et verrouillé après toute opération à l'intérieur.

CARACTÉRISTIQUES ET UTILISATION DU VÉHICULE

- 45 • 1- BOUTON MARCHE / ARRÊT : en appuyant sur le bouton, il s'allume et active toutes les fonctions du véhicule (fonction MARCHE). En appuyant dessus une nouvelle fois, il s'éteint et désactive toutes les fonctions du véhicule (fonction ARRÊT).
 - 2- RADIO FM :
 - A - port USB
 - B - port CARTE SD
 - C - port AUX
 - D - boutons de sélection. En appuyant dessus séparément, il est possible de sélectionner les pistes ou les fréquences radio. En appuyant simultanément plusieurs fois sur ces boutons, on passe d'un mode à l'autre comme indiqué sur l'écran (USB, SD, AUX).
 - E - boutons pour sélectionner le volume. Pour éteindre la radio, réduire totalement le volume, sur l'écran, la mention « OFF » s'affichera. Pour la réactiver, appuyer sur le bouton pour augmenter le volume.
 - 3- KLAXON : appuyer sur le bouton pour activer le klaxon.
 - 4- INDICATEURS LED sur le tableau de bord :
 - MOTEUR : un voyant rouge fixe indique une surcharge du moteur. Relâcher la pédale. Après 10 secondes, le véhicule sera prêt à être utilisé.
 - BATTERIE : un voyant orange clignotant indique que la batterie est quasiment déchargée. Dans ce cas, le véhicule passera en mode « POWER SAVING » (vitesse réduite, pas de lumières ni de sons). Le voyant devient fixe si la batterie est totalement déchargée. Le véhicule s'arrête de fonctionner et la batterie devra être rechargée. Avec une batterie complètement déchargée, s'il est nécessaire de déplacer le véhicule, il est possible de desserrer le frein en maintenant la pédale d'accélérateur enfoncée, ce qui permet de pousser le véhicule manuellement.
 - 46 • PÉDALE D'ACCÉLÉRATEUR et FREIN ÉLECTRIQUE : pour freiner, lever le pied de la pédale, le frein s'enclenche automatiquement. Après environ 10 minutes d'inactivité, le véhicule passe en mode veille (OFF). Si le bouton MARCHE est enclenché, une pression sur la pédale permet de reprendre toutes les fonctions du véhicule.
 - 47 • LEVIER DEVITESSE : le véhicule est équipé de trois vitesses. ATTENTION : lorsqu'il est retiré de son emballage, le véhicule ne fonctionne qu'avec la 1^{re} vitesse (1) et la marche arrière (R). Pour utiliser la 2^{de} vitesse (2), suivre les instructions suivantes ;
 - 48 • Visser à fond le bloque seconde vitesse comme

indiqué sur le schéma suivante.

- 49 • 1-R: le bloque seconde vitesse sort de la coque et empêche le levier de se positionner en seconde vitesse. 1-2-R: le bloque seconde vitesse est entièrement rentré dans la coque et le levier peut être abaissé.
- 50 • Pour relever et abaisser le dossier arrière rabattable, tirer la poignée située au dos du dossier arrière.
- 51 • ACCESSOIRE : remorque à attacher au véhicule (vendue séparément).

REPLACEMENT DE LA BATTERIE

ATTENTION : LES DESSINS DES BATTERIES SONT DONNÉS PUREMENT À TITRE INDICATIF. LA BATTERIE EN VOTRE POSSESSION POURRAIT ÊTRE DIFFÉRENTE DU MODÈLE REPRÉSENTÉ. LES SÉQUENCES DE REMPLACEMENT ET DE CHARGE REPRÉSENTÉES N'EN RESTENT PAS MOINS VALABLES.

- 52 • Commencer par déverrouiller et relever le siège.
- 53 • Débrancher la fiche du système électrique (A) de la fiche de la batterie (B) en appuyant sur les côtés des fiches et en les séparant.
- 54 • Retirer la barrette de fixation de la batterie en appuyant sur les côtés et en la faisant sortir de ses logements.
- 55 • Retirer la batterie usagée et la remplacer par la nouvelle.
- 56 • Remettre la barrette de fixation de la batterie en place.
- 57 • Refermer le siège. ATTENTION : toujours s'assurer que le siège est fermé et verrouillé après toute opération à l'intérieur.

MISE EN CHARGE DE LA BATTERIE

ATTENTION: LE CHARGEMENT DE LA BATTERIE ET TOUTE INTERVENTION SUR LE CIRCUIT ÉLECTRIQUE DOIVENT ÊTRE EFFECTUÉS EXCLUSIVEMENT PAR UN ADULTE. LA BATTERIE PEUT ÊTRE RECHARGÉE SANS DEVOIR LA RETIRER DU JOUET.

- 58 • Commencer par déverrouiller et relever le siège.
- 59 • Débrancher la fiche du système électrique (A) de la fiche de la batterie (B) en appuyant sur les côtés des fiches et en les séparant.
- 60 • Brancher le chargeur de batterie à une prise électrique de la maison. Brancher la fiche de la batterie (B) à celle du chargeur (C). REMARQUE : les enfoncer fermement jusqu'à ce qu'elles soient enclenchées.
- 61 • Une fois la batterie chargée (prévoir de 18 à 24 heures pour la pleine charge), débrancher le chargeur de la prise électrique puis débrancher la fiche de la batterie (B) de celle du chargeur (C).
- 62 • Rebrancher la fiche du système électrique (A) à celle de la batterie (B). REMARQUE : les enfoncer fermement jusqu'à ce qu'elles soient enclenchées.
- 63 • Refermer le siège. ATTENTION : toujours s'assurer que le siège est fermé et verrouillé après toute opération à l'intérieur.

Instructions pour l'utilisation du chargeur

AVERTISSEMENTS

- Charger exclusivement les batteries au plomb fournies par PEG PEREGO.
- Ne jamais utiliser avec des batteries non rechargeables. **Risque d'explosion.**
- L'appareil doit uniquement être utilisé par des adultes. **Ce n'est pas un jouet.** Il n'est pas prévu pour des personnes infirmes à moins qu'elles ne soient supervisées par une personne responsable pour s'assurer de l'utilisation correcte.
- Ne pas utiliser enveloppé, ou bien si le câble ou le connecteur sont abîmés.
- Lors de la charge, s'assurer qu'il y a une bonne ventilation autour de la batterie.
- Ne pas débrancher la prise en tirant sur le câble.
- Ne pas traîner le véhicule sur roues en tirant sur le câble du chargeur.
- Ne pas couvrir le câble pour éviter une surchauffe, ne pas le placer sur une surface chaude.
- Attention à la façon d'enrouler le câble de sortie pour éviter de l'endommager.
- Si le chargeur est endommagé, il ne doit pas être utilisé jusqu'à ce qu'il ait été réparé.
- Le produit contient certains éléments considérés comme nuisibles à l'environnement ; le traitement de fin de vie de ces éléments ou de tout le produit devront se dérouler conformément aux dispositions en vigueur dans le pays dans lequel il est utilisé.
- Avant d'utiliser le chargeur de batterie s'assurer qu'il est équipé de la prise spécifique du pays dans lequel vous souhaitez l'utiliser.
- S'assurer que les enfants ne jouent pas avec le chargeur de batterie car **CE N'EST PAS UN JOUET.**

INDICATIONS VOYANT

Batterie Peg Perego **NON** branchée

- LUMIÈRE FIXE : chargeur fonctionnant inséré dans la prise électrique, prêt à la charge

Batterie Peg Perego **branchée**

- LUMIÈRE FIXE : batterie complètement chargée
- LUMIÈRE CLIGNOTANT : batterie en cours de chargement

CHARGE DE LA BATTERIE

ATTENTION ! Avant d'utiliser le jouet recharger la batterie pendant au moins 18h

- A) Insérer le chargeur dans une prise murale ayant les caractéristiques indiquées sur la plaque signalétique.
- B) Brancher la prise du chargeur sur la batterie en utilisant les connecteurs spéciaux.
- C) Votre chargeur de batterie est muni d'un voyant lumineux, voici son fonctionnement :
 - 1) Au moment de l'insertion comme décrit au point A) **sans que la batterie soit branchée**, le voyant s'allume soulignant ainsi le bon fonctionnement du chargeur.
 - 2) Relier la batterie comme indiqué au point B) ; si tout est correctement relié et que la batterie est déchargée, la LED clignotera pour indiquer le début du chargement. Attendre ensuite le temps nécessaire pour que la batterie soit complètement chargée.
 - 3) Quand la batterie est chargée, le LED passera d'un mode clignotant à un mode fixe, signalant que le chargement est terminé.
 - 4) En cas de batterie déjà chargée, le LED pourrait apparaître déjà fixe. Si, lors de l'utilisation successive de la batterie le temps d'usage résulterait trop court, il est conseillé de contacter le centre d'assistance à la clientèle pour vérifier le fonctionnement de la batterie et du chargeur.
- D) À la fin de la charge et lorsque le LED est allumé, débrancher d'abord le chargeur de la prise électrique, déconnecter la batterie, puis brancher la batterie à l'installation électrique du jouet qui est maintenant prêt à être utilisé.

Le chargeur est équipé d'un dispositif de sécurité qui, en cas de températures internes élevées ou si avait lieu un court-circuit sur la batterie, fera intervenir un protecteur en empêchant un fort courant qui provoquerait la rupture de la batterie.

Dans ce cas, débrancher le chargeur de la prise électrique, éliminer la cause du court-circuit et tout rebrancher comme décrit aux points A), B) et C).

DEUTSCH

PEG PEREGO® bedankt sich für den Kauf dieses Produktes. Seit über 70 Jahren führt PEG PEREGO die Kinder spazieren. Als Neugeborene im Kinderwagen, dann im Kindersportwagen und später mit den Tret- und Batterie-Spielfahrzeugen.

Entdecken Sie die komplette Produktreihe, die Neuheiten und weitere Informationen über die Welt von Peg Perego auf unserer Webseite

www.pegperego.com

Peg Perego S.p.A. ist ein Unternehmen mit einem von TÜV Italia Srl nach der ISO-Norm 9001 zertifizierten Qualitätsmanagementsystem. Die Zertifizierung gewährleistet Kunden und Verbrauchern Transparenz und Vertrauen hinsichtlich der Arbeitsweise des Unternehmens.

WICHTIGE INFORMATIONEN

Bitte lesen Sie aufmerksam die Bedienungsanleitung durch, um sich mit dem Gebrauch des Modells vertraut zu machen und um Ihrem Kind den richtigen, sicheren und unterhaltsamen Umgang damit zeigen zu können. Bitte bewahren Sie das Handbuch auch für spätere Hinweise auf.

Stellen Sie bei einer Überlassung des Produkts an eine dritte Partei sicher, dass die Betriebsanleitung bei dem Produkt bleibt und mit ihm übergeben wird.

Vor dem ersten Gebrauch des Fahrzeuges die Batterien 18 Stunden lang laden. Bei Unterlassung dieser Maßnahme kann die Batterie definitiv beschädigt werden.

- **Jahre 6 +**
- **Zulässiges Gesamtgewicht 100 kg**
- Fahrzeug mit 2 Sitzen
- 1 wiederaufladbare Batterie 24V 12Ah mit Siegelplombe
- 2 Antriebsräder
- 2 Motoren mit 420 W
- Geschwindigkeit im 1. Gang 6 km/h
- Geschwindigkeit im 2. Gang 12 km/h
- Geschwindigkeit im Rückwärtsgang 6 km/h

Das zulässige Gesamtgewicht von 100 kg darf nicht überschritten werden. Dieses Gewicht schließt sowohl die Fahrgäste, als auch eine etwaige Ladung mit ein.

Peg Perego behält sich das Recht vor; zu jedem beliebigen Zeitpunkt und aus technischen oder betrieblichen Gründen Änderungen an den in dieser Ausgabe aufgeführten Modellen und technischen Daten vorzunehmen.

KONFORMITÄTSERKLÄRUNG

Das Produkt trägt eine CE-Plakette, wurde unter Berücksichtigung der anwendbaren europäischen Normen entworfen und gebaut und ist für die Märkte derjenigen Länder bestimmt, die diesen Normen unterliegen.

PRODUKTBEZEICHNUNG

Polaris Sportsman PRO Citrus

IDENTIFIKATIONSKODE DES PRODUKTES

IGOD0603

HINWEISE AUF GESETZLICHE BESTIMMUNGEN (Herkunft)

Directive on the safety of toys 2009/48/EC
Standard EN 71-1: 2014 + A1: 2018
Standard EN 71-2: 2020
Standard EN 71-3: 2019 + A1 2021
Standard EN 62115: 2020 + A1: 2020

Directive regulates the electromagnetic compatibility of equipment 2014/30/UE
Standard EN 55014-1: 2017 + A1: 2020 + EN 55014-2: 2015
Standard EN 55022: 2010 + AC: 2011
Standard EN 61000-6-3: 2007 A1: 2011 + AC: 2012 + EN 61000-6-1: 2019
Standard EN 60335-2-29: 2004
Standard EN 60825-1: 2007

Directive on WEEE - RAEE 2012/19/UE
Directive on batteries and accumulator 2008/103/CE: 2008

Directive on RoHS 2011/65/CE: 2011 - EN 50581:2012
Reg. (CE) n.1907/2006 (Reach)
allegato XVII-51 &52 phthalates in toys

Das Fahrzeug stimmt nicht mit den Richtlinien der Straßenverkehrsordnung überein und darf demnach nicht auf öffentlichen Straßen gefahren werden.

KONFORMITÄTSERKLÄRUNG

Peg Perego S.p.A. erklärt auf eigene Verantwortung, dass der beschriebene Artikel internen Prüfungen unterzogen und gemäß der gültigen Bestimmungen von externen und unabhängigen Labors zugelassen wurde.

DATUM UND ORT DER AUSSTELLUNG

Italien - 30. 03. 2023

Peg Perego S.p.A.
Via A. De Gasperi, 50
20862 - Arcore (MB) - ITALIA

SICHERHEITSBESTIMMUNGEN

Unsere Spielwaren entsprechen den vorgesehenen Sicherheits-Erfordernissen für Spielzeug, die vom Rat der Europäischen Wirtschaftsgemeinschaft und von der „U.S. Consumer Toy Safety Specification“ festgelegt wurden. Darüber hinaus sind sie von zugelassenen Stellen für die Sicherheit von Spielzeug nach der EU-Richtlinie 2009/48/EG zertifiziert. Sie stimmen nicht mit den Richtlinien der Straßenverkehrsordnung überein und dürfen demnach nicht auf öffentlichen Straßen benutzt werden.

- **ACHTUNG.** Dieses Spielzeug ist aufgrund seiner Höchstgeschwindigkeit nicht für Kinder unter 6 Jahren geeignet.
- **ACHTUNG!** Nicht für Kinder unter 3 Jahren geeignet. Kleinteile können verschluckt oder eingeatmet werden und so zu Ersticken führen.
- **ACHTUNG.** Mit Schutzausrüstung zu benutzen. Nicht im Straßenverkehr zu verwenden.
- **ACHTUNG!** Dieses Spielzeug NIEMALS auf öffentlichen Straßen verwenden.
- **ACHTUNG!** Die Verwendung des Fahrzeuges auf öffentlichen Straßen oder neben offenen Gewässern, Poolanlagen oder in begrenzten Räumen kann zu Unfällen und in der Folge zu Verletzungen Ihres Kindes und/oder Dritter führen. Die Aufsicht eines Erwachsenen ist stets notwendig.
- Die Kinder müssen während der Benutzung des Fahrzeuges immer Schuhe tragen.
- Beim Betrieb des Fahrzeuges darauf achten, dass die Kinder weder Hände, Füße und andere Körperteile, noch Kleidungsstücke oder andere Gegenstände in die Nähe der sich bewegenden Teile bringen.
- Fahrzeugteile wie den Motor, die elektrische Anlage, die Tasten usw. nie mit Wasser in Berührung bringen.
- Benzin oder andere entflammare Stoffe nicht in der Nähe des Fahrzeuges benutzen.

- Das Kinderfahrzeug ist nur für die Benutzung durch ein Kind ausgelegt, sofern es nicht unter die Kategorie der zweisitzigen Fahrzeuge fällt.

BESTIMMUNGEN RAAE (nur EU)

- Dieses Produkt wird am Ende seiner Lebensdauer als RAAE - Elektronikschrott - klassifiziert und muss demnach gemäß der vorgesehenen Mülltrennungsbestimmungen entsorgt werden;
- Das zu entsorgende Produkt bei den dafür vorgesehenen Sammelstellen abliefern;
- Die in den elektrischen Komponenten dieses Produktes enthaltenen gefährlichen Substanzen stellen eine potenzielle Gefahr für die Gesundheit des Menschen und die Umwelt dar, sofern diese Produkte nicht vorschriftsmäßig entsorgt werden;
- Die durchgestrichene Tonne weist darauf hin, dass das Produkt der Mülltrennung unterliegt.



ENTSORGUNG DER BATTERIE

- Leisten Sie Ihren Beitrag zum Umweltschutz.
- Die gebrauchte Batterie nicht mit dem Hausmüll entsorgen.
- Sie können dieses Produkt an einem geeigneten Sammelplatz für gebrauchte Batterien oder für Gemeinmüll anliefern, Informieren Sie sich bei Ihrer Gemeinde.



HINWEISE ZUR BATTERIE

Das Laden der Batterie darf nur von Erwachsenen ausgeführt und überwacht werden. Kinder nicht mit den Batterien spielen lassen.

LADEN DER BATTERIE

- Die Batterie nicht länger als 24 Stunden laden und sich dabei an die Anweisungen halten, die dem Ladegerät beigelegt sind.
- Die Batterie rechtzeitig laden, sobald das Fahrzeug an Geschwindigkeit verliert. Auf diese Weise verhindern Sie Schäden.
- Sollte das Fahrzeug längere Zeit unbenutzt bleiben, vergessen Sie nicht, die Batterie zu laden und sie aus dem Fahrzeug zu nehmen; das Neuladen mindestens alle drei Monate wiederholen.
- Die Batterie nicht umgedreht laden.
- Die Batterie nicht im Ladegerät vergessen! Regelmäßig kontrollieren.
- Nur das mitgelieferte Ladegerät und die Original-PEG PEREGO-Batterien verwenden.
- Die Batterie ist versiegelt und erfordert keine Wartung.
- Den Stecker des Ladegeräts niemals am Kabel aus der Steckdose ziehen.
- Beim Bewegen des Spielzeugs niemals am Kabel des Ladegeräts ziehen.
- Das Kabel des Ladegeräts niemals abdecken, da dies zu einer Überwärmung führen könnte.
- Das Kabel und/oder die Batterie niemals auf eine heiße Oberfläche legen/stellen.
- Achten Sie beim Aufwickeln des Kabels darauf, dass es nicht beschädigt oder seine Funktionalität beeinträchtigt wird.

ACHTUNG

DIE BATTERIE ENTHÄLT KORROSIVE UND GIFTIGE STOFFE. NICHT BESCHÄDIGEN.

- Die Batterie enthält außerdem Elektrolyte auf Säurebasis.
- Keinen direkten Kontakt zwischen den Batteriedenen verursachen und starke Stöße vermeiden: Explosions- und Brandgefahr.
- Während des Ladens erzeugt die Batterie Gas. Das Laden daher in gut gelüfteten Räumen vornehmen. Nicht in die Nähe von Wärmequellen und entflammbaren Materialien bringen.
- Die leere Batterie ist aus dem Fahrzeug zu nehmen.
- Die Batterien sollten mit der Kleidung nicht in Berührung kommen; sie könnte beschädigt werden.
- Verwenden Sie ausschließlich empfohlene Batterien oder Akkus.

UNDICHTHE BATTERIEN

Schützen Sie Ihre Augen; vermeiden Sie jeden direkten Kontakt mit dem Elektrolyt: Schützen Sie Ihre Hände. Geben Sie die Batterie in eine Plastiktüte und entsorgen Sie die Batterie vorschriftsmäßig.

IM FALLE EINER BERÜHRUNG DER HAUT ODER DER AUGEN MIT DEM ELEKTROLYT
Die betreffenden Bereiche mit reichlich fließendem Wasser waschen. Sofort den Arzt aufsuchen.

VERSCHLÜCKEN DES ELEKTROLYTS

Den Mund ausspülen und ausspucken. Sofort den Arzt aufsuchen.

WARTUNG UND PFLEGE DES FAHRZEUGS

- Das Fahrzeug nicht demontieren oder versuchen, es selbst zu reparieren. Wenden Sie sich dazu an einen von Peg Perego autorisierten Kundendienst.
- Das Spielzeug sollte nicht bei Temperaturen unter 0° aufbewahrt werden. Vor dem Gebrauch in eine Umgebungstemperatur von über 0° bringen, sonst könnten irreversible Schäden an Motoren und Batterien entstehen.
- Regelmäßig den Zustand des Fahrzeuges prüfen, vor allem die Elektroanlage, die Steckerverbindungen, die Schutzhauben und die Ladegeräte. Bei festgestellten Schäden dürfen das Elektrofahrzeug und das Ladegerät nicht mehr benutzt werden.
- Zur Durchführung der Reinigung, Wartung oder eines anderen Eingriffs am Spielzeug muss das Ladegerät immer vom Gerät getrennt werden.
- Für Reparaturen nur Original-PEG PEREGO-Ersatzteile verwenden.
- PEG PEREGO übernimmt keine Haftung, wenn die elektrische Anlage verändert worden ist.
- Die Batterien oder das Fahrzeug nicht in der Nähe von Wärmequellen wie Heizkörper, Kamine usw. abstellen.
- Das Fahrzeug vor Wasser, Regen, Schnee usw. schützen; sein Einsatz auf Sand oder Schlamm kann Schäden an den Tasten, dem Motor und dem Getriebe verursachen.
- Regelmäßig die beweglichen Teile wie Lager, Lenkrad usw. mit einem leichten Öl schmieren.
- Die Oberflächen des Fahrzeugs können mit einem feuchten Tuch und, wenn notwendig, mit nicht scheuernden Wasch- oder Spülmitteln gereinigt werden.
- Die Reinigung sollte ausschließlich durch Erwachsene erfolgen.
- Ohne vorherige Genehmigung seitens PEG PEREGO ist das Abmontieren der Fahrzeugmechanismen oder der Motoren untersagt.

REGELN FÜR EINE SICHERE FAHRT

Für die Sicherheit des Kindes: Bitte lesen und befolgen Sie die nachstehenden Anweisungen, bevor Sie das Fahrzeug benutzen.

- Zeigen Sie Ihrem Kind den korrekten Umgang mit dem Fahrzeug für ein sicheres und unterhaltsames Fahren.
- Das Spielzeug muss umsichtig verwendet werden, da besondere Fähigkeiten erforderlich sind, um Stürze oder Zusammenstöße zu vermeiden, bei denen sich der Nutzer oder Dritte verletzen könnten.
- Sich vor dem Anfahren vergewissern, dass der Bewegungsradius frei von Personen und Gegenständen ist.
- Während der Fahrt die Hände auf dem Lenkrad lassen und immer auf den Fahrweg schauen.
- Rechtzeitig bremsen, um Auffahren zu vermeiden.

ACHTUNG! Der Artikel verfügt über ein Bremssystem, dessen Verwendung dem Kind durch einen Erwachsenen genau erklärt werden muss.

2. GANG (sofern vorhanden)

Am Anfang ist es ratsam, nur den 1. Gang zu nutzen. Den 2. Gang erst einstellen, wenn das Kind die Fahrt mit dem 1. Gang, den Gebrauch des Lenkrads und der Bremse sicher erlernt und eine gewisse Fahr Sicherheit erworben hat.

ACHTUNG!

- Überprüfen, ob sämtliche Nieten/Befestigungsschrauben der Räder richtig festgezogen sind.
- Beim Einsatz des Fahrzeuges unter Überlastbedingungen, z.B. auf weichem Sand, Schlamm oder in holprigem Gelände, schaltet der Überlastschalter sofort die Leistung ab. Die Stromzuführung wird nach einigen Sekunden wieder aufgenommen.

VERGNÜGEN OHNE UNTERBRECHUNG: Halten Sie immer einen Satz einsatzbereiter Batterien bereit.

PROBLEME?

DAS FAHRZEUG FUNKTIONIERT NICHT?

- Die korrekte Verbindung der Kabel unter dem Gaspedal überprüfen.
- Die Funktionstüchtigkeit der Drucktaste des Gaspedals kontrollieren und diese bei Bedarf ersetzen.
- Prüfen, ob die Batterie mit der elektrischen Anlage verbunden ist.

DAS FAHRZEUG LÄUFT LANGSAM?

- Die Batterien laden. Sollte die Schwierigkeit auch bei aufgeladenen Batterien bestehen, diese und das Ladegerät von einer Kundendienststelle kontrollieren lassen.

KUNDENDIENST

PEG PEREGO bietet Hilfestellung nach dem Verkauf, direkt oder über das Netz der zugelassenen Kundendienststellen für etwaige Reparaturen oder Ersatzleistungen und die Bereitstellung von Originalersatzteilen an.

Die Kontaktadressen der Kundendienstzentren finden Sie auf unserer Website:

<http://www.pegperego.com>

Bei Mitteilungen an den Händler müssen Sie die Seriennummer des Artikels angeben. Die Seriennummer finden Sie in der letzten Abbildung in diesem Handbuch.

MONTAGEANWEISUNGEN

ACHTUNG:

DIE MONTAGE DARF NUR VON ERWACHSENEN VORGENOMMEN WERDEN. BEIM AUSPACKEN DES FAHRZEUGES VORSICHT WALTEN LASSEN. ALLE SCHRAUBEN UND KLEINEN TEILE BEFINDEN SICH IN EINEM SÄCKCHEN IN DER VERPACKUNG. DIE BATTERIE KÖNNTE BEREITS IN DAS FAHRZEUG EINGESETZT WORDEN SEIN. Verwenden Sie das Spielzeug nicht, wenn es nach dem Öffnen der Verpackung beschädigt erscheint. Wenden Sie sich an Ihren Fachhändler oder kontaktieren Sie den Kundendienst. Achten Sie bei der Montage auf die Anwesenheit von Kindern, da die kleinen Teile (Gefahr des Verschluckens) und die Plastiktüten, in denen sie enthalten sind (Erstickungsgefahr) ein Risiko darstellen. Für die Montage des Spielzeugs werden ein Schlitz- und ein Sternschraubenzieher, ein Hammer und eine Zange benötigt.

MONTAGE

- 1 • Die beiden hinteren Stoßdämpfer nach oben klappen und zu den Öffnungen im Fahrgestell
- 2 • Um die Stoßdämpfer am Rahmen zu befestigen, führen Sie die Stifte in die oberen Löcher der Stoßdämpfer ein und drücken sie vollständig hinein.
- 3 • Nehmen Sie die Schutzkappen der Lenkachsen ab.
- 4 • Stecken Sie jeweils eine große Unterlegscheibe auf die beiden Lenkbebel.
- 5 • Setzen Sie die Buchse in das Rad ein und achten Sie dabei auf die korrekte Ausrichtung der Lauffläche (siehe Abbildung).
- 6 • Stecken Sie eines der beiden Räder auf und achten Sie dabei auf das Profilmuster, das wie in der Abbildung ausgerichtet sein muss.
- 7 • Stecken Sie eine kleine Unterlegscheibe und die Mutter auf die Lenkachse.
- 8 • Ziehen Sie die Mutter mit dem mitgelieferten Schlüssel fest. Montieren Sie auf dieselbe Weise auf der gegenüberliegenden Seite das verbleibende Vorderrad.
- 9 • Ziehen Sie die Schutzkappen von der Hinterachse ab.
- 10 • Stecken Sie die Antriebsachse in den hinteren Karrosserieteil des Fahrzeugs wie in der Abbildung gezeigt. **HINWEIS:** Vergewissern Sie sich, dass die 2 Metallröhrchen in den Getriebemotoren vorhanden sind.
- 11 • Positionieren Sie die Mitnehmer an den Innenseiten der verbleibenden Räder.
- 12 • Setzen Sie das Rad mit dem Mitnehmer zum Fahrzeug gerichtet auf die Achse und achten Sie dabei auf die korrekte Ausrichtung der Lauffläche (siehe Abbildung).
- 13 • Stecken Sie 1 kleine Unterlegscheibe und 1 Kunststoffscheibe auf die Achse.
- 14 • Das Rad befestigen, indem eine der vier mitgelieferten Schraubmuttern mit dem beigefügten Schlüssel angeschraubt wird.
 - Denselben Montagevorgang beim Hinterrad auf der anderen Seite ausführen. Achtung, bei Ausführung dieses Vorgangs muss die Achse auf der anderen

Seite mithilfe des zweiten beigefügten Schlüssels blockiert werden.

- 15 • Die Nietkappen auf die vier Räder drücken.
- 16 • Den Sitzriegel entsperren, wie in der Abbildung gezeigt, und den Sitz hochklappen. ANMERKUNG: Der Riegel hat eine gesperrte und eine entsperrte Position.
- 17 • Stecken Sie den Sitzbankverkleidung auf, indem Sie sie über die gesamte Länge über diese schieben und dabei das untere Gummiband darunter durchführen. Haken Sie dann die 6 Haltepunkte ein, wie in der Abbildung gezeigt.
- 18 • Den Sitz anbringen, dazu die schwarzen Stifte am Sitz in die Schlitz am Fahrgestell drücken. Anschließend den Sitz in seine Position senken. Schließen Sie die Sitzbank und verriegeln Sie sie mit dem roten Sicherungsstift.
- 19 • Den Kühler anbringen, dazu erst die Stifte in die entsprechenden rechteckigen Schlitz (a) schieben. Dann fest auf die oberen Stifte (b) drücken, sodass sie fest in ihren Sitzen einrasten.
- 20 • Das vordere Gestell auf seinen Halterungen positionieren, wie in der Abbildung gezeigt, und mit den 4 mitgelieferten Schrauben befestigen.
- 21 • Den Aufkleber am Kühler anbringen.
- 22 • Die zwei Halterungen in die Öffnungen am Kühler einsetzen, wie in der Abbildung gezeigt.
- 23 • Den schwarzen Kühlergrill an der Halterung befestigen, dazu die Befestigungspunkte ausrichten und in ihren Positionen einrasten lassen.
- 24 • Den silberfarbigen Frontbügel anbringen, dazu die Befestigungspunkte ausrichten und in ihren Positionen einrasten lassen.
- 25 • Den Kühlergrill mit den zwei Schrauben fixieren.
- 26 • Die zwei chromfarbigen Aufkleber an die Scheinwerferpositionen am Kühlergrill kleben.
- 27 • Die zwei Scheinwerfer auf den Kühlergrill drücken.
- 28 • Den Chrom-Aufkleber am Fahrgestell anbringen, wie in der Abbildung gezeigt.
- 29 • Das Rücklicht von oben einführen und in seine Position einrasten.
- 30 • Den zusätzlichen Klappsitz anbringen, hierzu zuerst eins der Befestigungselemente hinten in seine Halterung schieben.
- 31 • Den Rücksitz in heruntergeklappter Position platzieren und den Fixierstift in das Befestigungselement schieben.
- 32 • Das zweite Befestigungselement auf den Stift am Rücksitz (a) schieben und dann in seine Position herunterdrücken (b).
- 33 • Zusätzlicher Klappsitz mit montierten Befestigungselementen.
- 34 • Den Klappsitz und die Befestigungselemente in Position halten und die Befestigungselemente mit den mitgelieferten Schrauben fixieren.
- 35 • Die Rückenschiene an dem hinteren Gestell befestigen, dazu die Stifte der Schiene in die Schlitz des Gestells schieben, in Position drehen und mit den mitgelieferten Schrauben befestigen.
- 36 • Das hintere Gestell auf seinen Halterungen positionieren, wie in der Abbildung gezeigt, und mit den 4 mitgelieferten Schrauben befestigen.
- 37 • Die Tankdeckeltrappe in ihren Sitz am Fahrzeug einsetzen.
- 38 • Die zwei Handschutzelemente auf den Lenker schieben und die Löcher an den Elementen zu denen im Lenker ausrichten.
- 39 • Die Handschutzelemente mit den zwei Schrauben fixieren.
- 40 • Die Handgriffe auf den Lenker schieben, wie gezeigt.
- 41 • Setzen Sie den Lenker auf das Fahrzeug und verbinden Sie dabei die 2 Kabel der elektrischen Anlage, wie in der Abbildung gezeigt.
- 42 • Den Sitzriegel entsperren, wie in der Abbildung gezeigt, und den Sitz hochklappen. ANMERKUNG: Der Riegel hat eine gesperrte und eine entsperrte Position.
- 43 • Die Verdrahtung des Fahrzeugs (Stecker A) mit der Batterie (Stecker B) verbinden.
- 44 • Den Sitz herunterklappen und verriegeln. ACHTUNG: Sicherstellen, dass der Sitz nach Operationen im Inneren stets geschlossen und verriegelt wird.

EIGENSCHAFTEN UND GEBRAUCH DES FAHRZEUGS

- 45 • I - START/STOPP-TASTE: Wenn sie gedrückt wird, leuchtet die Taste auf und aktiviert alle Fahrzeugfunktionen (START-Funktion). Durch erneutes Drücken erlischt die Taste und sperrt alle Fahrzeugfunktionen (STOPP-Funktion).
- 2 - FM-RADIO:
 - A - USB-Eingang
 - B - SD-KARTEN-Eingang
 - C - AUX-Eingang
 - D - Auswahltasten. Durch einzelnes Drücken werden Titel oder Radiofrequenzen ausgewählt. Durch mehrmaliges gleichzeitiges Drücken wechseln Sie von einem Modus in den anderen, wie vom Display angezeigt (USB, SD, AUX).

E - Tasten zur Lautstärkeregelung. Um das Radio auszuschalten, regeln Sie die Lautstärke ganz herunter, bis auf dem Display „AUS“ erscheint. Um es wieder einzuschalten, regeln Sie die Lautstärke wieder herauf.

3 - HUPE: Durch Drücken der Taste wird die Hupe betätigt.

4 - LED-ANZEIGEN am Armaturenbrett:
- MOTOR: Eine rot leuchtende LED signalisiert eine Motorüberlastung. Nehmen sie den Fuß vom Pedal. Nach 10 Sekunden ist das Fahrzeug wieder einsatzbereit.

- BATTERIE: Eine orange blinkende LED zeigt an, dass die Batterie fast leer ist. In diesem Zustand wechselt das Fahrzeug in den „STROMSPAREN“-Modus (niedrige Geschwindigkeit ohne Licht und Geräusche).

Bei einer vollständig entladenen Batterie leuchtet die LED dauerhaft. Das Fahrzeug stellt seinen Betrieb ein und die Batterie muss aufgeladen werden. Wenn Sie das Fahrzeug bei vollständig entladener Batterie bewegen müssen, können Sie die Bremse lösen, indem Sie das Gaspedal gedrückt halten, wodurch das Fahrzeug von Hand geschoben werden kann.

- 46 • GASPEDAL und ELEKTRISCHE BREMSE: Zum Bremsen den Fuß vom Pedal nehmen, die Bremse wird automatisch aktiviert. Nach etwa 10 Minuten Inaktivität geht das Fahrzeug in den Stand-by-Modus (AUS). Wenn der START-Knopf eingerastet ist, nimmt das Fahrzeug durch Drücken des Pedals alle Funktionen wieder auf.
- 47 • SCHALTHEBEL: Das Fahrzeug ist mit drei Gangarten ausgestattet. ACHTUNG: Wenn das Fahrzeug ausgepackt wird, kann nur der 1. (I) oder der Rückwärtsgang (R) benutzt werden. Um den 2. Gang (2) einzulegen wie folgt vorgehen;
 - 48 • Die Feststellschraube für den 2. Ganges wie in der nächsten Abbildung komplett eindrehen.
 - 49 • I - R: Die Feststellschraube ragt aus dem Fahrzeugrahmen heraus und verhindert so, dass der Hebel in den 2. Gang verschoben werden kann. I - 2 - R: Die Verriegelungsschraube für den 2. Gang ist komplett im Rahmen verschwunden und der Hebel kann nun verstellt werden.
- 50 • Zum Auf- und Abklappen des zusätzlichen Sitzes an dem Griff an der Sitzrückseite ziehen.
- 51 • ZUBEHÖR: Anhänger für das Fahrzeug (separat erhältlich).

BATTERIEWECHSEL

ACHTUNG: DIE ABBILDUNGEN DER BATTERIEN SIND NICHT VERBINDLICH. IHRE BATTERIE KANN VON DEM DARGESTELLTEN MODELL ABWEICHEN. DIE VORGEHENSWEISE BEIM WECHSELN UND LADEN DER BATTERIE ÄNDERT SICH DADURCH NICHT.

- 52 • Den Sitz entriegeln und hochklappen.
- 53 • Den Stecker der elektrischen Anlage (A) vom Batteriestecker (B) trennen, hierzu auf beide Seiten der Stecker drücken und sie auseinanderziehen.
- 54 • Das Batteriegehäuse entnehmen, dazu an beiden Seiten drücken und es aus dem Fach herausziehen.
- 55 • Die alte Batterie entnehmen und eine neue einsetzen.
- 56 • Das Batteriegehäuse wieder einsetzen.
- 57 • Den Sitz herunterklappen und verriegeln. ACHTUNG: Sicherstellen, dass der Sitz nach Operationen im Inneren stets geschlossen und verriegelt wird.

AUFLADEN DER BATTERIE

ACHTUNG: DAS LADEN DER BATTERIE UND SÄMTLICHE ARBEITEN AN DER ELEKTRISCHEN ANLAGE DÜRFEN NUR VON ERWACHSENEN AUSGEFÜHRT WERDEN.

DIE BATTERIE KANN BEIM AUFLADEN AUCH IM SPIELZEUG GELASSEN WERDEN.

- 58 • Den Sitz entriegeln und hochklappen.
- 59 • Den Stecker der elektrischen Anlage (A) vom Batteriestecker (B) trennen, hierzu auf beide Seiten der Stecker drücken und sie auseinanderziehen.
- 60 • Das Ladegerät der Batterie an eine Steckdose anschließen. Den Batteriestecker (B) mit dem Stecker des Ladegeräts (C) verbinden. ANMERKUNG: Die Stecker fest zusammendrücken, bis sie einrasten.
- 61 • Nachdem die Batterie vollständig geladen wurde (eine Vollauffladung dauert 18-24 Stunden) das Ladegerät aus der Steckdose ziehen und dann den Batteriestecker (B) vom Stecker des Ladegeräts (C) trennen.
- 62 • Die Verdrahtung des Fahrzeugs (Stecker A) wieder mit der Batterie (Stecker B) verbinden. ANMERKUNG: Die Stecker fest zusammendrücken, bis sie einrasten.
- 63 • Den Sitz herunterklappen und verriegeln. ACHTUNG: Sicherstellen, dass der Sitz nach Operationen im Inneren stets geschlossen und verriegelt wird.

Anleitung zur Verwendung des Ladegeräts

ACHTUNG

- 1 • Nur mit Bleibatterien benutzen, die von PEG PEREGO geliefert wurden.
- 2 • Niemals mit nicht wiederaufladbaren Batterien benutzen. **Es besteht Explosionsgefahr.**
- 3 • Das Gerät darf nur von Erwachsenen betrieben werden. **Es ist kein Spielzeug.** Es ist nicht für den Gebrauch durch körperlich behinderte Menschen vorgesehen, in diesem Fall muss eine Aufsichtsperson anwesend sein, die den korrekten Gebrauch garantiert.
- 4 • Nicht zu verwenden im Falle von beschädigtem Gehäuse, Kabel oder Verbinder.
- 5 • Die Batterie nur in einem ausreichend belüfteten Raum laden.
- 6 • Den Stecker nicht am Kabel herausziehen, sondern den Stecker beim Herausziehen festhalten.
- 7 • Das Fahrzeug auf Rädern nicht durch Ziehen am Kabel des Batterie Ladegerätes bewegen.
- 8 • Das Kabel nicht abdecken, um ein Überhitzen zu vermeiden, und es nicht mit warmen Flächen in Berührung kommen lassen.
- 9 • Das Ausgangskabel immer vorsichtig aufwickeln, damit es nicht beschädigt wird.
- 10 • Beschädigte Ladegeräte dürfen nicht gebraucht werden, bis sie repariert worden sind.
- 11 • Das Produkt enthält Elemente, die als umweltschädlich gelten. Nach Ablauf der Lebensdauer dieser Elemente oder des ganzen Produktes muss die Entsorgung gemäß den jeweiligen national gültigen Vorschriften des Landes erfolgen, in dem das Produkt verwendet wird.
- 12 • Vergewissern Sie sich vor dem Einsatz des Batterie Ladegeräts, dass es mit dem für das jeweilige Land, in dem Sie es zu verwenden beabsichtigen, passenden Netzstecker ausgestattet ist.
- 13 • Stellen Sie sicher, dass keine Kinder mit dem Batterie Ladegerät spielen, ES IST KEIN SPIELZEUG.

LED-ANZEIGEN

Batterie von Peg Perego ist NICHT angeschlossen

• DAUERLICHT: Das Ladegerät ist an die Haushaltssteckdose angeschlossen, betriebsbereit und ladebereit

Batterie von Peg Perego ist angeschlossen

• DAUERLICHT: Die Batterie ist aufgeladen
• BLINKLICHT: Die Batterie wird aufgeladen

LADEN DER BATTERIE

ACHTUNG! Vor dem Gebrauch des Spielzeugs die Batterie mindestens 18 Stunden lang aufladen.

- A) Das Ladegerät an eine Haushaltssteckdose anschließen, die den Angaben auf dem Schild des Ladegeräts entspricht.
- B) Das Ladegerät an eine Haushaltssteckdose anschließen, die den Angaben auf dem Schild des Ladegeräts entspricht.
- C) Ihr Ladegerät hat eine LED-Kontrollleuchte, die Folgendes anzeigt:
 - 1) Ist das Ladegerät wie unter Punkt „A“ an die Haushaltssteckdose angeschlossen, **ohne dass eine Batterie an das Ladegerät angeschlossen ist**, schaltet die LED-Kontrollleuchte und zeigt damit die Einsatzbereitschaft an
 - 2) Verbinden Sie die Batterie wie in Punkt B) gezeigt. Wenn alles richtig angeschlossen und die Batterie leer ist, blinkt die LED, um den Ladevorgang zu bestätigen. Warten Sie anschließend, bis die Batterie vollständig aufgeladen ist.
 - 3) Wenn die Batterie aufgeladen ist, hört die LED zu blinken auf und leuchtet dauerhaft, um anzuzeigen, dass der Ladevorgang abgeschlossen ist.
 - 4) Wenn die Batterie bereits aufgeladen ist, kann es vorkommen, dass die LED sofort dauerhaft leuchtet. Wenn bei der späteren Verwendung der Batterie die Nutzungsdauer zu kurz erscheint, sollte man sich mit dem Kundendienstzentrum in Verbindung setzen, um die Funktionsfähigkeit der Batterie und des Ladegeräts überprüfen zu lassen.
- D) Nach Ablauf der Aufladezeit und dem Aufleuchten der LED-Kontrollleuchte zuerst das Ladegerät von der Haushaltssteckdose trennen und erst danach die Steckverbindung zwischen Ladegerät und Batterie unterbrechen. Durch Verbindung der Batterie mit der elektrischen Anlage des Spielzeugs wird das Spielzeug einsatzbereit. Das Ladegerät ist mit einer thermischen Sicherung

gegen Kurzschluss bzw. Überhitzung ausgerüstet: Im Falle hoher Innentemperaturen oder eines Kurzschlusses oder einer Überladung der Batterie unterbricht eine Automatik-Funktion den Stromkreis und verhindert somit die Beschädigung des Ladegeräts selbst.

Im Falle einer Störung zuerst das Ladegerät von der Haushaltssteckdose trennen, die Ursache des Kurzschlusses beseitigen und die Verbindung wieder herstellen wie in den Punkten von A) bis C) beschrieben.

ESPAÑOL

PEG PEREGO® le agradece que haya elegido este producto. Hace más de 70 años que PEG PEREGO lleva a pasear a los niños. Al nacer, con sus cochecitos, después con los coches de paseo y, posteriormente, con los juguetes de pedal y batería.

Descubre la gama completa de los productos, las novedades y otras informaciones acerca del mundo Peg Perego en nuestra página Web.

www.pegperego.com

Peg Perego S.p.A. es una empresa con sistema de gestión de calidad certificado por **TÜV Italia Srl** conforme a la norma ISO 9001.

Esta certificación ofrece a clientes y consumidores garantía de transparencia y confianza en el modo de trabajar de la empresa.

INFORMACIONES IMPORTANTES

Lea atentamente este manual de instrucciones para familiarizarse con el uso del modelo y enseñarle a su niño un modo de conducir correcto, seguro y divertido. Conserve después el manual para cualquier consulta futura.

En caso de cesión del producto a terceros, asegurarse de incluir el manual de instrucciones con el producto.

Antes de utilizar el vehículo por primera vez, recargar la batería durante 18 horas. No respetar este procedimiento podría causar daños irreversibles en la batería.

- **Años 6+**
- **Peso máximo permitido 100 kg**
- Vehículo de dos plazas
- 1 Batería recargable de 24V 12Ah de plomo sellada
- 2 ruedas motrices
- 2 motores de 420 W
- Velocidad en 1ª marcha 6 km/h
- Velocidad en 2ª marcha 12 km/h
- Velocidad en Retromarcha 6 km/h

No superar el peso máximo total permitido de 100 kg. Dicho límite se refiere a los ocupantes más la carga.

Peg Perego podrá modificar en cualquier momento los modelos descritos en este folleto, por razones técnicas o comerciales.

DECLARACIÓN DE CONFORMIDAD

Producto con marca CE, diseñado y homologado respetando las directivas comunitarias pertinentes, destinado a los mercados y países que aplican y adaptan dichas normas.

DENOMINACIÓN DEL PRODUCTO
Polaris Sportsman PRO Citrus

CÓDIGO DE IDENTIFICACIÓN DEL PRODUCTO
IGOD0603

NORMATIVAS de REFERENCIA (origen)

Directive on the safety of toys 2009/48/EC
Standard EN 71-1: 2014 + A1: 2018
Standard EN 71-2: 2020
Standard EN 71-3: 2019 + A1: 2021
Standard EN 62115: 2020 + A1: 2020

Directive regulates the electromagnetic compatibility of equipment 2014/30/UE

Standard EN 55014-1: 2017 + A1: 2020 + EN 55014-2: 2015
Standard EN 55022: 2010 + AC: 2011
Standard EN 61000-6-3: 2007 A1: 2011 + AC: 2012 + EN 61000-6-1: 2019
Standard EN 60335-2-29: 2004
Standard EN 60825-1: 2007

Directive on WEEE - RAEE 2012/19/UE
Directive on batteries and accumulator 2008/103/CE: 2008

Directive on RoHS 2011/65/CE: 2011 - EN 50581:2012

Reg. (CE) n.1907/2006 (Reach)
allegato XVII-51 & 52 phthalates in toys

No cumple con las disposiciones de las normas de circulación por carreteras, por tanto no puede circular por vías públicas.

DECLARACIÓN DE CONFORMIDAD

Peg Perego S.p.A. reconoce bajo su propia responsabilidad que el presente artículo ha sido sometido a ensayos internos y se ha homologado conforme a las normas vigentes en laboratorios externos e independientes.

FECHA Y LUGAR DE EXPEDICIÓN
Italia - 30. 03. 2023

Peg Perego S.p.A.
via A. De Gasperi, 50
20862 - Arcore (MB) - ITALIA

NORMAS DE SEGURIDAD

Nuestros juguetes respetan los requisitos de seguridad previstos por el Consejo de la CEE (cumple con las normas europeas de seguridad para juguetes), por el "U.S. Consumer Toy Safety Specification". Están también certificados por entidades de evaluación de la seguridad de los juguetes de conformidad con la Directiva 2009/48/CE. No cumplen con las disposiciones de las normas de circulación por carreteras, por tanto no pueden circular por vías públicas.

- **¡ADVERTENCIA!** : Este juguete no conviene para niños menores de 6 años debido a su velocidad máxima.
- **¡ATENCIÓN!** No apto para niños menores de 36 meses. Las piezas pequeñas podrían ser ingeridas o aspiradas provocando asfixia.
- **ADVERTENCIA.** Conviene utilizar equipo de protección. No utilizar en lugares con tráfico.
- **¡ATENCIÓN!** NO USAR NUNCA el juguete en calzadas públicas.
- **¡ATENCIÓN!** El uso del vehículo en vías públicas o en proximidades de cursos de agua o de piscinas o en espacios reducidos podría ocasionar el riesgo de sufrir lesiones a los usuarios y/o a terceros. La supervisión de un adulto es siempre necesaria.
- Los niños deben usar siempre zapatos durante el uso del vehículo.
- Cuando el vehículo está funcionando, prestar atención para que los niños no metan las manos, los pies u otras partes del cuerpo cerca de las partes en movimiento.
- No mojar nunca los componentes eléctricos del vehículo como motores, cableado, botones...
- No usar gasolina u otras sustancias inflamables cerca del vehículo.
- El vehículo debe ser usado únicamente por un niño, siempre que no se incluya en la categoría de vehículos con 2 plazas.

DIRECTIVA RAEE (sólo UE)

- Este producto representa al final de su vida un residuo clasificado RAEE y, por tanto, no debe eliminarse como residuo urbano, pero sí está sujeto a la recogida diferenciada;
- Entregar el residuo en las correspondientes islas ecológicas puestas a disposición;
- La presencia de sustancias peligrosas contenidas en los componentes eléctricos de este producto constituyen una fuente de peligro potencial para la salud humana y para el ambiente si los productos no se eliminan correctamente;
- El contenedor tachado indica que el producto está sujeto a la recogida diferenciada.



ELIMINACIÓN DE LA BATERÍA

- Contribuya a la protección del medio ambiente
- La batería usada no se elimina con los residuos domésticos.
- Pueden depositarla en un centro de recogida de baterías usadas o de eliminación de residuos especiales. Infórmese en su ayuntamiento.



ADVERTENCIA BATERÍA

La recarga de la batería debe ser efectuada y supervisada por personas adultas. No deje que los niños jueguen con la batería.

RECARGA DE LA BATERÍA

- Recargar la batería siguiendo las instrucciones incluidas en el cargador y no superar en ningún caso las 24 horas.
- Recargar la batería a tiempo, apenas el vehículo pierda velocidad. De este modo se evitarán daños.
- Si el vehículo se queda sin usarlo por largo tiempo, recordar recargar la batería y mantenerla desconectada de la instalación. Repetir la operación de recarga al menos cada tres meses.
- La batería no debe recargarse en posición invertida.
- ¡No olvidar la batería si se está cargando! Controlarla periódicamente.
- Usar sólo el cargador puesto a disposición y la batería original PEG PEREGO.
- La batería está sellada y no necesita mantenimiento.
- No desenchufar el cargador de baterías de la toma de corriente tirando del cable.
- No se debe mover el juguete tirando del cable del cargador de baterías.
- No cubrir el cable del cargador de baterías, pues podría sobrecalentarse.
- No apoyar el cable y/o la batería sobre superficies calientes.
- Prestar atención a dónde y cómo se enrolla el cable, para no estropearlo ni comprometer su buen funcionamiento.

ATENCIÓN

- LA BATERÍA CONTIENE SUSTANCIAS TÓXICAS CORROSIVAS. NO DEBE MANIPULARSE.
- La batería contiene electrolitos de base ácida.
- Evitar el contacto directo entre los terminales de la batería y golpes fuertes: riesgo de explosión o incendio.
- La batería produce gas cuando se está cargando. Recargarla en un lugar bien ventilado, lejos de fuentes de calor y materiales inflamables.
- La batería agotada debe sacarse del vehículo.
- No colocar la batería sobre prendas, pues se podrían dañar.
- Utilizar únicamente baterías o acumuladores del tipo recomendado.

SI HAY UNA PÉRDIDA

Protegerse los ojos. Evitar el contacto directo con el electrolito. Proteger las manos. Poner la batería en una bolsa de plástico y seguir las instrucciones para la eliminación de baterías.

SI PIEL Y OJOS ENTRAN EN CONTACTO CON EL ELECTROLITO

Lavar abundantemente la parte afectada con agua. Consultar un médico inmediatamente.

SI SE INGIERE ELECTROLITO

Enjuagar la boca y escupir. Consultar un médico inmediatamente.

MANTENIMIENTO Y CUIDADOS DEL VEHÍCULO

- No desmontar ni tratar de reparar el vehículo solos. Contactar con un centro de asistencia Peg Perego autorizado.
- No es aconsejable dejar el juguete en ambientes con temperaturas por debajo del cero. Si no se usa el juguete en un ambiente con una temperatura por encima del cero, podrán producirse daños irreversibles en los motores y en las baterías.
- Controlar periódicamente el estado del vehículo, en especial la instalación eléctrica, las conexiones de las clavijas, las caperuzas de protección y el cargador. En caso de defectos comprobados, el vehículo eléctrico y el cargador no deben utilizarse.
- En caso de limpieza, mantenimiento o cualquier intervención en el juguete, es necesario desconectar del artículo el cargador de baterías.
- Para las reparaciones, utilizar sólo piezas de repuesto originales PEG PEREGO.
- PEG PEREGO no se asume ninguna responsabilidad en caso de uso indebido de la instalación eléctrica.
- No dejar las baterías o el vehículo cerca de fuentes de calor como radiadores, chimeneas...
- Proteger el vehículo contra el agua, la lluvia, la nieve... No use el vehículo sobre arena o barro, pues podría causar daños a los botones, motores y reductores.
- Lubricar periódicamente (con aceite ligero) las partes móviles como cojinetes, dirección...
- Las superficies del vehículo deben limpiarse con un paño húmedo y, si es necesario, con productos no abrasivos de uso doméstico.
- Las operaciones de limpieza siempre deben realizarse por personas adultas.
- No desmontar nunca los dispositivos del vehículo o los motores, sin la autorización de PEG PEREGO.

REGLAS PARA UNA CONDUCCIÓN SEGURA

Para la seguridad del niño: antes de accionar el vehículo, leer y seguir atentamente las siguientes instrucciones.

- Enseñar a su niño el uso correcto del vehículo para una conducción segura y divertida.
- El juguete debe utilizarse con precaución, ya que requiere gran habilidad, evitando caídas o colisiones que provoquen lesiones al usuario o a tercero.
- Antes de partir, comprobar que el recorrido esté libre de personas o cosas.
- Conducir con las manos sobre el volante/manubrio y mirar siempre el camino.
- Frenar a tiempo para evitar choques.

¡ATENCIÓN! El artículo está dotado de un sistema de freno que es necesario que el adulto enseñe idóneamente al niño.

2ª MARCHA (si presente)

Inicialmente se aconseja utilizar la 1ª marcha. Antes de pasar a la 2ª marcha, cerciorarse de que el niño haya aprendido a usar correctamente el volante/manubrio, la 1ª marcha, el freno y haya adquirido familiaridad con el vehículo.

¡ATENCIÓN!

- Controlar que todos los remaches/las tuercas de fijación de las ruedas estén firmes.
- Si el vehículo funciona en condiciones de sobrecarga, por ejemplo sobre arena blanda, barro o terrenos muy accidentados, el interruptor de sobrecarga desconectará inmediatamente la potencia. Después de algunos segundos, se reanuda el suministro de corriente.

DIVERTIMIENTO SIN INTERRUPCIÓN: Hay un set de baterías recargadas de repuesto puesto a disposición y listo para su uso.

¿PROBLEMAS?

¿EL VEHÍCULO NO FUNCIONA?

- Controlar que la batería esté conectada a la pastilla del acelerador.
- Controlar el botón del acelerador y, eventualmente, sustituirlo.
- Controlar que la batería esté conectada a la instalación eléctrica.

¿EL VEHÍCULO PIERDE POTENCIA?

- Recargar la batería. Si después de haberla recargado el problema persiste, controlar la batería y el cargador en un centro de asistencia.

SERVICIO DE ASISTENCIA

PEG PEREGO ofrece un servicio de asistencia post-venta, directa o a través de una red de centros de asistencia autorizados para eventuales reparaciones o sustituciones y venta de repuestos originales.

Para contactar con un centro de asistencia, visite nuestra web <http://www.pegperego.com>

Para cualquier notificación, es indispensable disponer del número de serie del artículo. Para identificar el número de serie, ver la última ilustración de este manual.

INSTRUCCIONES DE MONTAJE

ATENCIÓN

LAS OPERACIONES DE MONTAJE DEBEN SER REALIZADAS ÚNICAMENTE POR PERSONAS ADULTAS. PRESTAR ATENCIÓN AL SACARSE EL VEHÍCULO DEL EMBALAJE. TODOS LOS TORNILLOS Y LAS PIEZAS PEQUEÑAS SE ENCUENTRAN EN UNA BOLSA DENTRO DEL EMBALAJE. LA BATERÍA PODRÍA ESTAR INTRODUCIDA EN EL ARTÍCULO. No utilizar el juguete si se notan desperfectos al abrir el embalaje. Acudir al punto de venta o llamar al centro de asistencia. Prestar atención si hay niños durante la operación de montaje, ya que existen riesgos debidos a la presencia de piezas pequeñas (peligro de ingestión) y de las bolsitas de plástico que las contienen (peligro de asfixia). Para el montaje del juguete, es necesario utilizar un destornillador plano, un destornillador de estrella, un martillo y unos alicates.

MONTAJE

- 1 • Levantar los dos amortiguadores traseros y alinearlos con las ranuras del chasis.
- 2 • Para fijar los amortiguadores al chasis, introducir los pernos en los orificios superiores de los amortiguadores, empujándolos hasta que queden completamente metidos.
- 3 • Eliminar las tapas de protección de las palancas de dirección.
- 4 • Introducir una arandela grande en las dos palancas de dirección.
- 5 • Introducir los bujes en la parte interna de las ruedas, prestando atención a orientar el neumático en el sentido correcto (ver figura).
- 6 • Introducir una de las dos ruedas prestando atención al dibujo del neumático, que debe quedar orientado como en la figura.
- 7 • Introducir una arandela pequeña y la tuerca.
- 8 • Asegurar firmemente la tuerca con la llave incluida. Repetir el procedimiento para montar la otra rueda delantera.
- 9 • Eliminar las protecciones del eje trasero.
- 10 • Introducir el eje en la parte posterior del vehículo como muestra la figura. NOTA: asegurarse de que haya 2 tubitos metálicos dentro de los motorreductores.
- 11 • Situar los driver de ensamblado en la parte interna de las demás ruedas.
- 12 • Meter la rueda en el eje con el driver de ensamblado dirigido hacia el vehículo y prestando atención a que el dibujo del neumático esté orientado correctamente (ver figura).
- 13 • Introducir en el eje 1 arandela pequeña y 1 arandela de plástico.
- 14 • Fijar la rueda atornillando con la llave una de las cuatro tuercas proporcionadas.
 - Repetir la operación de montaje de la rueda posterior en la rueda del lado opuesto. Atención: realizar las operaciones manteniendo firme el eje por la parte opuesta con la ayuda de la segunda llave puesta a disposición.
- 15 • Encajar las llantas sobre las cuatro ruedas.
- 16 • Girar el pestillo del asiento a la posición de desbloqueo ("unlock") tal y como se muestra en la figura y levantar el asiento. NOTA: El asiento dispone de una posición de bloqueo y otra de desbloqueo.
- 17 • Poner el revestimiento del asiento haciéndolo deslizarse en toda su longitud manteniendo el elástico en la parte inferior y enganchando los 6 puntos de retención, como muestra la figura.
- 18 • Colocar el asiento insertando las pestañas de color negro en las ranuras del chasis y girarlo hacia abajo hasta que encaje en su lugar. Cerrar el asiento girando el perno rojo.
- 19 • Colocar la pieza del radiador de color negro insertando en primer lugar las pestañas en las

ranuras rectangulares correspondientes (a). A continuación, presionar con firmeza en las pestañas superiores (b) de manera que queden completamente insertadas en las ranuras correspondientes.

- 20 • Colocar la rejilla delantera en los soportes tal y como se muestra en la figura y asegurarla con los 4 tornillos que se proporcionan para ello.
- 21 • Colocar la pegatina del radiador.
- 22 • Colocar los dos soportes en los orificios correspondientes del radiador; tal y como se muestra en la figura.
- 23 • Fijar la persiana frontal del radiador, de color gris antracita, sobre la rejilla delantera alineando los puntos de conexión e insertarla hasta que encaje en su lugar.
- 24 • Colocar el parachoques delantero plateado alineando los puntos de conexión e insertarlo hasta que encaje en su lugar.
- 25 • Sujetar la persiana con los 2 tornillos correspondientes.
- 26 • Colocar las dos pegatinas cromadas en la posición de los faros sobre la persiana.
- 27 • Insertar los dos faros delanteros en la persiana.
- 28 • Colocar la pegatina cromada en el chasis tal y como se muestra en la figura.
- 29 • Encajar el faro trasero en su lugar insertándolo desde arriba.
- 30 • Para colocar el respaldo plegable adicional, insertar las patillas en la rejilla trasera.
- 31 • Colocar el respaldo con la manija hacia abajo y deslizar la clavija hasta el orificio de la patilla.
- 32 • Deslizar la segunda patilla hasta la clavija del respaldo (a) y, a continuación, presionar la patilla hacia abajo hasta encajarla en su lugar (b).
- 33 • Respaldo plegable adicional con las patillas en su lugar.
- 34 • Cuando el respaldo y las patillas estén encajados en su lugar; asegurar estas últimas mediante los tornillos que se proporcionan para ello.
- 35 • Enganchar la barra trasera insertando sus pestañas en las ranuras de la rejilla, rotando hasta que quede en su lugar y fijarla después mediante los tornillos que se proporcionan para ello.
- 36 • Colocar la rejilla trasera en los soportes tal y como se muestra en la figura y asegurarla con los 4 tornillos que se proporcionan para ello.
- 37 • Encajar la tapa del depósito simulado en el vehículo.
- 38 • Deslizar e insertar los dos paramanos en el manillar, haciendo coincidir los orificios de los paramanos y los del manillar.
- 39 • Fijar los paramanos con los dos tornillos correspondientes.
- 40 • Deslizar las empuñaduras a ambos lados del manillar tal y como se muestra.
- 41 • Acoplar el manillar al vehículo conectando los 2 cables del sistema eléctrico, como muestra la figura.
- 42 • Girar el pestillo del asiento a la posición de desbloqueo ("unlock") tal y como se muestra en la figura y levantar el asiento. NOTA: El asiento dispone de una posición de bloqueo y otra de desbloqueo.
- 43 • Conectar el cableado del vehículo (clavija A) a la batería (clavija B).
- 44 • Cerrar el asiento. ATENCIÓN: Asegurarse siempre de que el asiento quede cerrado y bloqueado tras realizar cualquier operación en su interior.

CARACTERÍSTICAS DEL VEHÍCULO

- 45 • 1 - TECLA START/STOP: al pulsarla, la tecla de ilumina y habilita todas las funciones del vehículo (función START). Si se pulsa de nuevo, la tecla se apaga y deshabilita todas las funciones del vehículo (función STOP).
- 2 - RADIO FM:
 - A - entrada USB
 - B - entrada TARJETA SD
 - C - entrada AUX
 - D - teclas de selección. Al pulsarlas por separado, se seleccionan las pistas o las frecuencias de radio. Si se pulsan simultáneamente varias veces, se pasa de una modalidad a otra como indica la pantalla (USB, SD, AUX).
 - E - teclas de selección del volumen. Para apagar la radio, bajar totalmente el volumen, en pantalla aparecerá el texto "OFF". Para reactivarla, pulsar la tecla de aumento del volumen.
- 3 - CLAXON: al pulsar el botón se acciona el claxon.
- 4 - INDICADORES LED en el salpicadero:
 - MOTOR: un led rojo fijo señala la sobrecarga del motor. Soltar el pedal. Pasados 10 segundos, el vehículo estará listo para su uso.
 - BATERÍA: un led de color naranja intermitente señala que la batería está casi descargada. El vehículo en esta condición entrará en modalidad

"POWER SAVING" (baja velocidad, sin luces, ni sonidos).

- El indicador luminoso queda encendido de forma permanente en caso de batería totalmente descargada. El vehículo dejará de funcionar y se deberá recargar la batería. Con la batería completamente descargada, si fuera necesario mover el vehículo, el freno puede desbloquearse manteniendo pisado el pedal acelerador; para que así pueda empujarse manualmente el vehículo.
- 46 • PEDAL ACELERADOR y FRENO ELETTRICO: para frenar; levantar el pie del pedal, el freno interviene automáticamente. Tras unos 10 minutos de inactividad, el vehículo entra en modo stand-by (OFF). Si la tecla de START está accionada, al pulsar el pedal, el vehículo retomará todas sus funciones.
 - 47 • PALANCA DEL CAMBIO: el vehículo tiene tres velocidades. ATENCIÓN: cuando se saca del embalaje, el vehículo viaja sólo en la primera marcha (1) y marcha atrás (R). Para utilizar la segunda velocidad (2) hacer lo siguiente;
 - 48 • Atornillar a fondo el bloque de la segunda velocidad como indica el esquema de la figura siguiente.
 - 49 • 1 - R: el bloque de la segunda velocidad sobresale de la carrocería impidiendo a la palanca colocarse en la segunda 1 - 2 - R: el bloque de la segunda velocidad entra totalmente en la carrocería y la palanca puede bajarse.
 - 50 • Para levantar o abatir el respaldo trasero adicional, tirar hacia arriba de la manija en la parte trasera del respaldo.
 - 51 • ACCESORIO: remolque que se une al vehículo (vendido por separado).

SUSTITUCIÓN DE LA BATERÍA

- ATENCIÓN: LOS DIBUJOS DE LAS BATERÍAS SON ÚNICAMENTE INDICATIVOS. SU BATERÍA PODRÍA SER DIFERENTE CON RESPECTO AL MODELO REPRESENTADO. NO OBSTANTE, DEBERÁN SEGUIRSE LAS SECUENCIAS DE SUSTITUCIÓN Y DE CARGA ILUSTRADAS.
- 52 • En primer lugar; desbloquear y levantar el asiento.
 - 53 • Desconectar la clavija del sistema eléctrico (A) de la clavija de la batería (B) pulsando los laterales de ambas clavijas y tirando en direcciones opuestas.
 - 54 • Retirar el pasador de la batería apretando los lados y deslizarlo hasta liberarlo de la ranura del chasis.
 - 55 • Sustituir la batería antigua por una nueva.
 - 56 • Volver a colocar el pasador de la batería.
 - 57 • Cerrar el asiento. ATENCIÓN: Asegurarse siempre de que el asiento queda cerrado y bloqueado tras realizar cualquier operación en su interior.

CARGA DE LA BATERÍA

- ATENCIÓN: LA OPERACIÓN DE RECARGA DE LA BATERÍA ASÍ COMO CUALQUIER INTERVENCIÓN ELÉCTRICA, DEBEN SER REALIZADAS ÚNICAMENTE POR PERSONAS ADULTAS. LA BATERÍA TAMBIÉN SE PUEDE RECARGAR SIN QUITARLA DEL JUGUETE.
- 58 • En primer lugar; desbloquear y levantar el asiento.
 - 59 • Desconectar la clavija del sistema eléctrico (A) de la clavija de la batería (B) pulsando los laterales de ambas clavijas y tirando en direcciones opuestas.
 - 60 • Enchufar el cargador de la batería a una toma de corriente doméstica. Conectar la clavija de la batería (B) a la clavija del cargador (C). NOTA: Presionar con firmeza hasta que encaje en su lugar.
 - 61 • Una vez finalice la carga de la batería (la carga completa tarda entre 18 y 24 horas), desconectar el cargador de la batería de la toma de corriente y, a continuación, desconectar la clavija de la batería (B) de la clavija del cargador (C).
 - 62 • Volver a conectar la clavija del sistema eléctrico (A) a la clavija de la batería (B). NOTA: Presionar con firmeza hasta que encaje en su lugar.
 - 63 • Cerrar el asiento. ATENCIÓN: Asegurarse siempre de que el asiento queda cerrado y bloqueado tras realizar cualquier operación en su interior.

Instrucciones para el uso del cargador de baterías

ATENCIÓN

- 1 • Cargue exclusivamente baterías con plomo proporcionadas por PEG PEREGO.
- 2 • No utilice baterías no recargables. **Riesgo de explosión.**
- 3 • Sólo las personas adultas deben utilizar este aparato. **No es un juguete.** Su uso no está destinado a discapacitados salvo que los vigile una persona responsable que asegure un uso correcto.
- 4 • No lo utilice con revestimientos, cables o conectores defectuosos.
- 5 • Durante la carga hay que asegurarse de que haya una buena ventilación alrededor de la batería.
- 6 • No extraer la toma tirando del cable.
- 7 • No arrastrar el vehículo sobre ruedas tirando del cable del cargador.
- 8 • No cubrir el cable para no sobrecalentarlo, no apoyarlo sobre superficies calientes.
- 9 • Prestar atención al enrollar el cable de salida para no dañarlo.
- 10 • Si el cargador de baterías se hubiera dañado, no se debe utilizar hasta que no haya sido reparado.
- 11 • El producto contiene algunos elementos considerados dañinos para el medio ambiente; cuando ya no se usa el producto hay que eliminar estos elementos o el producto íntegramente según las disposiciones vigentes en el país en el que se ha utilizado.
- 12 • Antes de usar el cargador de baterías hay que asegurarse de que lleve la clavija específica del país en el que se va a utilizar.
- 13 • Asegurarse de que los niños no jueguen con el cargador de baterías. **NO ES UN JUGUETE.**

INDICADOR LED

Batería Peg Perego NO conectada

- LUZ FIJA: el cargador funciona y está introducido en la toma doméstica, listo para la carga

Batería Peg Perego conectada

- LUZ FIJA: batería cargada
- LUZ PARPADEANTE: batería en carga

CARGA DE LA BATERÍA

¡ATENCIÓN! Antes de utilizar el juguete es necesario cargar la batería durante un mínimo de 18 horas

- A) Conecte el cargador de baterías a una toma doméstica con características similares a las especificadas en la plaqueta del mismo.
- B) Conecte la clavija del cargador y la clavija de la batería mediante los conectores suministrados para tal fin.
- C) Su cargador de baterías está provisto de un LED luminoso, su funcionamiento es el siguiente:
 - 1) En el momento de la conexión (punto A) sin **ninguna batería conectada**, el LED se encenderá evidenciando el correcto funcionamiento del cargador de baterías.
 - 2) Conectar la batería como en el punto B); si todo está correctamente conectado y la batería está descargada, el LED parpadeará para confirmar el inicio de la carga; esperar entonces el tiempo necesario para cargar la batería completamente.
 - 3) Cuando la batería esté cargada, el LED pasará de intermitente a fijo, señalando la carga alcanzada.
 - 4) En caso de batería ya cargada podría ocurrir que el LED estuviera ya fijo. Si, durante el uso sucesivo de la batería, el tiempo de empleo resultara demasiado breve, se aconseja contactar al centro de asistencia al cliente para verificar el funcionamiento de la batería y del cargador de baterías.
 - D) Con la carga completa y el LED encendido, desenchufe primero el cargador de la toma doméstica y luego desconecte la batería; a continuación, conecte la batería a la instalación eléctrica del juguete. Su juguete está listo para ser utilizado.

El cargador está provisto de un dispositivo de seguridad que, en caso de una elevada temperatura interna, o si se produjera un cortocircuito en la batería, un dispositivo de protección intervendrá para impedir el suministro de una corriente fuerte, que podría romper el cargador.

En este caso es necesario desconectar el cargador de baterías de la toma doméstica, resolver la causa del cortocircuito y volver a conectar el conjunto tal como se ha descrito en los puntos A) - C).

PORTUGUÊS

PEG PEREGO® agradece pela escolha deste produto. Há mais de 70 anos PEG PEREGO leva crianças a passear. Logo que nascem com seus carrinhos e depois com as cadeirinhas de passeio, e ainda depois com os brinquedos a pedais e bateria.

Descubra a linha completa dos produtos, as novidades e outras informações acerca de Peg Perego através de nosso site

www.pegperego.com

Peg Perego S.p.A. é uma empresa com sistema de gestão da qualidade certificado pela **TÜV Itália Srl**, de acordo com a norma ISO 9001. A certificação oferece aos clientes e aos consumidores a garantia de transparência e confiança no modo de trabalhar da empresa.

INFORMAÇÕES IMPORTANTES

Leia atentamente este manual de instruções para familiarizar-se com o uso do modelo e ensinar ao seu filho como dirigir de forma correta, segura e divertida. Conserve então o manual para consultas futuras.

Em caso de cessão do produto a terceiros, certificar-se de que o manual de instruções seja entregue juntamente com o produto.

Antes de utilizar o veículo pela primeira vez, carregue a bateria por 18 horas. Não observar tal procedimento pode causar danos irreversíveis à bateria.

- **Anos 6+**
- **Peso máximo admitido 100 kg**
- Veículo para 2 lugares
- 1 Bateria recarregável de 24V 12Ah em chumbo sigilada
- 2 rodas motrizes
- 2 motores de 420 W
- Velocidade em 1ª marcha 6 km/h
- Velocidade em 2ª marcha 12 km/h
- Velocidade em marcha à ré de 6 km/h

Não exceder o peso máximo total admitido de 100 kg. Tal limite inclui os ocupantes e a eventual carga.

Peg Perego reserva-se o direito de efetuar a qualquer momento, alterações nos modelos e informações contidas nesta publicação, por razões técnicas ou comerciais.

DECLARAÇÃO DE CONFORMIDADE

Produto com marcação CE, projetado e homologado no respeito das diretivas comunitárias aplicáveis, destinado aos mercados e aos países que adotaram tais normas.

DENOMINAÇÃO DO PRODUTO

Polaris Sportsman PRO Citrus

CÓDIGO DE IDENTIFICAÇÃO DO PRODUTO

IGOD0603

NORMAS DE REFERÊNCIA (origem)

Directive on the safety of toys 2009/48/EC

Standard EN 71-1: 2014 + A1: 2018

Standard EN 71-2: 2020

Standard EN 71-3: 2019 + A1: 2021

Standard EN 62115: 2020 + A1: 2020

Directive regulates the electromagnetic compatibility of equipment 2014/30/UE

Standard EN 55014-1: 2017 + A1: 2020 +

EN 55014-2: 2015

Standard EN 55022: 2010 + AC: 2011

Standard EN 61000-6-3: 2007 A1: 2011 + AC: 2012

+ EN 61000-6-1: 2019

Standard EN 60335-2-29: 2004

Standard EN 60825-1: 2007

Directive on WEEE - RAEE 2012/19/UE

Directive on batteries and accumulator

2008/103/CE: 2008

Directive on RoHS 2011/65/CE: 2011 -

EN 50581:2012

Reg. (CE) n.1907/2006 (Reach)

allegato XVII-51 &52 phthalates in toys

Não está de acordo com as leis de circulação viária e portanto não pode circular em vias públicas.

DECLARAÇÃO DE CONFORMIDADE

Peg Perego S.p.A. declara sob a própria responsabilidade que o artigo em objeto foi submetido a ensaios e testes internos e aprovado de acordo com as normas técnicas vigentes junto a laboratórios externos e independentes.

DATA E LOCAL DE EMISSÃO

Itália - 30. 03. 2023

Peg Perego S.p.A.

via A. De Gasperi, 50

20862 - Arcore (MB) - ITALIA

NORMAS DE SEGURANÇA

Nossos brinquedos respeitam as Normas de Segurança Europeias para brinquedos (requisitos de segurança previstos pelo Conselho da EEC) e pelo "U.S. Consumer Toy Safety Specification". São também certificados por organismos notificados para a segurança dos brinquedos, em conformidade com a diretiva 2009/48/CE. Não estão de acordo com as leis de circulação viária e portanto não podem circular em vias públicas.

- **ATENÇÃO.** Este brinquedo não é adequado para crianças menores de 6 anos devido à sua velocidade máxima.
- **ATENÇÃO!** Não adequado a crianças com idade inferior a 36 meses. As peças pequenas podem ser ingeridas ou inaladas causando a asfixia.
- **ATENÇÃO.** A utilizar com equipamento de protecção. Não utilizar na via pública.
- **ATENÇÃO!** NUNCA usar o brinquedo em vias públicas.
- **ATENÇÃO!** A utilização do veículo em estradas públicas, perto de cursos de água ou piscinas ou em espaços reduzidos, pode causar perigo de ferimentos aos utilizadores e/ou a terceiros. A vigilância de um adulto é sempre necessária.
- As crianças devem estar sempre calçadas durante o uso do veículo.
- Quando o veículo estiver em funcionamento, preste atenção para que as crianças não coloquem as mãos, pés ou partes do corpo, roupas ou outros objetos, perto das peças em movimento.
- Não molhe jamais os componentes do veículo como motores, instalações, botões, etc.
- Não use gasolina ou outras substâncias inflamáveis perto do veículo.
- O veículo deve ser usado absolutamente por uma única criança, já que não se enquadra na categoria de veículos com dois lugares.

DIRETRIZ RAEE (somente UE)

- Este produto constitui ao fim de sua vida útil como resíduo classificado RAEE e portanto não deve ser eliminado como simples resíduo urbano, mas deve ser sujeito à coleta seletiva;
- Entregue este resíduo nas apropriadas e relativas ilhas ecológicas;
- A presença de substâncias perigosas contidas nos componentes elétricos deste produto constitui fonte de potencial perigo para a saúde humana e para o meio ambiente, caso tais produtos não forem corretamente eliminados;
- O desenho presente de um latão de lixo barrado significa que o produto deve ser sujeito a coleta seletiva.



DESCARTE DE BATERIAS

- Contribua para proteger o meio ambiente.
- A bateria usada, não pode ser jogada fora com os resíduos domésticos.
- Podem ser depositadas num centro de coleta de baterias usadas ou de eliminação de resíduos especiais, informe-se junto ao setor competente.



ADVERTÊNCIAS BATERIA

A recarga das baterias deve ser efetuada e supervisionada somente por adultos. Não deixe que crianças brinquem com as baterias.

CARREGAMENTO DA BATERIA

- Carregue a bateria seguindo as instruções anexas ao carregador e em todo modo não ultrapasse 24 horas de recarga.
- Recarregue a bateria assim que o veículo perca velocidade, para evitar danos.
- Caso seu veículo fique parado por muito tempo, lembre-se de carregar a bateria e conservá-la desligada da instalação; repita a operação de recarga ao menos a cada três meses.
- A bateria não deve ser carregada de cabeça para baixo.
- Não esqueça as baterias a carregar! Controle periodicamente.
- Use somente o carregador de baterias fornecido e baterias originais PEG PEREGO.
- A bateria é sigilada e não precisa de manutenção.
- Não tirar o carregador de bateria da tomada puxando pelo cabo.
- Não movimentar o brinquedo puxando pelo cabo do carregador de bateria.
- Não cobrir o cabo do carregador de bateria, para que não se aqueça excessivamente.
- Não apoiar o cabo e/ou a bateria em superfícies quentes.
- Prestar atenção no local e no modo em que é enrolado o cabo para não estragá-lo ou comprometer o seu funcionamento.

ATENÇÃO

- **AS BATERIAS CONTÊM SUBSTÂNCIAS TÓXICAS CORROSIVAS. NÃO ADULTERÁ-LAS.**
- As baterias contêm eletrólitos de base ácida.
- Não provoque contato direto entre os terminais da bateria, evite golpes fortes: risco de explosão e/ou incêndio.
- Durante a recarga, a bateria produz gás. Carregue a bateria num local bem ventilado, longe de fontes de calor e materiais inflamáveis.
- A bateria gasta deve ser removida do veículo.
- É desaconselhável apoiar a bateria sobre roupas, poderiam danificar-se.
- Utilizar unicamente pilhas ou acumuladores do tipo recomendado.

CASO OCORRA VAZAMENTO

Proteja seus olhos, evite contato direto com o eletrólito: Proteja suas mãos. Coloque a bateria numa bolsa de plástico e siga as instruções sobre eliminação de baterias.

CASO A PELE OU ROUPAS ENTREM EM CONTATO COM O ELETRÓLITO

Lave a parte afetada abundantemente com água corrente. Consulte um médico imediatamente.

CASO O ELETRÓLITO SEJA INGERIDO

Enxágue a boca e cuspa. Consulte um médico imediatamente.

MANUTENÇÃO E CUIDADOS COM O VEÍCULO

- Não desmontar ou procurar consertar o veículo sozinho. Contatar um centro de assistência Peg Perego autorizado.
- Não é aconselhável deixar o brinquedo em ambientes com temperaturas abaixo de zero. Se vier a ser utilizado sem levá-lo a uma temperatura superior a zero, é possível haver danos irreversíveis ao motor e à bateria.
- Controle regularmente o estado do veículo, principalmente a instalação elétrica, as ligações das tomadas, as proteções e o carregador de baterias. Em caso de defeitos comprovados, o veículo elétrico e o carregador de baterias não devem ser usados.
- Em caso de limpeza, manutenção ou qualquer intervenção no brinquedo, é necessário desconectar o carregador de bateria do produto.
- Em caso de reparos, use somente peças sobressalentes originais PEG PEREGO.
- PEG PEREGO não assume qualquer responsabilidade em caso de adulteração do sistema elétrico.
- Não deixe as baterias ou o veículo perto de fontes de calor como aquecedores, lareiras, etc.
- Proteja o veículo da água, chuva, neve, etc.; usá-la sobre a areia ou lama pode ocasionar danos nos botões, motores e redutores.
- Lubrifique regularmente (com óleo leve) partes móveis, como rolamentos, esterço, etc.
- As superfícies do veículo podem ser limpas com um pano úmido e, se preciso, com produtos de uso doméstico não abrasivos.
- As operações de limpeza devem ser efetuadas somente por adultos.
- Não desmonte os mecanismos do veículo ou os motores, sem a autorização da PEG PEREGO.

REGRAS PARA CONDUZIR COM SEGURANÇA

Para a segurança da criança: antes de ligar o veículo, leia e siga atentamente as seguintes instruções.

- Ensine a criança a usar corretamente o veículo para dirigi-lo de forma segura e divertida.
- O brinquedo tem de ser utilizado com cuidado, pois exige grande habilidade, de modo a evitar quedas ou colisões que provoquem ferimentos ao usuário e a terceiros.
- Antes de dar a partida, certifique-se que o percurso esteja desimpedido de pessoas ou coisas.
- Dirija com as mãos no volante e olhe sempre o percurso.
- Freie em tempo para evitar colisões.

ATENÇÃO! O artigo está equipado com um sistema de frenagem que precisa de uma instrução adequada da criança por parte de um adulto.

2ª VELOCIDADE (se existente)

Aconselha-se primeiramente o uso da 1ª marcha. Antes de colocar a 2ª marcha, certifique-se que a criança tenha aprendido como usar corretamente o volante, a 1ª marcha, os freios, e tenha adquirido familiaridade com o veículo.

ATENÇÃO!

- Controle que todos os tampos de fixação das rodas estejam bem firmes.
- Se o veículo funcionar em condições de sobrecarga, como sobre areia, lama ou terrenos muito irregulares, o interruptor de sobrecarga interromperá imediatamente a potência. A potência será retomada depois de alguns segundos.

DIVERTIMENTO SEM INTERRUÇÃO: conserve sempre um conjunto de baterias carregadas para a troca, prontas para serem usadas.

PROBLEMAS?

O VEÍCULO NÃO FUNCIONA?

- Verifique se não existem cabos desligados em baixo da placa do acelerador.
- Controle o funcionamento do botão do acelerador e eventualmente substitua-o.
- Verifique se a bateria está ligada à rede elétrica.

O VEÍCULO NÃO TEM POTÊNCIA?

- Carregue as baterias. Se após a recarga o problema permanecer, peça o controle das baterias e do carregador de baterias junto a um centro de assistência.

SERVIÇO DE ASSISTÊNCIA

PEG PEREGO oferece um serviço de assistência pós-venda, diretamente ou através de uma rede de centros de assistência autorizados, para eventuais consertos ou substituição e venda de sobressalentes originais.

Para contactar um centro de assistência, visite nosso sítio <http://www.pegperego.com>

Para qualquer comunicação, é necessário possuir o número de série correspondente ao artigo. Para localizar o número de série, consultar a última ilustração presente neste manual.

INSTRUÇÕES DE MONTAGEM

ATENÇÃO

AS OPERAÇÕES DE MONTAGEM DEVEM SER FEITAS SOMENTE POR ADULTOS.

PRESTE ATENÇÃO AO RETIRAR O VEÍCULO DA EMBALAGEM.

TODOS OS PARAFUSOS E PEQUENAS PEÇAS ENCONTRAM-SE EM UM SAQUINHO DENTRO DA EMBALAGEM.

PODE SER QUE A BATERIA TENHA JÁ SIDO COLOCADA NO VEÍCULO.

Não utilizar o brinquedo caso esteja danificado após a abertura da embalagem. Contatar o ponto de venda ou ligar para o centro de assistência.

Prestar atenção na presença de crianças durante a operação de montagem, em razão dos riscos decorrentes de peças pequenas (perigo de ingestão) e dos sacos plásticos que os contêm (perigo de sufocamento).

Para a montagem do brinquedo, é necessário o uso de uma chave de fenda em forma de entalhe e estrela, martelo e pinça.

MONTAGEM

- 1 • Levante ambos os amortecedores traseiros e alinhe-os com as aberturas no chassi.
- 2 • Para fixar os amortecedores na estrutura, insira os pinos nos orifícios superiores dos amortecedores, empurrando-os até que estejam totalmente inseridos.
- 3 • Remova as tampas de proteção das alavancas de direção.
- 4 • Insira uma arruela grande em ambas as alavancas de direção.
- 5 • Insira os casquilhos na parte interna da roda, prestando atenção na direção correta da banda de rodagem (ver figura).
- 6 • Insira uma das duas rodas prestando atenção ao padrão da banda de rodagem que deve ser orientado conforme mostrado na figura.
- 7 • Insira uma arruela pequena e a porca.
- 8 • Fixe firmemente a porca com a chave fornecida. Proceda da mesma forma para montar a roda dianteira restante.
- 9 • Elimine as proteções do eixo traseiro.
- 10 • Insira o eixo na parte traseira do veículo conforme mostrado na figura. NOTA: verifique a presença de 2 tubos metálicos no interior dos motorreductores.
- 11 • Coloque o acionador na parte interior das restantes rodas.
- 12 • Insira a roda no eixo com o acionador voltado para o veículo e prestando atenção na direção correta da banda de rodagem (ver figura).
- 13 • Insira no eixo 1 arruela pequena e 1 arruela de plástico.
- 14 • Fixe a roda atarraxando com a chave fornecida, uma das quatro porcas fornecidas.
 - Repita as operações de montagem da roda traseira do outro lado. Atenção, execute as operações mantendo o eixo da parte oposta bem

- 15 • Aplique as tampas pressionando-as nas quatro rodas.
- 16 • Gire a trava do assento para a posição "aberta", como ilustrado na figura, e levante o assento. NOTA: o assento possui uma posição de abertura e uma de fechamento.
- 17 • Insira o revestimento do assento deslizando-o ao longo de todo o seu comprimento, mantendo o elástico na parte inferior e encaixando os 6 pontos de retenção, conforme mostrado na figura.
- 18 • Fixe o assento, introduzindo as linguetas pretas nas ranhuras da carroceria e gire-o para baixo para o colocar no alojamento. Feche o assento girando o pino vermelho.
- 19 • Monte a peça preta do radiador, introduzindo primeiro as linguetas nas ranhuras retangulares correspondentes (a), depois pressione com firmeza nas linguetas superiores (b), de forma a encaixá-las completamente em seus alojamentos.
- 20 • Monte a grelha dianteira nos suportes, como ilustrado na figura, e fixe-a com os 4 parafusos fornecidos.
- 21 • Aplique o adesivo do radiador.
- 22 • Introduza os dois suportes nas aberturas do radiador, como ilustrado na figura.
- 23 • Encaixe a cobertura dianteira do radiador, cor cinza antracite, na grelha dianteira, alinhando os pontos de fixação e coloque-a na posição.
- 24 • Monte a grade de proteção dianteira cinza, alinhando os pontos de fixação e encaixe-a na posição.
- 25 • Fixe a grade com os 2 parafusos.
- 26 • Aplique os dois adesivos cromados nas posições dos faróis na cobertura dianteira.
- 27 • Encaixe os dois faróis na cobertura dianteira.
- 28 • Aplique o adesivo cromado no chassi, como ilustrado na figura.
- 29 • Encaixe o farol traseiro, introduzindo-o por cima.
- 30 • Para montar o encosto rebatível opcional, insira uma das travas na grelha traseira.
- 31 • Coloque o encosto com a pega virada para baixo e introduza o pino dentro do orifício da trava.
- 32 • Encaixe a outra trava no outro pino do encosto (a), depois pressione a trava para baixo até se encaixar em seu alojamento (b).
- 33 • Encosto rebatível opcional com as travas encaixadas.
- 34 • Mantendo o encosto e as travas em seu lugar, fixe-as com os parafusos fornecidos.
- 35 • Una a guia traseira e a grelha traseira, encaixando as linguetas da guia nas ranhuras da grelha, girando-as para a posição e fixando-as com os parafusos fornecidos.
- 36 • Monte a grelha traseira nos suportes, como ilustrado na figura, e fixe-a com os 4 parafusos fornecidos.
- 37 • Coloque a tampa do depósito do brinquedo no alojamento do veículo.
- 38 • Introduza as duas proteções de mão no guidão, alinhando os orifícios das proteções de mão com os do guidão.
- 39 • Fixe as duas proteções de mão com os dois parafusos.
- 40 • Introduza os punhos no guidão, como ilustrado.
- 41 • Insira o guidão no veículo conectando os 2 fios do sistema elétrico, conforme mostrado na figura.
- 42 • Gire a trava do assento para a posição "aberta", como ilustrado na figura, e levante o assento. NOTA: o assento possui uma posição de abertura e uma de fechamento.
- 43 • Conecte a fiação do veículo (plugue A) à bateria (plugue B).
- 44 • Feche o assento. ATENÇÃO: certifique-se sempre de que o assento está fechado e travado após a realização de qualquer operação em seu interior.

CARACTERÍSTICAS E USO DO VEÍCULO

- 45 • 1- BOTÃO START/STOP: quando premido, o botão acende-se e ativa todas as funções do veículo (função START). Premindo novamente, o botão é desligado e desativa todas as funções do veículo (função STOP).
- 2- RÁDIO FM:
 - A - entrada USB
 - B - entrada SD CARD
 - C - entrada AUX
 - D - botões de seleção. Premindo individualmente, são selecionadas as faixas ou frequências de rádio. Premindo simultaneamente várias vezes, alterna entre as duas modalidades, conforme mostrado no visor (USB, SD, AUX).
 - E - botões de seleção de volume. Para desligar o rádio, abaixar totalmente o volume, o visor exibirá "OFF". Para ligá-lo novamente, premir a tecla de aumento de volume.
- 3- BUZINA: pressionar o botão ativa a buzina.
- 4- INDICADORES LED no painel:
 - MOTOR: um LED vermelho fixo indica

- sobrecarga do motor. Soltar o pedal. Após 10 segundos, o veículo estará pronto para uso.
- BATERIA: um LED laranja intermitente indica que a bateria está fraca. Nesta condição, o veículo entrará no modo "POWER SAVING" (baixa velocidade, sem luzes ou sons).
- O indicador fica aceso fixo quando a bateria está completamente descarregada. O veículo parará de funcionar e a bateria precisará ser recarregada. Com a bateria totalmente descarregada, se o veículo precisar ser movido, o freio pode ser liberado pressionando e segurando o pedal do acelerador, permitindo que o veículo seja empurrado manualmente.
- 46 • PEDAL DO ACELERADOR e FREIO ELÉTRICO: para frear, retirar o pé do pedal, o freio é acionado automaticamente. Após cerca de 10 minutos de inatividade, o veículo entra no modo de stand-by (OFF). Se o botão START estiver inserido, premindo o pedal o veículo retoma todas as funções.
 - 47 • ALAVANCA DE MUDANÇAS: o veículo é dotado de três velocidades. ATENÇÃO: quando será extraído da embalagem, o veículo viaja só com a 1ª marcha (1) e a marcha-atrás (R). Para utilizar a 2ª velocidade (2) agir como em seguida;
 - 48 • Atarrachar firmemente o bloco da segunda velocidade como resulta ilustrado no esquema da figura sucessiva.
 - 49 • 1-R: o bloco da segunda velocidade resulta saliente da carcaça impedindo à alavanca de posicionar-se em segunda. 1-2-R: o bloco da segunda velocidade reentra totalmente na carcaça e a alavanca pode ser abaixada.
 - 50 • Para levantar e abaixar o encosto rebatível opcional, puxe para cima a pega na parte de trás do encosto.
 - 51 • ACESSÓRIO: reboque para engatar ao veículo (vendido separadamente).

SUBSTITUIÇÃO DA BATERIA

ATENÇÃO: OS DESENHOS DAS BATERIAS SÃO SOMENTE INDICATIVOS. SUA BATERIA PODE SER DIFERENTE DO MODELO REPRESENTADO. ISSO NÃO COMPROMETE AS SEQUÊNCIAS DE SUBSTITUIÇÃO E DE CARREGAMENTO ILUSTRADAS.

- 52 • Primeiro solte e levante o assento.
- 53 • Depois desligue o plugue (A) do circuito elétrico do plugue (B) da bateria, pressionando dos lados e puxando-os na direção oposta.
- 54 • Remova a trava da bateria, apertando dos lados e extraíndo-a de seu alojamento na carroceria.
- 55 • Extraia a bateria velha e substitua-a com uma bateria nova.
- 56 • Volte a colocar a trava da bateria.
- 57 • Feche o assento. ATENÇÃO: certifique-se sempre de que o assento está fechado e travado após a realização de qualquer operação em seu interior.

CARREGAMENTO DA BATERIA

ATENÇÃO: O CARREGAMENTO DA BATERIA OU QUALQUER OUTRA INTERVENÇÃO NO SISTEMA ELÉTRICO DEVE SER EXECUTADA POR ADULTOS. A BATERIA PODE SER CARREGADA TAMBÉM SEM RETIRÁ-LA DO BRINQUEDO.

- 58 • Solte e levante o assento.
- 59 • Desligue o plugue (A) do circuito elétrico do plugue (B) da bateria, pressionando dos lados e puxando-os na direção oposta.
- 60 • Insira o plugue do carregador em uma tomada doméstica. Conecte o plugue (B) ao plugue (C) do carregador. NOTA: pressione com firmeza até se encaixar completamente.
- 61 • Terminado o carregamento (um carregamento completo leva 18-24 horas), desconecte o carregador da tomada elétrica, depois desconecte o plugue da bateria (B) do plugue do carregador (C).
- 62 • Volte a ligar o plugue do circuito elétrico (A) ao plugue da bateria (B). NOTA: pressione com firmeza até se encaixar completamente.
- 63 • Feche o assento. ATENÇÃO: certifique-se sempre de que o assento está fechado e travado após a realização de qualquer operação em seu interior.

Instruções de uso do carregador de bateria

ADVERTÊNCIAS

- 1 • Carregar exclusivamente baterias de chumbo fornecidas pela PEG PEREGO.
- 2 • Não utilize com baterias não recarregáveis.
Risco de explosão.
- 3 • O aparelho deve ser usado apenas por pessoas adultas. **Não é um brinquedo.** Não deve ser usado por pessoas doentes, a não ser que se encontrem sob a supervisão de uma pessoa responsável por assegurar uma utilização correta.
- 4 • Não usar com invólucro, cabo ou conector danificado.
- 5 • Durante o carregamento, certificar-se de que a ventilação à volta da bateria seja adequada.
- 6 • Não remover a ficha puxando o cabo.
- 7 • Não arrastar o veículo com rodas puxando o cabo do carregador de baterias.
- 8 • Não tapan o cabo para não o sobreaquecer, não apoiá-lo em superfícies quentes.
- 9 • Cuidado ao enrolar o cabo de saída para não danificá-lo.
- 10 • Caso o carregador esteja danificado, não deve ser usado até ser reparado.
- 11 • O produto contém alguns elementos considerados nocivos para o ambiente; a eliminação no fim de vida destes elementos ou de todo o produto devem ser efetuados de acordo com as disposições vigentes no país em que for usado.
- 12 • Antes de usar o carregador de baterias, certificar-se de que está equipado com a tomada específica do país no qual se pretende usar.
- 13 • Certificar-se de que as crianças não brincam com o carregador de baterias, pois NÃO É UM BRINQUEDO.

SINAIS LED

Bateria Peg Perego NÃO ligada

- LUZ FIXA: carregador de baterias funciona bem, inserido na ficha, pronto para carregar

Bateria Peg Perego ligada

- LUZ FIXA: bateria carregada
- LUZ INTERMITENTE: bateria em carga

CARREGAMENTO DA BATERIA

ATENÇÃO! Antes de utilizar o brinquedo, recarregar a bateria durante pelo menos 18 horas.

- A) Inserir o carregador de baterias numa tomada doméstica com características iguais a quanto indicado na placa do mesmo.
- B) Ligar a tomada do carregador de baterias à da bateria através dos contactos respetivos.
- C) O seu carregador de baterias possui um LED luminoso, que funciona da seguinte forma:
 - 1) No momento da introdução como no ponto A) **sem nenhuma bateria ligada**, o LED acende-se, assinalando o funcionamento correto do carregador de baterias.
 - 2) Conectar a bateria como no ponto B), se tudo estiver conectado corretamente e a bateria estiver descarregada, o LED pisca para confirmar o início da carga. Aguardar o tempo necessário para carregar completamente a bateria.
 - 3) Quando a bateria estiver carregada, o LED mudará de piscando para fixo, indicando que a carga está completa.
 - 4) Se a bateria já estiver carregada, pode acontecer que o LED já fique fixo. Se durante o uso seguinte da bateria o tempo de uso for muito curto, recomenda-se entrar em contato com o centro de assistência ao cliente para verificar a funcionalidade da bateria e do carregador.
- D) Quando a carga estiver completa e o LED aceso, desligue primeiro o carregador de bateria da ficha e só depois desligue a bateria; depois ligue a bateria ao sistema elétrico do brinquedo, agora está pronto para ser utilizado.

O carregador de baterias é munido de um dispositivo de segurança que no caso de elevadas temperaturas internas ou caso se verifique um curto-circuito na bateria, um protetor intervém impedindo emitir uma forte corrente que poderá causar a rutura do próprio carregador.

Neste caso, é necessário desligar o carregador de baterias da ficha, remover a causa do curto-circuito e ligar tudo como descrito nos pontos de A) a C).

SLOVENŠČINA

PEG PEREGO® se vam zahvaljuje za nakup tega izdelka. PEG PEREGO prevaža otroke že več kot 70 let. Čim se rodijo v košarah, nato v športnih vozičkih in še pozneje na igračah na pedale ali na akumulatorje.

Popolno paletno izdelkov, novosti in druge informacije iz sveta Peg Perego odkrijte na našem spletišču

www.pegperego.com

Peg Perego S.p.A. je podjetje s kakovostnim sistemom upravljanja, za katero ima certifikat TÜV Italia Srl podeljen v skladu s standardom ISO 9001. Certifikat za stranke in uporabnike pomeni garancijo transparentnosti in zaupanja v delo podjetja.

POMEMBNE INFORMACIJE

Skrbno preberite ta priročnik z navodili, da bi vam bilo lažje uporabljati izdelek in naučiti otroka, kako pravilno in varno voziti ter se ob tem tudi zabavati. Priročnik shranite, da ga boste lahko še kdaj prebrali.

Če odstopite izdelek tretji osebi, zagotovite, da boste z izdelkom predali tudi knjižico z navodili.

Preden boste vozilo prvič uporabili, naj se akumulator polni 18 ur. Če tega postopka ne boste upoštevali, bi se lahko akumulator nepopravljivo poškodoval.

- Leta 6+
- Največja dovoljena teža 100 kg
- Vozilo z 2 sedeža
- 1 Svinčev akumulator 24V, 12Ah, zapečaten
- 2 pogonski kolesi
- 2 motorja po 420 W
- Hitrost v prvi prestavi 6 km/h
- Hitrost v drugi prestavi 12 km/h
- Hitrost v vzratni prestavi 6 km/h

Največja dovoljena teža 100 kg ne sme biti presežena. Ta omejitev vključuje tudi morebitni tovor.

Peg Perego si pridržuje pravico do sprememb na modelih in v podatkih v pričujoči publikaciji iz tehničnih ali podjetniških razlogov v kateremkoli trenutku.

IZJAVA O SKLADNOSTI

Izdelek z oznako ES, načrtovan in homologiran glede na ustrezne direktive evropske skupnosti, namenjen za tržišča v državah, ki spoštujejo te predpise.

NAZIV IZDELKA
Polaris Sportsman PRO Citrus

IDENTIFIKACIJSKA KODA IZDELKA
IGOD0603

ZAKONSKA PODLAGA (izvor)

Directive on the safety of toys 2009/48/EC
Standard EN 71-1: 2014 + A1: 2018
Standard EN 71-2: 2020
Standard EN 71-3: 2019 + A1: 2021
Standard EN 62115: 2020 + A1: 2020

Directive regulates the electromagnetic compatibility of equipment 2014/30/UE
Standard EN 55014-1: 2017 + A1: 2020 + EN 55014-2: 2015
Standard EN 55022: 2010 + AC: 2011
Standard EN 61000-6-3: 2007 A1: 2011 + AC: 2012 + EN 61000-6-1: 2019
Standard EN 60335-2-29: 2004
Standard EN 60825-1: 2007

Directive on WEEE - RAEE 2012/19/UE
Directive on batteries and accumulator 2008/103/CE: 2008

Directive on RoHS 2011/65/CE: 2011 - EN 50581:2012
Reg. (CE) n.1907/2006 (Reach)
allegato XVII-51 &52 phthalates in toys

Ne ustreza predpisom za vožnjo po cestah, zato se z njim otroci ne smejo voziti po javnih cestah.

IZJAVA O SKLADNOSTI

Peg Perego S.p.A. na lastno odgovornost izjavlja, da je bil izdelek podvržen notranjim kolavdacijskim preizkusom in da je homologiran v skladu z veljavnimi predpisi v zunanjih, neodvisnih laboratorijih.

DATUM IN KRAJ IZDAJE
Italija - 30. 03. 2023

Peg Perego S.p.A.
via A. De Gasperi 50
20862 - Arcore (MB) - ITALIA

VARNOSTNI PREDPISI

Naše igrače so izdelane v skladu z evropskimi varnostnimi predpisi za igrače (varnostni ukrepi, ki jih predvideva Svet EGS) in s specifikacijo o uporabi igrač, ki so jo izdale ZDA (U.S. Consumer Toy Safety Specification). Poleg tega so jih odobrile ustanove, zadolžene za varnost igrač, v skladu z direktivo 2009/48/ES. Ne ustrezajo predpisom za vožnjo po cestah, zato se z njimi otroci ne smejo voziti po javnih cestah.

- **OPOZORILO!** Zaradi svoje maksimalne hitrosti ta igrača ni primerna za otroke mlajše od 6 let.
- **OPOZORILO!** Ni primerno za otroke, mlajše od 36 mesecev. Vsebuje majhne delce, ki jih lahko majhni otroci požrejo ali vdihnejo in lahko povzročijo zadušitev.
- **OPOZORILO.** Nositi je treba zaščitno opremo. Ni za uporabo v prometu.
- **OPOZORILO!** Igrače NIKOLI NE UPORABLJAJTE na javnih cestah.
- **POZOR!** Uporaba vozila na javnih cestah ali v bližini vodnih tokov ali bazenov ali v majhnih prostorih pomeni tveganje za poškodbe uporabnika in drugih prisotnih ljudi. Otroke naj med igro vedno nadzoruje odrasla oseba.
- Otroci morajo imeti med vožnjo na vozilu vedno obute čevlje.
- Ko je vozilo v pogonu, pazite, da otroci ne bodo vtikali rok, nog ali drugih delov telesa, oblačil ali drugih predmetov med premikajoče se dele.
- Nikoli ne polivajte delov vozila, kot so motor, naprave, gumbi itd., z vodo.
- Ob vozilu nikoli ne uporabljajte bencina ali drugih vnetljivih snovi.
- Če vozilo ne sodi v kategorijo vozil, namenjenih za vožnjo dveh otrok, naj se z njim obvezno vozi le en otrok.

DIREKTIVA RAEE (samo za EU)

- Ta izdelek je na koncu svoje življenjske dobe odpadke razreda RAEE, zato ga ne smete zavreči kot gospodinjski odpadke, ampak je predmet ločenega zbiranja odpadkov;

- Odpadek odložite na ustreznem vnaprej pripravljenem ekološkem otoku;
- Prisotnost nevarnih snovi v električnih delih tega izdelka predstavljajo vir morebitne nevarnosti za človeško življenje in za okolje, če izdelka ne zavrzete na pravilen način;
- Prekrižan smetnjak je oznaka, ki sporoča, da je treba izdelek zavreči kot predmet ločenega zbiranja odpadkov.



VARNO ODLAGANJE AKUMULATORJA

- Prizadevajte si za varovanje okolja.
- Iztržite akumulatorja ne zavrzite z gospodinjskimi odpadki.
- Zavrzete ga lahko v centru za zbiranje izrabljenih baterij in akumulatorjev ali za zbiranje posebnih odpadkov; pozanimajte se v svoji občini.



OPOZORILA ZA AKUMULATOR

Akumulator smejo polniti ali polnjenje nadzorovati samo odrasle osebe. Ne dovolite, da bi se z akumulatorjem igrali otroci.

POLNENJE AKUMULATORJA

- Napolnite akumulatorje, tako da sledite navodilom, priloženim polnilniku. Akumulator se ne sme polniti več kot 24 ur.
- Če boste akumulator napolnili, takoj ko začne vozilo izgubljati hitrost, se boste izognili njegovim poškodbam.
- Če bo vozilo dlje časa stalo, napolnite akumulator in ga odklopite iz naprave; napolnite ga vsaj vsake 3 mesece.
- Akumulatorja ne smete polniti, če stoji na glavi.
- Ne puščajte akumulatorja priključenega na polnilnik! Akumulator redno pregledujte.
- Uporabljajte le priloženi polnilnik in originalne akumulatorje PEG PEREGO.
- Zapečaten akumulator ne potrebuje vzdrževanja.
- Polnilnika akumulatorjev ne izvelcite iz vtičnice električnega omrežja tako, da bi potegnili za kabel.
- Igrače ne premikajte tako, da bi jo vlekli za kabel polnilnika akumulatorjev.
- Kabla polnilnika akumulatorjev ne pokrivajte, da se ne bi pregrel.
- Kabla in/ali akumulatorja ne odlagajte na tople površine.
- Pazite na to, kako se kabel navija, da ga ne bi prelomili ali pretisnili in bi zato nehal delovati.

POZOR

V AKUMULATORJU SO STRUPENE IN KOROZIVNE SNOVI. NE POSEGAJTE VANJ.

- V akumulatorju so kislini elektroliti.
- Ne vzpostavljajte direktnega kontakta med končniki na akumulatorjih in izogibajte se močnim udarcem: tvegate eksplozijo ali požar.
- Med polnjenjem akumulatorja se sprošča plin. Akumulator polnite v zračnem okolju, daleč od virov toplote in gorljivih materialov.
- Iztržen akumulator morate odstraniti iz vozila.
- Odsvetujemo odlaganje akumulatorja na oblačila; lahko bi jih poškodovali.
- Uporabljajte le baterije ali akumulatorske baterije priporočene tipa.

ČE AKUMULATOR PUŠČA

Zavarujte si oči; izogibajte se neposrednemu stiku z elektrolitom: zaščitite si roke. Akumulator odložite v plastično vrečko in upoštevajte navodila za varno odlaganje akumulatorjev.

ČE PRIDE ELEKTROLIT V STIK S KOŽO ALI OČMI

Prizadeto mesto sperite z veliko tekoče vode. Takoj se posvetujte z zdravnikom.

ČE BI ELEKTROLIT POPILI

Splaknite usta in izpljunite. Takoj se posvetujte z zdravnikom.

VDZDRŽEVANJE IN SKRIB ZA VOZILO

- Vozila ne poskušajte sami razstavljati in popravljati. Stopite v stik s pooblaščenim centrom za pomoč uporabnikom Peg Perego.
- Ni priporočljivo puščati igrače v okolju, kjer je temperatura nižja od nič stopinj. Če bi jo uporabili, ne da bi jo najprej ogreli na temperaturo, višjo od nič stopinj, bi se lahko motor in akumulatorji nepopravljivo pokvarili.
- Redno preverjajte stanje vozila, še posebej električne dele, povezavo vtičev, zaščitnih pokrovčkov in polnilnika akumulatorjev. Če opazite okvare, električnega dela in polnilnika akumulatorjev ne smete uporabljati.
- Med čiščenjem, vzdrževanjem ali drugimi posegi na igrači je treba polnilnik akumulatorjev z izdelka odklopiti.
- Za popravilo uporabljajte le originalne nadomestne dele PEG PEREGO.
- PEG PEREGO ne prevzema odgovornosti za primer poseganja v električno napravo.
- Ne puščajte akumulatorjev ali vozila ob virih toplote, na primer radiatorjih, kaminih itd.
- Vozilo zaščitite pred vodo, dežjem, snegom itd.; uporaba vozila na pesku ali v blatu lahko gumble, motor in reduktorje poškoduje.
- Občasno namažite (z lahkim oljem) dele, ki jih je mogoče odstraniti, kot so ležaji, volan itd.
- Površine vozila lahko očistite z mokro krpo in, če je to potrebno, blagim detergentom za rabo v gospodinjstvu.
- Čistijo ga lahko samo odrasli.
- Nikoli ne smenjajte mehanskih delov vozila ali motorja, če vas za to ni pooblastil PEG PEREGO.

PRAVILA ZA VARNO VOŽNJO

Za varnost otroka: preden vključite vozilo, preberite navodila in se jih natančno držite.

- Otroka naučite pravilno uporabljati vozilo, da bo vozil varno in da se bo ob tem lahko zabaval.
- Igračo je treba uporabljati pazljivo, saj zahteva veliko spretnosti. Tako se boste izognili padcem in trkam, ki bi lahko povzročili poškodbe malega voznika ali drugih oseb.
- Preden spelje, se prepričajte, da je pot prosta, da na njej ni oseb ali stvari.
- Voziti je treba z rokama na volanu/krmilu in vedno gledati na cesto.
- Vedno je treba pravočasno zavreti, da se ne bi vozilo zaletelo.

OPOZORILO! Izdelek je opremljen z zavornim sistemom, o katerem mora otroka skrbno poučiti odrasla oseba.

2. PRESTAVA (če je nameščena)

Za začetek vam svetujemo uporabo 1. prestave. Preden omogočite 2. prestavo, se prepričajte, da zna otrok pravilno uporabljati volan/krmilo, 1. prestavo, zavoro in da se je vozila privadil.

POZOR!

- Preverite, da so vse pritrditvene zaponke/matice na kolesih dobro pritrdjene.
- Če vozilo deluje s preobremenitvami, na primer na mehkm pesku, na blatni ali zelo razdrapani površini, bo stikalo za preobremenitev izklojučilo tok. Delovanje se bo vzpostavilo po nekaj sekundah.

NEPREKINJENA ZABAVA: imejte pripravljen komplet polnih akumulatorjev.

TEŽAVE?

VOZILO NE DELUJE?

- Preverite, da ni pod ploščico pospeševalnika kateri od kablov odklopljen.
- Preverite delovanje gumba za pospeševanje in če ne deluje, ga zamenjajte.
- Preverite, da je akumulator priključen na električno napeljavno vozila.

VOZILO NIMA MOČI?

- Napolnite akumulatorje. Če po polnjenju akumulatorja težava še vedno obstaja, odnesite akumulatorje in polnilnike v center za pomoč uporabnikom.

POMOČ UPORABNIKOM

PEG PEREGO ponuja pomoč uporabnikom, ki so kupili izdelek, neposredno ali prek svoje mreže pooblaščenih centrov za pomoč uporabnikom, za morebitna popravila, zamenjave ali nakup originalnih rezervnih delov.

Da bi lahko stopili v stik s centrom za pomoč uporabnikom, obiščite našo spletno stran <http://www.pegperego.com>

Za vse pripombe morate imeti serijsko številko, ki ustreza izdelku. Za serijsko številko glejte zadnjo sliko tega priročnika za uporabo.

NAVODILA ZA SESTAVLJANJE

POZOR

IZDELEK SMEJO SESTAVITI IZKLUČNO ODRASLE OSEBE.

PAZITE, KO IZDELEK VLEČETE IZ EMBALAŽE. VSI VIJAKI IN MAJHNI DELCI SO V REŽI V EMBALAŽI. AKUMULATOR JE MORDA ŽE NAMEŠČEN V VOZILU.

Igrače ne uporabljajte, če ugotovite, da je poškodovana, ko jo vzamete iz embalaže. Obrnite se na trgovino ali pokličite center za pomoč uporabnikom.

Če so pri sestavljanju igrače prisotni otroci, pazite, da ne bo prišlo do nesreče zaradi majhnih delčkov, ki jih je treba namestiti (otroci bi jih lahko požrili), ali zaradi majhnih plastičnih vrečk, v kateri so deli dobavljeni (predstavljajo nevarnost zaдушitve). Preden začnete sestavljati igračo, se opremite z ravnim in križnim izvijačem, kladivom in kleščami.

SESTAVLJANJE

- 1 • Dvignite oba zadnja blažilnika in ju poravnajte z odprtini na šasijski.
- 2 • Blažilnike pritrdite na šasijsko tako, da zatiče vstavite in do konca potisnete v zgornje odprtine blažilnikov.
- 3 • S krmilne ročice odstranite zaščitne pokrovčke.
- 4 • Na obe krmilni ročici namestite veliko podložko.
- 5 • V notranji del koles namestite ustrezne vijake, pri tem pa bodite pozorni na pravilno smer glede na tekalno plast (glej sliko).
- 6 • Namestite prvo kolo in pazite na vzorec tekalne plasti, ki mora biti enak kot na sliki.
- 7 • Namestite majhno podložko in matico.
- 8 • Matico trdno privijte s priloženim ključem. Z enakim postopkom vgradite tudi drugo sprednje kolo.
- 9 • Odstranite zaščite zadnje osi.
- 10 • Os vstavite v zadnji del vozila, kot je prikazano na sliki. **OPOMBA:** preverite, ali sta 2 kovinski cevi nameščeni v notranjosti motoreduktorjev.
- 11 • Pogonski del vstavite v notranjost preostalih koles.
- 12 • Pogonski del vstavite v kolo na osi, obrnjen naj bo proti vozilu in pazite na pravilno smer glede na tekalno plast (glej sliko).
- 13 • Na os namestite 1 majhno podložko in 1 plastično podložko.
- 14 • Kolo pritrdite, tako da s priloženim ključem privijete eno od štirih priloženih matic.
 - Ponovite postopek nameščanja zadnjega kolesa na drugi strani. Pozor, pri nameščanju koles pazite, da bo os na drugi strani pri miru - pomagajte si z drugim priloženim ključem.
- 15 • S pritiskom na vsa štiri kolesa namestite okrasno okovje.
- 16 • Obrnite sedež v "odklenjeni" položaj, kot je prikazano na risbi, in ga dvignite. **OPOMBA:** Sedež ima zaklenjen in odklenjen položaj.
- 17 • Namestite prevleko sedeža, tako da jo povlečete čez vso dolžino, elastiko pa zadržite na spodnjem delu in pripnete 6 točk za pritrditev, kot je prikazano na sliki.
- 18 • Pritrdite sedež, tako da vstavite črne jezičke na sedežu v reže na ohišju. Nato jih zavrtite navzdol na njihovo mesto. Sedež zaprite, tako da obrnete rdeči zatič.
- 19 • Pritrdite črni radiator, tako da najprej vstavite jezičke v ustrezni spodnji pravokotni reži (a). Nato trdno pritisnite na zgornja jezička (b), tako da se popolnoma zatakne v svoji reži.
- 20 • Sprednjo rešetko postavite na nosilce, kot je prikazano na risbi, in jo privijte s 4 priloženimi vijaki.
- 21 • Nalepite nalepko radiatorja.
- 22 • Vstavite oba nosilca v odprtine na radiatorju, kot prikazuje risba.
- 23 • Pritrdite črno sprednjo vetrno zaščito na nosilec, tako da poravnate stične točke in jo kliknete na

njeno mesto.

- 24 • Pritrdite srebrno sprednje varovalo, tako da poravnate stične točke in ga kliknete na njegovo mesto.
- 25 • Vetrno zaščito privijte z 2 vijakoma.
- 26 • Prilepite kromirani nalepki na žarometa na vetrni zaščiti.
- 27 • Žarometa kliknite na vetrno zaščito.
- 28 • Prilepite kromirano nalepko na šasijsko, kot je prikazano na risbi.
- 29 • Kliknite zadnjo luč na njeno mesto, tako da jo vstavite z zgornje strani.
- 30 • Da bi pritrdili zložljivo dodatno naslonjalo, vstavite enega od stebričkov v zadnji nosilec.
- 31 • Naslonjalo nastavite tako, da je ročaj obrnjen navzdol, nato pa zadržajte zatič v luknji na stebričku.
- 32 • Zadržajte drugo mesto na zatič na naslonjalu (a) in pritisnite stebriček navzdol na njegovo mesto (b).
- 33 • Zložljivo dodatno naslonjalo s stebrički na njihovem mestu.
- 34 • Naslonjalo držite na mestu in stebričke pritrdite s priloženimi vijaki.
- 35 • Povežite zadnjo ograjico na zadnji nosilec, tako da stebričke vstavite v reže na ograjici, zavrtite na svoje mesto in pritrdite s priloženimi vijaki.
- 36 • Zadnjo rešetko postavite na nosilce, kot je prikazano na risbi, in jo privijte s 4 priloženimi vijaki.
- 37 • Pokrovček pokrova za rezervoar kliknite na vozilo.
- 38 • Zadržajte varovali za roke na ročici krmila, poravnajte luknje varoval za luknjami na ročicah.
- 39 • Pritrdite varovali za roke z vijakoma.
- 40 • Natakните ročici na ročaje, kot prikazuje risba.
- 41 • V vozilo namestite krmilnik, tako da povežete 2 električna kabla, kot je prikazano na sliki.
- 42 • Obrnite sedež v "odklenjeni" položaj, kot je prikazano na risbi, in ga dvignite. **OPOMBA:** Sedež ima zaklenjen in odklenjen položaj.
- 43 • Povežite sistem kablov vozila (vtič A) z akumulatorjem (vtič B).
- 44 • Zaprite sedež. **POZOR:** Vedno se prepričajte, da je sedež zaprt in zaklenjen, potem ko izvajate postopke v prostoru pod njim.

LASTNOSTI IN UPORABA VOZILA

- 45 • 1- TIPKA START/STOP: Po pritisku je tipka osvetljena in vse funkcije vozila so omogočene (funkcija START). Po ponovnem pritisku tipka ni več osvetljena in vse funkcije vozila so onemogočene (funkcija STOP).
 - 2- RADIO FM:
 - A – Vhod USB
 - B – Vhod kartice SD CARD
 - C – Vhod AUX
 - D – Izbirni tipki. Če ju pritisnete posamično, izbirate pesmi ali radijske frekvence. Če ju večkrat pritisnete sočasno, preklopite iz enega načina v drugega, kot je prikazano na monitorju (USB, SD, AUX).
 - E – Tipki za reguliranje glasnosti. Radio izklopite tako, da glasnost nastavite na najnižjo možno vrednost, na monitorju se prikaže napis izklop "OFF". Ponovno ga vklopite tako, da pritisnete tipko za povečanje glasnosti.
 - 3- HUPA: Ob pritisku se oglasi hupa.
 - 4- PRIKAZOVALNIKI LED na armaturni plošči:
 - MOTOR: Rdeča neprekinjena rdeča lučka led označuje preobremenitev motorja. Sprostite stopalko. Po 10 sekundah bo vozilo pripravljeno za uporabo.
 - AKUMULATOR: Utripajoča oranžna lučka led označuje, da je akumulator skoraj prazen. Vozilo bo v takšnem stanju preklopilo v način varčevanja energije "POWER SAVING" (nizka hitrost, brez luči in brez zvoka). Kontrolna lučka začne svetiti neprekinjeno, ko je akumulator popolnoma izprazen. Vozilo bo prenehalo delovati in akumulator bo treba napolniti. Če želite vozilo premakniti, ko je akumulator izprazen, lahko sprostite zavoro, tako da pritisnete in držite stopalko za plin in medtem lahko ročno potisnete vozilo na željeno mesto.
 - 46 • STOPALKA ZA PLIN in ELEKTRIČNA ZAVORA: Če želite zavirati, umaknite nogo s stopalke in zavora se bo vklopila samodejno. Po približno 10 minutah neaktivnosti se vozilo prestavi v način mirovanja (OFF). Če je tipka START vklopljena in pritisnete na stopalko, se bodo vse funkcije vozila znova obnovile.
 - 47 • MENJALNIK: vozilo deluje s tremi hitrostmi. **POZOR:** ko ga izvlečete iz embalaže, vozilo deluje le v prvi (1) in v vzratni (R) prestavi. Da bi uporabljali še drugo (2) prestavo, postopajte, kot sledi;
 - 48 • Do konca privijte blokado druge hitrosti, kot je prikazano na naslednji risbi.

- 49 • **I-R:** blokada druge hitrosti štrli iz šasije in preprečuje ročici, da se prestavi v drugo. **I-2-R:** blokada druge hitrosti je popolnoma skrita v šasiji in ročico je mogoče prestaviti.
- 50 • Da bi dvignili ali spustili dodatno naslonjalo, povlecite za ročaj na naslonjalu.
- 51 • **DODATEK:** prikolica, ki se pripne na vozilo (v prodaji posebej).

ZAMENJAVA AKUMULATORJA

OPOZORILO: RISBE AKUMULATORJA SO OKVIRNE. VAŠ AKUMULATOR JE MORDA DRUGAČEN MODEL. TO NEVPLIVA NA NARISANO ZAPOREDJE DEJANJ PRI ZAMENJAVI IN POLNENJU.

- 52 • Najprej odklenite in dvignite sedež.
- 53 • Odklopite vtič električnega sistema (A) z vtiča akumulatorja (B), tako da stisnete vtiča ob strani in ju povlečete narazen.
- 54 • Odstranite zadrževalnik akumulatorja, tako da pritisnete ob strani in ga zadržate iz ležišča v ohišju.
- 55 • Odstranite iztrošeni akumulator in ga zamenjajte z novim.
- 56 • Zamenjajte zadrževalnik akumulatorja.
- 57 • Zaprite sedež. **POZOR:** Vedno se prepričajte, da je sedež zaprt in zaklenjen, potem ko izvajate postopke v prostoru pod njim.

POLNLENJE AKUMULATORJA

OPOZORILO: POLNLENJE AKUMULATORJA IN VSE DRUGE POSTOPKE, POVEZANE Z ELEKTRIČNO NAPELJAVO, SMEJO IZVAJATI LE ODRASLE OSEBE. AKUMULATOR JE MOGOČE NAPOLNITI, NE DA BI GA SNELI Z IGRAČE.

- 58 • Najprej odklenite in dvignite sedež.
- 59 • Odklopite vtič električnega sistema (A) z vtiča akumulatorja (B), tako da stisnete vtiča ob strani in ju povlečete narazen.
- 60 • Polnilnik akumulatorja vklopite v hišno zidno vtičnico. Povežite vtič akumulatorja (B) z vtičem polnilnika C. **OPOMBA:** Trdno pritisnite, da klikneta na svoje mesto.
- 61 • Ko je akumulator poln (polnjenje lahko traja od 18-24 ur), odklopite polnilnik akumulatorjev iz zidne vtičnice in nato odklopite vtič akumulatorja (B) z vtiča polnilnika (C).
- 62 • Vtič električnega sistema (A) spet priklopite na vtič akumulatorja (B). **OPOMBA:** Trdno pritisnite, da klikneta na svoje mesto.
- 63 • Zaprite sedež. **POZOR:** Vedno se prepričajte, da je sedež zaprt in zaklenjen, potem ko izvajate postopke v prostoru pod njim.

Navodila za uporabo polnilnika akumulatorja

OPOZORILO

- 1 • Polnite lahko le svinčeve akumulatorje, ki jih dobavi PEG PEREGO.
- 2 • Ne uporabljajte baterij, ki jih ni mogoče polniti. **Obstaja tveganje eksplozije.**
- 3 • Napravo smejo uporabljati le odrasle osebe. **To ni igrača.** Ni namenjena invalidnim osebam, razen v prisotnosti odgovorne osebe, ki bo poskrbela, da bo naprava uporabljena pravilno.
- 4 • Naprave ne uporabljajte, če so ovoji, kabel ali priključek poškodovani.
- 5 • Med polnjenjem pazite, da je prostor okoli akumulatorja dobro prezračen.
- 6 • Pri izklopu naprave iz električnega omrežja nikoli ne vlecite za kabel.
- 7 • Ne vlecite vozila na kolesih za kabel polnilca akumulatorjev.
- 8 • Ne pokrivajte kabla, da se ne bi pregrel in ne polagajte ga na vroče površine.
- 9 • Pri navijanju izhodnega kabla bodite previdni, da ga ne poškodujete.
- 10 • Če je polnillec poškodovan, ga ne smete uporabljati, dokler ni popravljen.
- 11 • Nekateri deli izdelka so nevarni za okolje. Zato je treba te dele ali celotni izdelek na koncu njegove življenjske dobe zavreči v skladu z veljavno zakonodajo v državi uporabe izdelka.
- 12 • Preden uporabite akumulatorski polnillec, se prepričajte, da je opremljen z vtičem, prilagojenim državi, v kateri ga nameravate uporabljati.
- 13 • Otroci naj se s polnilcem akumulatorjev ne igrajo, saj NI IGRAČA.

POMEN SVETLEČIH DIOD

Akumulator Peg Perego NI priključen

- **NEPREKINJENA LUČ:** polnillec akumulatorjev je priključen na domače električno omrežje in deluje, pripravljen za polnjenje

Akumulator Peg Perego je priključen

- **NEPREKINJENA LUČ:** akumulator je poln
- **UTRIPAJOČA LUČ:** akumulator se polni

POLNLENJE AKUMULATORJA

POZOR! Pred uporabo igrače polnite akumulator najmanj 18 ur.

- A) Polnillec vključite v vtičnico z lastnostmi, ki so navedene na tablici, ki je pritrjena na njem.
- B) Vtič polnilca priključite na vtič akumulatorja s pomočjo temu namenjenih priključkov.
- C) Če je vaš polnillec opremljen s svetlečo diodo, njeni znaki pomenijo naslednje:
 - 1) Ko priključite polnillec, kot je opisano v točki A), **ne da bi bil priključen akumulator**, se bo prižgala svetleča dioda, ki pomeni pravilno delovanje polnilca.
 - 2) Priključite akumulator, kot prikazuje točka B), če je vse pravilno priključeno in je akumulator prazen, bo lučka LED utripala in potrdila začetek polnjenja, nato počakajte, da bo akumulator popolnoma napolnjen.
 - 3) Ko je akumulator napolnjen, bo lučka LED prenehala utripati in bo svetila neprekinjeno, s čimer bo opozarjala, da je akumulator napolnjen.
 - 4) Če bi bil akumulator napolnjen, bi lahko lučka LED svetila neprekinjeno. Če bi med kasnejšo uporabo akumulatorja ugotovili, da je čas uporabe prekratek, priporočamo, da se obrnete na center za pomoč kupcem in preverite delovanje akumulatorja in polnilnika akumulatorja.
- D) Po končanem polnjenju in ko lučka LED sveti, najprej izključite polnillec iz domačega električnega omrežja, šele nato izključite akumulator, zatem pa priključite akumulator na električno napeljavno igrače. Zdaj je igrača pripravljena na uporabo.

Polnillec akumulatorjev je opremljen z varnostno napravo. Če se notranja temperatura polnilca preveč zviša ali če pride do kratkega stika na akumulatorju, se sproži varnostno stikalo, ki prepreči pretok jakega toka, ki bi povzročil okvaro polnilca.

V tem primeru je treba polnillec izključiti iz omrežja, odstraniti vzrok kratkega stika in polnillec spet priključiti na omrežje tako, kot je opisano v točkah A) in C).

DANSK

PEG PEREGO® takker dig for dit valg af dette produkt. I mere end 70 år har PEG PEREGO taget ungerne med på tur. Som nyfødte med barnevogne, herefter med klapvogne og senere endnu med pedaltrukket eller batteridrevet kørelegetøj.

Kom og se hele vores produktvalg, nyhederne og andre nyttige oplysninger fra Peg Perego på vores website

www.pegperego.com

Peg Perego S.p.A. er en virksomhed med kvalitetsstyringsystem certificeret af **TÜV Italia Srl** i henhold til ISO 9001 standarden. Certificeringen giver kunder og forbrugere garanti for gennemsigtighed og tillid til virksomhedens arbejdsmetoder.

VIGTIGE OPLYSNINGER

Læs denne brugsanvisning omhyggeligt, så du kan lære denne model at kende og kan lære dit barn, hvordan den skal køres på korrekt, sikker og fornøjelig måde. Opbevar denne manual med henblik på anvendelse i fremtiden.

Sørg for, at brugsanvisningen medfølger, hvis produktet skifter ejer.

Før køretøjet anvendes for første gang skal batteriet oplades fuldstændigt i 18 timer. Hvis denne fremgangsmåde ikke overholdes, kan det forårsage uafhængelige skader på batteriet.

• **År 6+**

• **Maks. tilladt vægt: 100 kg**

- Køretøj med 2 pladser
- 1 genopladeligt batteri på 24V 12Ah med blyforsegling
- 2-hjulstrukken
- 2 motorer på 420 W
- Hastighed i 1. gear 6 km/h
- Hastighed i 2. gear 12 km/h
- Hastighed i bakgear 6 km/h

Overskrid ikke den tilladte maks. vægt på 100 kg. Vægten omfatter både passagerens og eventuel bagages vægt.

Peg Perego forbeholder sig ret til når som helst at foretage ændringer på modeller og data angivet i denne brochure på grund af tekniske eller erhvervsmæssige årsager.

KONFORMITETSERKLÆRING

Produktet er CE-mærket og projekteret og typegodkendt med overholdelse af de EU-direktiver, som finder anvendelse. Produktet er beregnet til de markeder og lande, hvor disse bestemmelser er gældende.

PRODUKT BETEGNELSE
Polaris Sportsman PRO Citrus

PRODUKTETS IDENTIFIKATIONSKODE
IGOD0603

REFERENCENORMER (oprindelse)

Directive on the safety of toys 2009/48/EC
Standard EN 71-1: 2014 + A1: 2018
Standard EN 71-2: 2020
Standard EN 71-3: 2019 + A1 2021
Standard EN 62115: 2020 + A11: 2020

Directive regulates the electromagnetic compatibility of equipment 2014/30/UE
Standard EN 55014-1: 2017 + A11: 2020 + EN 55014-2: 2015
Standard EN 55022: 2010 + AC: 2011
Standard EN 61000-6-3: 2007 A1: 2011 + AC: 2012 + EN 61000-6-1: 2019
Standard EN 60335-2-29: 2004
Standard EN 60825-1: 2007

Directive on WEEE - RAEE 2012/19/UE
Directive on batteries and accumulator 2008/103/CE: 2008
Directive on RoHS 2011/65/CE: 2011 - EN 50581: 2012
Reg. (CE) n. 1907/2006 (Reach)
allegato XVII-51 & 52 phthalates in toys

Køretøjet er ikke konformt med forskrifterne i færdselsloven og det må derfor ikke anvendes på offentlig vej.

KONFORMITETSERKLÆRING

Peg Perego S.p.A. erklærer under eget ansvar, at dette produkt har undergået interne tests og er typegodkendt i henhold til gældende normer af eksterne og uafhængige afprøvningslaboratorier.

UDSTEDELSESDATO OG -STED
Italien - 30.03.2023

Peg Perego S.p.A.
via A. De Gasperi, 50
20862 - Arcore (MB) - ITALIA

SIKKERHEDSNORMER

Vores legetøjsprodukter er fremstillet i overensstemmelse med de europæiske sikkerhedsforskrifter for legetøj (sikkerhedskrav foreskrevet af Europarådet) og med "U.S. Consumer Toy Safety Specification". Vores legetøj er ligeledes certificeret af myndighederne for deres sikkerhed i henhold til direktivet 2009/48/UE. De er ikke konforme med forskrifterne i færdselsloven og de må derfor ikke anvendes på offentlig vej.

- **ADVARSEL!** Dette legetøj er upassende for børn under 6 år på grund af sin maksimalhastighed.
- **ADVARSEL!** Uegnet for børn under 36 måneder. De små dele kan sluges eller indåndes, hvilket kan medføre kvælning.
- **ADVARSEL.** Beskyttelsesudstyr bør anvendes. Må ikke anvendes i trafikken.
- **ADVARSEL:** BRUG ALDRIG legetøjet på offentlig vej.
- **ADVARSEL!** Hvis køretøjet anvendes på offentlig vej, på trange steder eller i nærheden af vandløb og swimmingpools, kan det føre til tilskadekomst for brugerne og/eller tredjeparter. Skal altid anvendes under opsyn af en voksen.
- Børnene skal altid være iført fodtøj, når de bruger køretøjet.
- Når køretøjet anvendes, bør du passe på, at barnet ikke stikker hænder, fødder eller andre legemsdele, beklædningsstykker eller ting ind i de bevægelige dele.
- Oversprøjt aldrig køretøjets dele som motor, elanlæg, trykknapper osv. med vand.
- Brug ikke benzin eller andre brandfarlige væsker i nærheden af køretøjet.
- Køretøjet må kun anvendes af et barn, med mindre det falder inden for kategorien køretøj med to pladser.

WEEE-direktivet (kun EU)

- Ved udløbet af dette produkts levetid klassificeres det som WEEE-affald og må derfor ikke bortskaffes

sammen med almindeligt husholdningsaffald, men skal indleveres til særligt opsamlingssted.

- Aflever det skrottede produkt på de dertil indrettede miljøpladser;
- De elektriske dele i dette produkt indeholder farlige stoffer, der indebærer fare for helbredet og for miljøet, hvis produkterne ikke skrottes på korrekt måde;
- Mærkaten med den overstregede skraldespand angiver, at produktet skal bortskaffes til særlige opsamlingssteder.



BORTSKAFFELSE AF BATTERIET

- Vær med til at passe på miljøet.
- Et brugt batteri bør aldrig smides væk sammen med almindeligt husholdningsaffald.
- De kan indleveres til et batteriindsamlingssted eller til specielle affaldsdepoter; få yderligere oplysninger hos din kommune.



BEMÆRKNINGER OM BATTERIET

Opladning af batteriet må kun foretages og overvåges af voksne.
Lad aldrig dine børn lege med batteriet.

OPLADNING AF BATTERIET

- Oplad batteriet ved at følge anvisningerne vedlagt batteriopladeren og aldrig i mere end 24 timer.
- Genoplad batteriet, så snart køretøjet begynder at miste hastighed, for således at undgå at det beskadiges.
- Hvis køretøjet ikke anvendes i længere tid, skal du huske at genoplade batteriet og at frakoble det fra anlægget; foretag genopladning mindst hver tredje måned.
- Batteriet må ikke vendes på hovedet under genopladningen.
- Glem ikke batteriet under opladning! Kontroller det regelmæssigt.
- Brug kun den medfølgende batterioplader og det originale PEG PEREGO batteri.
- Batteriet er forseglet og har ikke behov for vedligeholdelse.
- Fjern ikke batteriladeren fra stikkontakten ved at trække i kablet.
- Flyt ikke legetøjet ved at trække i batteriladerens kabel.
- Tildæk ikke batteriladerens kabel. Herved undgås overophedning.
- Placér ikke kablet og/eller batteriet på varme overflader.
- Vær opmærksom på hvor og hvordan kablet oprulles for at undgå beskadigelse eller påvirkning af dets funktion.

PAS PÅ!

- **BATTERIET INDEHOLDER GIFTIGE OG ÆTSENDE STOFFER.**
- **FORETAG INGEN INDGREB PÅ DET.**
- Batteriet indeholder syrebaserede elektrolytter.
- Foretag ikke nogen direkte sammenkobling af batteriets terminalpunkter og undgå at det udsættes for hårde stød: Der er fare for eksplosion og/eller brand.
- Batterier danner gas under opladningen. Oplad batteriet på et godt ventileret sted og langt væk fra varmekilder og brændbare stoffer.
- Når batteriet er opbrugt, skal det fjernes fra køretøjet.
- Det frarådes at holde batteriet op mod tøj; der kunne opstå skader.
- Benyt kun den anbefalede type batterier eller akkumulatorer.

HVIS DER FOREKOMMER EN LÆKAGE

Beskyt øjnene; undgå direkte kontakt med elektrolytten; beskyt hænderne.
Anbring batteriet i en plastikpose og følg anvisningerne vedrørende bortskaffelse af batterier.

HVIS HUD ELLER ØJNE KOMMER I KONTAKT MED ELEKTROLYTTEN

Vask det ramte område med rigelige mængder rindende vand.
Henvend dig straks til en læge.

HVIS ELEKTROLYTTEN KOMMER I MUNDEN

Skyld munden grundigt og spyt ud.
Henvend dig straks til en læge.

VEDLIGEHOLDELSE OG BEHANDLING AF KØRETØJET

- Fjern ikke eller forsøg ikke selv at reparere køretøjet. Kontakt et autoriseret Peg Perego servicecenter.
- Det anbefales ikke at efterlade legetøjet i miljøer med en temperatur på under frysepunktet. Hvis det bruges uden først at sørge for, at temperaturen er over frysepunktet, kan det forårsage ubodelige skader på motor og batterier.
- Kontroller køretøjets tilstand regelmæssigt, specielt hvad angår det elektriske anlæg, stikforbindelserne, beskyttelsesplader og batteriopladeren. Hvis du finder defekter, må dette elektriske køretøj og batteriopladeren ikke anvendes.
- Frakobl batteriladeren i forbindelse med rengøring, vedligeholdelse eller andre former for indgreb i produktet.
- Ved reparationer må der kun anvendes originale PEG PEREGO reservedele.
- PEG PEREGO påtager sig intet ansvar i tilfælde af indgreb på det elektriske anlæg.
- Efterlad ikke batterierne eller køretøjet i nærheden af varmekilder, som f.eks. varmeapparater, åbne ildsteder osv.
- Beskyt køretøjet imod vand, regn, sne osv.; hvis det anvendes på sand eller i mudder kan det forårsage skader på trykknapper, motorer og reduktionsgear.
- Smør regelmæssigt (med en let olie) de bevægelige dele som f.eks. lejer, rat osv.
- Køretøjets overflader kan rengøres med en fugtig klud og - om nødvendigt - med almindelige milde rengøringsmidler til husholdningen.
- Rengøringen må kun udføres af voksne.
- Demonter aldrig nogen af køretøjets mekaniske dele eller motorene, med mindre dette er godkendt af PEG PEREGO.

REGLER FOR SIKKER KØRSEL

Af hensyn til barnets sikkerhed: Læs og følg de nedenfor anførte anvisninger omhyggeligt, før køretøjet sættes igang:

- Lær dit barn, hvordan køretøjet bruges på den rigtige måde for en sikker og sjov køretur.
- Legetøjet kræver en vis behændighed, og skal anvendes med forsigtighed for at undgå fald eller sammenstød, der kan medføre skader på brugeren eller tredjeparter.
- Før kørslen starter, bør du kontrollere, at der ikke er ting eller personer i vejen.
- Kør med hænderne på styret/rattet og hold altid øje med vejen fremad.
- Brems op i tide for at undgå at køre ind i noget.

VIGTIGT! Produktet er udstyret med et bremsesystem, der kræver, at en voksen viser barnet den korrekte brug.

2. kørselshastighed (hvis denne findes)

Det tilrådes kun at bruge den 1. kørselshastighed i begyndelsen. Før 2. hastighed aktiveres, skal du sikre dig, at barnet har lært, hvordan styret/rattet anvendes korrekt, og at det har lært 1. kørselshastighed, bremsens funktion og køretøjets funktioner godt at kende.

PAS PÅ!

- Kontroller at alle sikringsringene/møtrikker til fastspænding af hjulene er spændt godt fast.
- Hvis køretøjet under brug bliver overbelastet, som det kan ske ved kørsel på blødt sand, mudder eller meget løst terræn, aktiveres overbelastningsafbryderen, som frakobler strømmen. Strømforsyningen tilkobles igen efter nogle sekunder.

SJOV LEG UDEN AFBRYDELSER: Hav altid et ekstra sæt opladede batterier klar til brug.

PROBLEMER?

VIRKER KØRETØJET IKKE?

- Kontroller om der er frakoblede kabler på pladen under acceleratoren.
- Kontroller om acceleratortrykknappen virker; i modsat fald udskift den.
- Kontroller om batteriet er tilkoblet det elektriske anlæg.

ER DER INGEN STRØM PÅ KØRETØJET?

- Oplad batterierne. Hvis problemet fortsætter efter opladningen, skal batterierne og opladeren efterses hos servicecenteret.

SERVICECENTER

PEG PEREGO yder en service efter købet, enten direkte eller via et netværk af autoriserede værksteder med henblik på eventuelle reparationer eller udskiftninger samt salg af originale reservedele.

Besøg vores hjemmeside for at kontakte et servicecenter <http://www.pegperego.com>

Ved enhver henvendelse er det nødvendigt at have det serienummer, der svarer til produktet. For at finde serienummeret, henvises der til den sidste illustration der findes i manualen.

REKLAMATIONSRET

Der er to års reklamationsret på køretøjet. Reklamationsretten dækker alle køretøjets dele ved normal og korrekt brug. Læs derfor brugsanvisningen nøje, inden køretøjet tages i brug. Udfyld skemaet nederst og gem brugsanvisningen sammen med købsbon til brug ved reklamation.

Procedure ved reklamation:

Ved evt. fejl og mangler bør du altid henvende dig, hvor køretøjet er købt. Af hensyn til vores løbende kvalitetssikring er det vigtigt, at du ved henvendelse har nedenstående oplysninger om køretøjet klar. Såfremt reklamationen ikke kan klares pr. telefon, skal køretøjet sendes til:

Maki A/S
Haarupvej 22D
8600 Silkeborg
Denmark
Tlf.nr: +45 44476603
Mobilnr: +45 40304228
E-mail: service@maki.dk
Web: www.maki.dk

Du er naturligvis også velkommen til at kontakte Maki Service

Køretøjer tages kun til reparation efter forudgående aftale. Køretøjer, der fremsendes uden forudgående aftale, vil blive afvist.

Skema til brug ved reklamationer :

Navn:

Adresse:

Postnr./by:

Kontaktperson:

Tlf.nr.:

Oplysninger på køretøjet:

Produktionskode (stregkode nr.):

Produktionsdato:

Kontrolnr. ("Controllo")

Købsdato:

Reklamationens art:

Med venlig hilsen
Peg Perego S.p.A. / Maki A/S

MONTERINGSANVISNINGER

PAS PÅ!

MONTERINGSARBEJDET MÅ KUN FORETAGES AF VOKSNE.

VÆR FORSIGTIG MENS KØRETØJET TAGES UD FRA DETS EMBALLAGE.

ALLE SKRUER OG SMÅDELE BEFINDER SIG I EN POSE INDEN I EMBALLAGEN.

BATTERIET ER MULIGVIS ALLEREDE INDSAT I KØRETØJET.

Benyt ikke legetøjet, hvis det viser sig at være beskadiget ved åbning af emballagen. Kontakt salgsstedet eller servicecenteret.

Hold øje med børn i forbindelse med monteringen pga. små dele (fare for indtagelse) og de tilhørende plastposer (fare for kvælning).

Benyt en kærv- og en stjerneskruetrækker samt hammer og tang i forbindelse med montering af legetøjet.

MONTERING

- Løft begge de bageste støddæmpere op og placér dem, så de passer med åbningerne i stellet.
- For at fastgøre støddæmperne til stellet, skal man sætte tapperne i støddæmpernes øverste huller og skubbe dem helt i.
- Fjern beskyttelsespropperne fra styringsanordningerne.
- Sæt en stor spændskive på begge styringsanordninger.
- Sæt bøsningerne i hjulenes indre dele, ved samtidigt at sørge for slidbanens rette retning (se figur).
- Sæt et af de to hjul på, ved samtidigt at være opmærksom på slidbanens tegning, der skal være rettet som i figuren.
- Isæt en lille spændskive og møtrikken.
- Fastspænd møtrikken med den medleverede nøgle. Fortsæt på samme måde, for at montere det resterende forhjul.
- Fjern beskyttelserne fra den bagerste aksel.
- Sæt akslen på køretøjets bagerste del som vist i figuren. BEMÆRK: tjek, at de 2 små metalrør er til stede inde i gearmotorerne.
- Placér driveren på de resterende hjuls indre del.
- Før hjulet på akslen med driveren vendt mod køretøjet ved samtidigt at være opmærksom på slidbanens korrekte retning (se figur).
- Isæt 1 lille spændskive og 1 spændskive i plastic på akslen.
- Spænd hjulet fast med den medfølgende nøgle, brug en af de fire medfølgende møtrikker.
 - Gentag samme fremgangsmåde for montering af baghjulet på den anden side. Pas på: udfør dette mens du holder akslen fast på den modsatte side ved hjælp af den anden medfølgende nøgle.
- Tryk dækpropperne fast med et hårdt tryk på alle fire hjul.
- Drej sædelåsen til "åben" position som vist på detaljetegningen og løft sædet op. BEMÆRK: Sædet har en aflåst og en åben position.
- Påfør sædets betræk, ved at rulle det i hele dets længde, og sørg for at elastikken befinder sig i den nederste del og koble den på de 6 fastgøringspunkter, som vist i figuren.
- Fastgør sædet ved at stikke sædets sorte tapper ind i åbningerne på vognstellet. Drej det herefter ned på sin plads. Luk sædet, ved at dreje den røde tap.
- Fastgør det sorte kølerstykke ved først at stikke tapperne ind i de tilsvarende rektangulære åbninger (a). Tryk herefter fast ind på de øverste tapper (b), så de fastgøres helt i deres åbninger.
- Anbring frontgitteret på dets støttepunkter, som vist på tegningen, og fastgør det med de 4 medfølgende skruer.
- Påfør kølerens klistermærker.
- Indsæt de to beslag i kølerens åbninger, som vist på figuren.
- Fastgør den trækulfarvede frontrist på frontgitteret ved at føre tilkoblingspunkterne på linje og klikke det ind på plads.
- Fastgør den sølvfarvede forreste kofanger ved at føre tilkoblingspunkterne på linje og klikke den ind på plads.
- Skru risten fast med de 2 medfølgende skruer.
- Fastgør de to forkromede klistermærker på ristens forlygter.
- Klik de to forlygter fast på risten.
- Påfør de forkromede klistermærker på vognstellet, som vist på figuren.
- Klik baglygten på plads ved at indsætte den ovenfra og ned.
- Fastgør det ekstra sammenklappelige bagsæde ved at indsætte et af beslagene bagest på det bageste gitter.
- Anbring bagsædet med håndtaget nede og lad

- pløkken glide ind i hullet på beslaget.
- 32 • Lad det andet beslag glide ned på pløkken på bagsædet (a) og tryk beslaget ned på plads (b).
 - 33 • Sammenklapning af det ekstra bagsæde med beslagene på plads.
 - 34 • Hold bagsædet og beslagene på plads, mens du fastgør beslagene ved hjælp af de medfølgende skruer.
 - 35 • Tilslut bagskinnen til baggitteret ved at indsætte tapperne på skinnen i hullerne på gitteret, drej det så på plads og fastgør det med de medfølgende skruer.
 - 36 • Anbring baggitteret på dets støttepunkter, som vist på figuren, og fastgør med de 4 medfølgende skruer.
 - 37 • Klik legetøjsbenzindækslet på plads på køretøjet.
 - 38 • Påsæt de to håndbeskyttere på styret, således at hullerne i håndbeskytterne er på linje med hullerne i styret.
 - 39 • Fastgør håndbeskytterne med de to skruer.
 - 40 • Lad de to håndgreb glide ind på styret som vist.
 - 41 • Sæt rettet i køretøjet, ved at tilslutte det elektriske anlægs 2 kabler, som vist i figuren.
 - 42 • Drej sædelåsen til "åben" position som vist på detaljetegningen og løft sædet op. BEMÆRK: Sædet har en aflåst og en åben position.
 - 43 • Tilslut køretøjets ledningssystem (stik A) til batteriet (stik B).
 - 44 • Luk sædet ned. PAS PÅ!: Sørg altid for, at sædet er lukket og aflåst, når du har foretaget dig noget inde i det.

KØRETØJETS EGENSKABER OG ANVENDELSE

- 45 • 1- START/STOP-KNAP: når den trykkes, lyser knappen og samtlige af køretøjets funktioner aktiveres (START-funktion). Når den igen trykkes, slukkes knappen og deaktiverer samtlige af køretøjets funktioner (STOP-funktion).
- 2- RADIO FM:
 - A - USB-indgang
 - B - SD CARD-indgang
 - C - AUX-indgang
 - D - valgknapper. Når man trykker dem enkeltvis, vælges musikstykker og radiofrekvenser.

Når de trykkes flere gange samtidigt, går man fra en tilstand til en anden, som displayet viser (USB, SD, AUX).

E – valgknapper til lydstyrke. For at slukke radioen, skal man sænke lydstyrken helt, og på displayet ses "OFF". For at genaktivere den, skal man trykke knappen til lydstyrkeforøgelse.
- 3- HORN: tryk knappen og hornet aktiveres.
- 4- LYSDIODE-INDIKATOR på instrumentbrættet:
 - MOTOR: en rød lysdiode signalerer motorens overbelastning. Slip pedalen. Når der gået 10 sekunder, vil køretøjet være brugsklart.
 - BATTERI: en orange blinkende lysdiode signalerer, at batteriet næsten er afladt. Køretøjet vil nu gå i "POWER SAVING" tilstand (lav hastighed, uden lys og lyd).

Lysdioden lyser vedvarende, når batteriet er fuldstændigt afladt. Køretøjet stopper med at fungere og batteriet skal oplades. Når batteriet er fuldstændigt afladt, og man har brug for at flytte køretøjet, kan man udløse bremsen, ved at holde speeder-pedalen trykket nede, og derved gøre det muligt at skubbe køretøjet manuelt.
- 46 • SPEEDERPEDAL og EL-BREMSE: for at bremse, skal man løfte foden fra pedalen, bremsen træder automatisk i funktion. Efter cirka 10 minutters inaktivitet, vil køretøjet gå i standby tilstand (OFF). Hvis knappen START er trykket, vil køretøjet genoprette alle sine funktioner, når pedalen trykkes.
- 47 • GEARSTANG: køretøjet er udstyret med tre hastigheder. OBS: når køretøjet tages ud af emballagen, kører det kun i 1. gear (1) og bakgear (R). For at kunne benytte 2. hastighed (2), bedes man følge nedenstående fremgangsmåde;
- 48 • Stram blokeringen for anden hastighed helt i bund, som vist på oversigten på næste figur.
- 49 • 1-R: blokeringen for anden hastighed rager ud fra chassiset, og forhindrer således flytning af gearstangen til anden hastighed. 1-2-R: blokeringen for anden hastighed går helt ind i chassiset, og gearstangen kan således sænkes.
- 50 • For at løfte eller sammenklappe det sammenklappelige ekstra bagsæde skal der blot trækkes op i håndtaget på bagsiden af bagsædet.
- 51 • TILBEHØR: Anhænger som skal tilsluttes til køretøjet (sælges separat).

UDSKIFTNING AF BATTERIET

- PAS PÅ!: TEGNINGERNE AF BATTERIERNE ER KUN VEJLEDENDE. DIT BATTERI KAN EVENTUEL T SE ANDERLEDES UD END DEN VISTE MODEL. DETTE HAR DOG INGEN INDFLYDELSE PÅ DEN VISTE RÆKKEFØLGE VED UDSKIFTNING OG OPLADNING.
- 52 • Først skal sædet låses op og løftes.
 - 53 • Frakobl det elektriske systems stik (A) fra batteriets stik (B) ved at trykke på siden af stikkene og trække dem fra hinanden.
 - 54 • Fjern batteriholderen ved at trykke ind på siderne og lad den glide fri af hullet i stellet.
 - 55 • Fjern det gamle batteri og udskift det med et nyt batteri.
 - 56 • Anbring batteriholderen på sin plads igen.
 - 57 • Luk sædet ned. PAS PÅ!: Sørg altid for, at sædet er lukket og aflåst, når du har foretaget dig noget inde i det.

OPLADNING AF BATTERIET

- PAS PÅ!: GENOPLADNING AF BATTERIET OG ETHVERT ANDET INDGREB PÅ DET ELEKTRISKE ANLÆG MÅ KUN UDFØRES AF VOKSNE. BATTERIET KAN GENOPLADES UDEN AT TAGE DET UD AF LEGETØJET.
- 58 • Først skal sædet låses op og løftes.
 - 59 • Frakobl det elektriske systems stik (A) fra batteriets stik (B) ved at trykke på siden af stikkene og trække dem fra hinanden.
 - 60 • Indsæt batteriopladerens stik i en almindelig stikkontakt. Tilslut batteriets stik (B) til opladerens stik C. BEMÆRK: Tryk hårdt ned, indtil det klikker på plads.
 - 61 • Når batteriet er opladet (fuld opladning tager omkring 18-24 timer), frakobles batteriopladeren fra stikkontakten, hvorefter batteriets stik (B) frakobles fra opladerens stik (C).
 - 62 • Tilslut igen det elektriske systems stik (A) til batteriets stik (B). BEMÆRK: Tryk hårdt ned, indtil det klikker på plads.
 - 63 • Luk sædet ned. PAS PÅ!: Sørg altid for, at sædet er lukket og aflåst, når du har foretaget dig noget inde i det.

Vejledninger til brug af batterioplader

ADVARSLER

- 1 • Indsæt kun bly-syrebatterier fra PEG PEREGO.
- 2 • Brug aldrig batterier, der ikke er beregnet til genopladning. **Eksplisionsfare.**
- 3 • Må kun anvendes af voksne. **Det er ikke et stykke legetøj.** Dette apparat er ikke beregnet til, at svagelige personer bruger det, medmindre de er overvågede af en ansvarlig person, der kan sikre, at det bruges korrekt.
- 4 • Benyt aldrig batteriopladeren, hvis tildækningen, kablet eller stikket er beskadiget.
- 5 • Oplad kun batteriet et sted med god luftcirkulation.
- 6 • Fjern ikke kontakten ved at trække i ledningen.
- 7 • Træk ikke bilen af sted på hjulene ved at trække i batteriopladerens ledning.
- 8 • Undgå at overophede ledningen ved at dække den til, og efterlad den ikke på en varm overflade.
- 9 • Vær opmærksom på, hvordan ledningen er rullet op, så den ikke beskadiges.
- 10 • Hvis batteriopladeren beskadiges, må den ikke bruges, før den er repareret.
- 11 • I produktet indeholder visse elementer, der betragtes som skadelige for miljøet. Bortskaffelse af disse elementer eller af hele produktet, når det er opslidt, bør ske i henhold til gældende forskrifter i det land, hvor det bruges.
- 12 • Hvis batteriopladeren anvendes, skal du sikre dig, at den er udstyret med det korrekte stik til brug i det land, hvor den skal anvendes.
- 13 • I Børn må ikke lege med batteriopladeren DEN ER IKKE ET STYKKE LEGETØJ.

LYSDIODER

Peg Perego batteri IKKE tilsluttet

- STABILT LYS: Batteriopladeren fungerer, når den sættes i en stikkontakt klar til opladning

Peg Perego batteri tilsluttet

- STABILT LYS: Batteriet er opladet
- BLINKENDE LYS: Batteriet oplades

OPLADNING AF BATTERIERNE

ADVARSEL! Før legetøjet bruges, skal batteriet oplades i mindst 18 timer

- A) Sæt batteriopladeren i en almindelig stikkontakt med egenskaber som vist på batteriopladerens typeskilt.
- B) Tilslut batteriopladerens stik til batteristikket.
- C) Din batterioplader er udstyret med en lysdiode, hvilket betyder at:
 - 1) Ved tilslutning til oplader som beskrevet i A) **uden noget batteri tilsluttet** tændes lysdioden med farve og tilkendegiver, at enheden fungerer korrekt.
 - 2) Tilslut batteriet som vist i punkt B), hvis alt er korrekt tilsluttet og hvis batteriet er afladt, vil lysdioden blinke, for at bekræfte at opladningen starter, derefter skal man vente i den tid der er nødvendig for at batteriet fuldstændigt oplades.
 - 3) Når batteriet er opladt, vil lysdioden gå fra at være blinkende til vedvarende, og vise at opladningen er færdig.
 - 4) I tilfælde af et allerede opladet batteri, kunne det ske at lysdioden allerede er vedvarende. Hvis batteriets varighed skulle være for kortvarig, anbefales det at kontakte kundernes servicecenter, for at tjekke batteriets og batteriopladerens funktion.
- D) Når opladningen er færdig og lysdioden er tændt, skal du først afbryde batteriopladeren fra stikkontakten på væggen, og derefter afbryde batteriet. Tilslut batteriet til legetøjets elektriske system, som nu er klar til brug.

Batteriopladeren er forsynet med en sikkerhedsanordning, som betyder, at hvis der opstår en for høj intern temperatur eller der sker en kortslutning af batteriet, griber et beskyttelsessystem ind og forhindrer udsendelse af stærk strøm, som vil kunne beskadige batteriopladeren.

I dette tilfælde skal man afbryde batteriopladeren fra stikkontakten på væggen, fjerne årsagen til kortslutningen, og tilslutte igen som beskrevet i afsnit A) til C).

Kiitos, että valitsit PEG PEREGO® -tuotteen. PEG PEREGO on vinyt lapsia ulos jo 70 vuoden ajan. Vastasyntyneet vauuissa, sitten rattaissa ja vielä myöhemmin akkukäyttöisissä ja poljettavissa leikkiajoneuvoissa.

Tutustu sivustollamme koko tuotevalikoimaamme, löydät uutuudet ja muita tietoja Peg Perego -maailmasta

www.pegperego.com

Peg Perego S.p.A. on yritys, jonka laadunhallintajärjestelmän on sertifioinut **TÜV Italia Srl** standardin ISO 9001 mukaisesti. Sertifiointi antaa asiakkaille ja kuluttajille takuun yrityksen läpinäkyvyydestä ja luottamusta sen toimintatapaan.

TÄRKEITÄ TIETOJA

Lue tämä käyttöohje huolellisesti, jotta tutustut mallin käyttöön ja voit opettaa lapsen ajamaan oikein, turvallisesti ja mukavasti. Säilytä käyttöohje vastaisen varalle.

Jos luovutat tuotteen toiselle henkilölle, varmista että ohjekirja seuraa sen mukana.

Ennen ajoneuvon ensimmäistä käyttöä akkua on ladattava 18 tuntia. Tämän menettelyn laiminlyöminen saattaa aiheuttaa akulle pysyviä vaurioita.

- **Ikä 6 +**
- **Sallittu maksimipaino 100 kg**
- Kaksipaikkainen ajoneuvo
- 1 ladattava, suljettu lyijyakku 24V 12Ah
- 2 vetävää pyörää
- 2 moottoria 420 W
- Ykkösvaihteen nopeus 6 km/h
- Kakkosvaihteen nopeus 12 km/h
- Peruutusvaihteen nopeus 6 km/h

Älä ylitä 100 kg:n sallittua kokonaismaksimipainoa. Painorajoitukseen on laskettu matkustajat ja mahdollinen kuorma.

Peg Perego pidättää oikeuden tehdä teknisistä tai tuotannollisista syistä malleihin ja tämän julkaisun tietoihin muutoksia milloin tahansa.

VAATIMUSTENMUKAISUUSVAKUUTUS

CE-merkillä varustettu tuote, joka on suunniteltu ja hyväksytty soveltuviin EU-direktiivien mukaan ja joka on tarkoitettu kyseiset määräykset täytäntöönpaneville markkinoille ja maihin.

TUOTTEEN NIMI

Polaris Sportsman PRO Citrus

TUOTTEEN TUNNISTUSKOODI

IGOD0603

VIITENORMIT (alkuperä)

Directive on the safety of toys 2009/48/EC
Standard EN 71-1: 2014 + A1: 2018
Standard EN 71-2: 2020
Standard EN 71-3: 2019 + A1: 2021
Standard EN 62115: 2020 + A11: 2020

Directive regulates the electromagnetic compatibility of equipment 2014/30/UE
Standard EN 55014-1: 2017 + A11: 2020 + EN 55014-2: 2015
Standard EN 55022: 2010 + AC: 2011
Standard EN 61000-6-3: 2007 A1: 2011 + AC: 2012 + EN 61000-6-1: 2019
Standard EN 60335-2-29: 2004
Standard EN 60825-1: 2007

Directive on WEEE - RAEE 2012/19/UE
Directive on batteries and accumulator 2008/103/CE: 2008

Directive on RoHS 2011/65/CE: 2011 - EN 50581:2012
Reg. (CE) n.1907/2006 (Reach)
allegato XVII-51 &52 phtalates in toys

Ei vastaa tieliikennesääntöjä eikä siis voi ajaa yleisillä teillä.

VAATIMUSTENMUKAISUUSVAKUUTUS

Peg Perego S.p.A. vakuuttaa omalla vastuullaan, että kyseinen tuote on käynyt läpi sisäiset testit ja että se on tyyppilyhyksytty voimassa olevien määräysten mukaisesti ulkopuolisissa, riippumattomissa laboratorioissa.

AIKA JA PAIKKA

Italia - 30. 03. 2023

Peg Perego S.p.A.
via A. De Gasperi, 50
20862 - Arcore (MB) - ITALIA

TURVALLISUUSMÄÄRÄYKSET

Leikkikalumme vastaavat Euroopan leluja koskevia turvallisuusmääräyksiä (Euroopan neuvoston säätämät turvallisuusvaatimukset) sekä "U.S. Consumer Toy Safety Specification"-määräyksiä. Ne ovat lisäksi saaneet lelujen turvallisuusviranomaisten hyväksynnän direktiivin 2009/48/EY mukaisesti. Ne eivät vastaa tieliikennesääntöjä eikä niillä siis voi ajaa yleisillä teillä.

- **VAROITUS!** Tämä lelu ei sovellu alle 6-vuotiaille lapsille sen suuren nopeuden vuoksi.
- **HUOMAA!** Ei sovellu alle 3-vuotiaille lapsille. Sisältää pieniä osia, jotka voivat nieltynä tai hengitysteihin joutuessaan aiheuttaa tukehtumisen.
- **VAROITUS.** Käytettävä suojavarusteita. Ei saa käyttää liikenteen joukossa.
- **VAROITUS!** ÄLÄ KOSKAAN KÄYTÄ leluja yleisillä teillä.
- **HUOMIO!** Ajoneuvon käyttäminen julkisilla teillä tai vesiteiden tai uima-altaiden läheisyydessä tai ahtaissa tiloissa voi aiheuttaa tapaturmavaaran käyttäjälle ja/tai sivullisille. Aikuisen täytyy aina valvoa käyttöä.
- Lasten on aina pidettävä jalkineita ajoneuvon käyttämisen aikana.
- Ajoneuvon käytön aikana on varottava, etteivät lapset laita käsiä, jalkoja tai muita kehon osia, vaatteita tai muita esineitä lähelle liikkuvia osia.
- Älä koskaan kastele ajoneuvon osia, kuten moottoria, järjestelmiä, painikkeita jne.
- Älä käytä ajoneuvon läheisyydessä bensiiniä tai muita tulenarvoja aineita.
- Ajoneuvoa saa käyttää vain yksi lapsi kerrallaan, ellei ajoneuvo kuulu kaksipaikkaisten ajoneuvojen luokkaan.

SÄHKÖ -JA ELEKTRONIIKKALALAITEROMUDIREKTIIVI WEEE (vain EU)

- Kun tuotteen käyttöikä on päättynyt, se luokitellaan WEEE-jätteeksi eikä sitä siis saa hävittää kotitalousjätteen tavoin, vaan se on toimitettava

- erilliskeräykseen.
- Toimita jäte asianmukaiseen keräykseen.
- Tuotteen elektronisissa osissa olevat vaaralliset aineet saattavat aiheuttaa vaaraa henkilöiden terveydelle ja ympäristölle, ellei tuotteita hävitetä asianmukaisella tavalla.
- Jätessäiliön yli vedetty rasti osoittaa, että tuote on toimitettava erilliskeräykseen.



AKUN HÄVITTÄMINEN

- Suojele sinäkin ympäristöä.
- Älä heitä käytettyä akkua kotitalousjätteisiin.
- Toimita se käytettyjen akkujen keräyskeskukseen tai erikoisjätteiden keräyskeskukseen. Kysy tietoja paikallisilta viranomaisilta.



AKKUA KOSKEVIA HUOMAUTUKSIA

Aikuisen tulee ladata akku tai valvoa sen lataamista. Älä anna lasten leikkiä akulla.

AKUN LATAAMINEN

- Lataa akku laturin mukana toimitettujen ohjeiden mukaisesti. Älä koskaan lataa yli 24 tuntia.
- Lataa akku aina ajoissa, heti kun ajoneuvon nopeus alkaa hidastua. Näin vältät sen vahingoittumisen.
- Jos ajoneuvo on pitkään käyttämättä, muista ladata akku ja pitää se kytkettynä irti järjestelmästä. Lataa akku vähintään kolmen kuukauden välein.
- Akkua ei saa ladata ylösalaisin.
- Älä unohda akkua lataukseen! Tarkista säännöllisesti.
- Käytä vain toimitettua laturia ja alkuperäistä PEG PEREGO -akkua.
- Akku on suljettu ja huoltovapaa.
- Älä irrota akkulatoria pistorasiasta johdosta vetämällä.
- Älä siirrä leluja akkulatorin johdosta vetämällä.
- Älä peitä akkulatorin johtoa, ettei se ylikuumene.
- Älä aseta johtoa ja/tai akkua kuumalle pinnalle.
- Kiinnitä huomiota siihen, miten ja missä kelaat johdon, ettei vaurioita sitä tai heikennä sen toimintaa.

HUOMIO

- **AKKU SISÄLTÄÄ MYRKYLLISIÄ, SYÖVYTTÄVIÄ AINEITA. ÄLÄ PEUKALOI SITÄ.**
- Akku sisältää happopohjaisia elektrolyyttejä.
- Älä anna akun liittimien joutua keskenään suoraan kosketukseen, vältä kovia iskuja: tulipalo- ja/tai räjähdysvaara.
- Lataamisen aikana akussa muodostuu kaasua. Lataa akku hyvin tuuletetussa tilassa, etäällä lämmönlähteistä ja tulenaroista aineista.
- Tyhjä akku täytyy poistaa ajoneuvosta.
- Vältä akun sijoittamista vaatteiden päälle, ne saattavat vahingoittua.
- Käytä ainoastaan suositeltuja paristo- tai akkutyyppisiä.

JOS AKKU VUOTAA

Suojaa silmät. Vältä suoraa kosketusta akkuhapon kanssa.
Suojaa kädet. Laita akku muovikassiin ja noudata akkujen hävittämistä koskevia ohjeita.

JOS IHO TAI SILMÄT JOUTUVAT KOSKETUKSIIN AKKUHAPON KANSASSA

Pese kohta runsaalla, juoksevalle vedellä.
Ota välittömästi yhteys lääkäriin.

JOS AKKUHAPPOA JOUTUU NIELLUUN

Huuho suu ja sylje.
Ota välittömästi yhteys lääkäriin.

AJONEUVON HUOLTO JA KUNNOSSAPITO

- Älä pura tai yritä korjata ajoneuvoa itse. Ota yhteyttä valtuutettuun Peg Perego -huoltoliikkeeseen.
- Ei ole suositeltavaa jättää leikkikalua tilaan, jonka lämpötila voi laskea nollan alapuolelle. Leikkikalun käyttäminen ennen kuin sen lämpötila on nollan yläpuolella voi aiheuttaa moottorille ja akuille pysyviä vaurioita.
- Tarkista ajoneuvon kunto säännöllisesti, erityisesti sähköjärjestelmä, pistokkeiden liitännät, suojatulpat ja laturi. Jos havaitset vian, sähköistä ajoneuvoa ja laturia ei saa käyttää.

- Irrota akkulaturi tuotteesta ennen tuotteen puhdistusta, huoltoa tai muuta käsittelyä.
- Korjauksiin saa käyttää vain alkuperäisiä PEG PEREGO -varaosia.
- PEG PEREGO ei vastaa vahingoista, mikäli sähköjärjestelmään on koskettu.
- Älä jätä ajoneuvon akkua lähelle lämmönlähteitä, kuten lämpöpatteria, takkaa tms.
- Suojaa ajoneuvo vedeltä, sateelta, lumelta jne. Ajoneuvon käyttäminen hiekassa tai mudassa voi aiheuttaa vahinkoa painikkeille, moottorille ja välityspöyrästölle.
- Voitele säännöllisesti (kevyellä öljyllä) liikkuvat osat, kuten laakerit, ohjaukset jne.
- Ajoneuvon pinnat voidaan puhdistaa kostealla liinalla ja tarvittaessa kotitalouden puhdistusaineilla, jotka eivät ole hankaavia.
- Vain aikuiset saavat suorittaa puhdistustoimenpiteet.
- Älä koskaan pura ajoneuvon tai moottorin mekanismeja ilman PEG PEREGO:n valtuutusta.

SÄÄNNÖT TURVALLISTA AJOA VARTEN

Lapsen turvallisuuden takaamiseksi: lue seuraavat ohjeet ja noudata niitä tarkkaan ennen ajoneuvon käynnistämistä.

- Opetä lapsi käyttämään ajoneuvoa oikein, jotta hän osaa ajaa turvallisesti ja pitää hauskaa.
- Lelua täytyy käyttää varoen, sen käyttäminen vaatii taitoa. Vältä putoamista tai törmäämistä, joka voi aiheuttaa vahinkoa käyttäjälle tai muille henkilöille.
- Varmista ennen liikkeelle lähtöä, että reitti on vapaa henkilöistä ja muista esteistä.
- Kädet täytyy aina pitää ohjaustangolla/-pyörällä ja on aina katsottava eteenpäin.
- Jarruta aina ajoissa törmäysten välttämiseksi.

HUOMIO! Tuotteessa on jarrutusjärjestelmä, jonka käyttäminen edellyttää, että aikuinen on opettanut lapselle miten on toimittava.

TOINEN NOPEUS (mallikohtainen)

Aluksi on suositeltavaa käyttää ensimmäistä vaihdetta. Ennen toisen vaihteen kytkemistä on varmistettava, että lapsi on oppinut käyttämään oikein ohjaustankoa/-pyörää, ensimmäistä vaihdetta, jarrua, ja että hän on tottunut käyttämään ajoneuvoa.

HUOMIO!

- Tarkista, että kaikki pyörien suojalevyt ja kiinnitysmutterit ovat kunnolla paikoillaan.
- Jos ajoneuvo joutuu ylikuormitustilanteeseen, kuten pehmeässä hiekassa, mudassa tai hyvin epätasaisella maaperällä, ylikuormituskytkin katkaisee tehon välittömästi. Tehon syöttö jatkuu muutaman sekunnin kuluttua.

HUVIA ILMAN KESKEYTYSTÄ: Pidä vara-akku ladattuna käyttöä varten.

ONGELMIA?

EIKÖ AJONEUVO TOIMI?

- Varmista, että kaasupolkimen alla ei ole irronneita johtoja.
- Tarkista kaasupainikkeen toiminta ja tarvittaessa vaihda se.
- Tarkista, että akku on kytketty sähköjärjestelmään.

EIKÖ AJONEUVOSSA OLE TEHOA?

- Lataa akut. Jos ongelma toistuu lataamisen jälkeen, anna huoltoliikkeen tarkistaa akku ja laturi.

HUOLTO

PEG PEREGO tarjoaa myynnin jälkeisen huoltopalvelun, joko suoraan tai valtuutettujen huoltokeskusten verkon kautta, mahdollisia korjauksia tai vaihtoja sekä alkuperäisten varaosien hankkimista varten.

Voit ottaa yhteyttä huoltoon sivustollamme <http://www.pegperegocom>

Asioimista varten on tunnettava tuotteen sarjanumero. Sarjanumero käy ilmi tämän käyttöoppaan viimeisestä kuvituksesta.

REKLAMAATIO-OIKEUS

Ajoneuvoon liittyvä reklamaatio-oikeus on kaksi vuotta. Reklamaatio-oikeus kattaa ajoneuvon kaikki osat normaalin ja oikean käytön yhteydessä. Lue sen vuoksi käyttöohje huolellisesti ennen ajoneuvon käyttöönottoa. Täytä alla oleva lomake ja säästä käyttöohje sekä ostokuitti mahdollista reklamaatiotapausta varten.

Menettelyohje reklamaatiotapauksessa:

Mikäli ajoneuvossa on virheitä tai puutteita, ota yhteyttä ostopaikkaan. Jatkuvan laadunvarmistuksen kannalta on tärkeää, että osat kertoo alla olevat ajoneuvoa koskevat tiedot ottaessasi yhteyttä ostopaikkaan.

Mikäli reklamaatiota ei voida selvittää puhelimitse, ajoneuvo lähetetään seuraavaan osoitteeseen:

ISOJOEN KONEHALLI OY

KESKUSTIE 26

KAUHAJOKI 61850

Phone: +358 20 132 3280

Fax: +358 20 132 3257

www.ikh.fi <<http://www.ikh.fi>>

Voit luonnollisesti myös ottaa yhteyttä Maki Serviceen (service@maki.dk).

Ajoneuvot vastaanotetaan korjattaviksi ainoastaan, kun asiasta on sovittu etukäteen. Emme ota vastaan ajoneuvoja, joiden lähetyksestä ei ole sovittu etukäteen.

Reklamaatiotapauksissa käytettävä lomake:

Nimi:

Osoite:

Postinumero/postitoimipaikka:

Yhteyshenkilö:

Puhelinnumero:

Ajoneuvon tiedot:

Tuotekoodi (viivakoodinumero):

Valmistuspäivä:

Tarkistusnumero ("Controllo"):

Ostopäivä:

Reklamaation syy

Ystävällisin terveisin

Peg Peregó S.p.A. / Maki A/S

ASENNUSOHJEET

HUOMIO

VAIN AIKUISET SAAVAT SUORITTAA ASENNUSTOIMENPITEET. OLEVAROVAINEN PURKAESSASI AJONEUVOA PAKKAUKSESTA.

KAIKKI RUJUUT JA PIKKUOSAT OVAT PAKKAUKSEN SISÄLLÄ OLEVASSA PUSSISSA. AKKU SAATTAJAO OLLA ASENNETTU TUOTTEESEEN.

Älä käytä lelua, jos se vaikuttaa vaurioituneelta avattuasi pakkauksen. Ota yhteyttä myyntipisteeseen tai soita huoltoliikkeeseen.

Pidä lapset etäällä asennuksen aikana pienten osien (nielemisvaara) ja niitä sisältävien muovipussien (tukehtumisvaara) aiheuttamien vaarojen vuoksi. Tarvitset lelun asennukseen talta- ja ristipäisen ruuvimeisselin, vasaran ja pihdit.

ASENNUS

- Nosta molempia takaiskunvaimentimia ja kohdista ne rungon aukkoihin.
- Iskunvaimentimet kiinnitetään runkoon laittamalla tapit iskunvaimentimien yläreikiin ja työntämällä ne loppuun asti.
- Irrota suojatulpat ohjauksivivusta.
- Laita kumpaankin ohjaukseen yksi suuri aluslevy.
- Laita pyörien sisäpuolelle holkit siten, että kulutuspinna tulee oikein päin (ks. kuva).
- Laita toinen pyörästä paikalleen kiinnittäen huomiota siihen, että kulutuspinnan kuvion tulee olla kuvassa näytetyssä suunnassa.
- Laita paikalleen yksi pieni aluslevy ja mutteri.
- Kiinnitä mutteri tukevasti pakkauksessa mukana olevalla avaimella. Kiinnitä toinen etupyörä samalla tavoin.
- Irrota taka-akselista suojukset.
- Laita akseli ajoneuvon takaosaan kuvassa näytetyllä tavalla. HUOMAA: varmista, että vaihteistojen sisällä on 2 metalliputkea.
- Laita käyttöpyörät jäljellä olevien pyörien sisäosaan.
- Työnnä pyörä akselille käyttöpyörä ajoneuvoa kohden; kiinnitä tässä huomiota siihen, että kulutuspinna tulee oikeaan suuntaan (ks. kuva).
- Työnnä akselille 1 pieni aluslevy ja 1 muovinen aluslevy.
- Kiinnitä pyörä toimitetun avaimen avulla yhdellä pultilla.
 - Toista toimenpide toisen puolen takapyörälle.
- Huomio: Tee toimenpiteet pitäen akselia paikallaan toiselta puolelta toisen toimitetun avaimen avulla.
- Paina keskiosuojukset kiinni neljään pyörään.
- Käännä istuimen lukitus auki kaavion mukaisesti ja nosta istuinta. HUOMAA: Istuin voidaan asettaa vapaaseen tai lukittuun asentoon.
- Pujota istuimen verhoilu paikalleen liu'uttaen sen koko pituudeltaan pitäen kuminauhan alaosassa ja kiinnittäen 6 pidikepistettä kuvan mukaisesti.
- Kiinnitä istuin asettamalla istuimen mustat kielekkeet rungossa oleviin reikiin. Kierrä istuin sitten paikoilleen. Sulje istuin kiertämällä punaista tappia.
- Liitä musta jäähdytinkappale asettamalla ensin kielekkeet vastaaviin suorakulmaisiin aukkoihin (a). Paina sitten hyvin yläkielekkeitä (b) niin, että ne kiinnittyvät kokonaan paikoilleen.
- Aseta eturitilä tukikappaleisiin kuvan mukaisesti ja kiinnitä se pakkauksen 4 ruuvilla.
- Kiinnitä jäähdyttimen tarra.
- Aseta molemmat kannattimet jäähdyttimen aukkoihin kuten kuvassa.
- Kiinnitä hiilietusäleikkö eturitilään kohdistamalla liitäntäpisteet ja napsauttamalla osat paikoilleen.
- Kiinnitä hopeinen etuharjan suojus kohdistamalla liitäntäpisteet ja napsauttamalla osat paikoilleen.
- Kiinnitä säleikkö 2 ruuvilla.
- Kiinnitä kaksi kromitarraa säleikön ajovalojen kohdalle.
- Napsauta molemmat ajovalot säleikköön.
- Kiinnitä kromitarra runkoon kuten kuvassa.
- Napsauta takavalo paikoilleen yläpuolelta.
- Kiinnitä alastaittuva selkänöjä asettamalla yksi pylvä takaritilään.
- Aseta selkänöjä kahva alapäin käännettynä ja liu'uta tappi pylvässä olevaan reikään.
- Liu'uta toinen pylvä selkänöjän tappiun (a) ja paina pylvä alas paikoilleen (b).
- Alastaitettava selkänöjä pylvää paikoillaan.
- Pidä selkänöjä ja pylvää paikoillaan ja kiinnitä pylvää pakkauksen kuuluvilla ruuveilla.
- Liitä takakisko takaritilään asettamalla kiskon kielekkeet ritilän aukkoihin, kääntämällä ne paikoilleen ja kiinnittämällä ne pakkauksen ruuveilla.
- Aseta takaritilä tukikappaleisiin kuvan mukaisesti

- ja kiinnitä se pakkauksen 4 ruuvilla.
- 37 • Napsauta lelun kaasukorkki paikoilleen ajoneuvoon.
- 38 • Liu'uta molemmat käsisuojat ohjaustankoihin kohdistamalla käsisuojissa olevat reiät ohjaustankoihin reikiin.
- 39 • Kiinnitä käsisuojat kahdella ruuvilla.
- 40 • Liu'uta kahvat ohjaustankoihin kuvan mukaisesti.
- 41 • Kiinnitä ohjaustanko ajoneuvoon kytkemällä sähkölaitteiston 2 johtoa kuvassa näytetyllä tavalla.
- 42 • Käännä istuimen lukitus auki kaavion mukaisesti ja nosta istuimen. HUOMAA: Istuin voidaan asettaa vapaaseen tai lukittuun asentoon.
- 43 • Kytke ajoneuvon johdotusjärjestelmä (pistoke A) akkuun (pistoke B).
- 44 • Sulje istuin. HUOMIO: Varmista aina, että istuin on suljettu ja lukittu sen käsittelemisen jälkeen.

LEIKKIAJONEUVON OMINAISUUDET JA KÄYTTÖ

- 45 • 1 - START/STOP-PAINIKE: kun painiketta painetaan, siihen syttyy valo ja kaikki ajoneuvon toiminnot menevät päälle (START-toiminto). Kun painiketta painetaan uudelleen, se sammuu ja kaikki ajoneuvon toiminnot menevät pois päältä (STOP-toiminto).
- 2 - RADIO FM:
- A - USB-liitäntä
 - B - SD CARD -liitäntä
 - C - AUX -liitäntä
 - D - valintapainikkeet Painikkeita yksittäin painamalla suoritetaan musiikkikappaleiden ja radiotaajuuksien valinta. Painamalla niitä samanaikaisesti useampaan kertaan siirrytään eri toimintatapaan näytön osoittamalla tavalla (USB, SD, AUX).
 - E - äänenvoimakkuuden valintapainikkeet. Radio sammutetaan laskemalla sen äänenvoimakkuus kokonaan alas; näyttöön tulee teksti "OFF". Se käynnistetään painamalla äänenvoimakkuuden lisäyspainiketta.
- 3 - ÄÄNIMERKKI: painiketta painamalla annetaan äänimerkki.
- 4 - Kojetaulun LED-VALOT:
- MOOTTORI: punainen led-valo ilmoittaa moottorin ylikuormituksesta. Päästä poljin. Ajoneuvo on uudelleen valmis käyttöön 10 sekunnin kuluttua.
 - AKKU: vilkkuva oranssi led-valo ilmoittaa akun olevan melkein tyhjä. Tässä tilassa ajoneuvo menee "POWER SAVING" -säästötilaan (matala nopeus, ei valoja eikä ääniä). Merkkivalo jää palamaan vilkkumatta, jos akku on täysin tyhjä. Ajoneuvo lakkaa toimimasta ja akku on ladattava. Jos akku on täysin tyhjä ja ajoneuvoa on tarpeen siirtää, voidaan jarru vapauttaa pitämällä kaasupoljinta painettuna, jolloin ajoneuvoa on mahdollista työntää käsin.
- 46 • KAASUPOLJIN JA SÄHKÖJARRU: jarrua käytetään nostamalla jalka polkimelta; jarru kytkeytyy päälle automaattisesti. Noin 10 minuutin käyttötaun jälkeen ajoneuvo menee valmiustilaan (OFF). Jos START-painike on kytkettyä, ajoneuvon kaikki toiminnot otetaan uudelleen käyttöön painamalla poljinta.
- 47 • VAIHTAEN VAIHTOVIIPU: Ajoneuvossa on kolme nopeutta: HUOMIO: Kun ajoneuvo poistetaan pakkauksesta ensimmäistä kertaa, se toimii vain ensimmäisellä vaihteella (1) ja pakilla (R). Käyttääksesi vaihdetta kaksi (2) toimi seuraavasti:
- 48 • Ruuvaa alas toinen vaihderykkipö seuraavassa kuvassa näytetyllä tavalla.
- 49 • **I - R**: Toinen vaihderykkipö työntyy akselista ulos, ja estää vaihteen vaihtovivun liikkumisen alas toiselle vaihteelle. **I - 2 - R**: Toinen vaihderykkipö on täysin ruuvattu akseliin ja vaihteen vaihtovipu voidaan laskea.
- 50 • Voit nostaa ja laskea alastaivuttavaa selkänöjää vetämällä selkänöjan takana olevan kahvan ylös.
- 51 • LISÄVARUSTE: ajoneuvoon kiinnitettävä perävaunu (myydään erillisenä).

AKUN VAIHTAMINEN

- HUOMAA: AKKUJEN KUVAT OVAT AINOASTAAN VIITTEELLISET. KÄYTTÖSSÄSI OLEVA AKKU VOI POIKETA KUVASSA OLEVASTA MALLISTA. TÄMÄ EI VAIKUTA KUVATTUIHIIN VAIHTO- JA LATAUSTOIMENPITEISIIN.
- 52 • Avaa ja nosta ensin istuin.
- 53 • Irrota sähköjärjestelmän pistoke (A) akun pistokkeesta (B) painamalla pistokkeiden sivuja ja vetämällä ne erilleen.
- 54 • Poista akkupidike puristamalla sen reunoja ja liu'uttamalla sen vapaaksi rungosta.
- 55 • Poista vanha akku ja asenna sen paikalle uusi.
- 56 • Aseta akkupidike takaisin paikoilleen.
- 57 • Sulje istuin. HUOMIO: Varmista aina, että istuin on suljettu ja lukittu sen käsittelemisen jälkeen.

AKUN LATAAMINEN

- VAROITUS: AINOASTAAN AIKUISET SAAVAT LADATA AKUN JA SUORITTA MUITA SÄHKÖJÄRJESTELMÄN TOIMENPITEITÄ. AKKU VOIDAAN LADATA SEN OLLESSA PAIKOILLAAN LELUSSA.
- 58 • Avaa ja nosta ensin istuin.
- 59 • Irrota sähköjärjestelmän pistoke (A) akun pistokkeesta (B) painamalla pistokkeiden sivuja ja vetämällä ne erilleen.
- 60 • Kytke akkulaturi asuinrakennuksen pistorasiaan. Liitä akun pistoke (B) laturin pistokkeeseen C. HUOMAA: Paina hyvin paikoilleen.
- 61 • Kun akku on latautunut (täyteen lataaminen kestää noin 18-24 tuntia), irrota akkulaturi pistorasiasta ja irrota akun pistoke (B) laturin pistokkeesta (C).
- 62 • Liitä sähköjärjestelmän pistoke (A) takaisin akun pistokkeeseen (B). HUOMAA: Paina hyvin paikoilleen.
- 63 • Sulje istuin. HUOMIO: Varmista aina, että istuin on suljettu ja lukittu sen käsittelemisen jälkeen.

Laturin käyttöohje

VAROITUS

- 1 • Aseta laturiin vain PEG PEREGO:n toimittamia lyijyakkuja.
- 2 • Älä lataa paristoja, joita ei voi ladata. **Räjähdyksvaara.**
- 3 • Vain aikuisten käyttöön. **Laite ei ole lelu.** Tämä laite ei ole tarkoitettu vajaan kymmenien henkilöiden käytettäväksi, ellei heidän turvallisuudestaan riittävästi huolehdi vastuuhenkilö, joka varmistaa, että laitetta käytetään turvallisesti.
- 4 • Älä käytä, jos kuori, kaapelit tai liittimet ovat vaurioituneet.
- 5 • Lataa akkua vain hyvin ilmastoidussa tilassa.
- 6 • Älä irrota pistotulppaa johdosta vetämällä.
- 7 • Älä siirrä laitetta pyöriillään akun latauskaapeleista vetämällä.
- 8 • Vältä kaapelien kuumentumista niiden peittämisen takia äläkä aseta niitä kuumille pinnoille.
- 9 • Huomioi miten lähtökaapelin on kierretty, jotta et vaurioita sitä.
- 10 • Jos akkulaturi vaurioituu, älä käytä sitä ennen kuin se on täysin korjattu.
- 11 • Tuote sisältää osia, jotka ovat ympäristölle haitallisia. Hävitä nämä osat tai koko tuote elinkaarensa lopussa noudattaen käyttömaan voimassa olevia määräyksiä.
- 12 • Ennen akkulaturin käyttöä varmista, että se on varustettu aiottuun käyttömaahan sopivalla pistotulppalla.
- 13 • Lasten ei tule leikkiä akkulaturilla, koska SE EI OLE LELU.

LED-MERKKIVALOT

Peg Perego -akku EI kytketty

- TASAINEN VALO: akkulaturi kytketty verkkovirtaan ja toiminnassa, valmis latausta varten

Peg Perego -akku kytketty

- TASAINEN VALO: akku ladattu
- VILKKUVA VALO: akun lataaminen

AKKUJEN LATAUS

VAROITUS! Lataa akkua vähintään 18 tuntia ennen lelun käyttämistä

- A) Kytke akkulaturi pistorasiaan, joka vastaa laturin tyyppikilvessä ilmoitettuja määräyksiä
- B) Kytke akkulaturin johto akkuun käyttäen sopivia liittimiä.
- C) Akkulaturissasi on LED-merkkivalo, joka tarkoittaa, että:
 - 1) Kytkettäessä laturi, kuten kuvattu kohdassa A) **ilman että akku on liitetty**, syttyy LED ilmaisemaan, että laite on toimintakunnossa.
 - 2) Kytke akku kuten kuvattu kohdassa B). Jos kaikki on kytketty oikein ja akku on tyhjä, LED-valo vilkkuu merkinä latauksen alkamisesta. Odot, kunnes akku on täysin latautunut.
 - 3) Kun akku on ladattu, LED-valo lakkaa vilkkumasta ja jää palamaan osoittaen latauksen päättyneen.
 - 4) Jos akkua on jo ladattu, saattaa LED-valo palaa. Jos seuraavalla käyttökerralla akun käyttöaika on liian lyhyt, ota yhteys asiakaspalveluun akun ja laturin toimivuuden tarkistamiseksi.
 - D) Kun lataus on päättynyt ja LED-valo palaa, irrota akkulaturi ensin verkkovirrasta ja sitten irrota akku. Kytke akku lelun sähköjärjestelmään, ja lelu on valmis käyttöön.

Akkulaturi on varustettu turvalaitteella, eli jos akku ylikuumentuu tai menee oikosulkuun, suojajärjestelmä keskeyttää latauksen estääkseen virtapiikit, jotka voivat vaurioittaa akkulaturia.

Tässä tapauksessa irrota akkulaturi verkkovirrasta, poista oikosulun syy ja kytke kaikki uudelleen kuten kohdissa A) - C) on kuvattu.

NORSK

PEG PEREGO® takker for at dere har valgt dette produktet. I mer enn 70 år har PEG PEREGO tatt med barn ut på tur: Som nyfødte, i barnevognene, og senere med pedell- og batteridrevne leker.

Du kan lese om hele produktspesiktret vårt, nye produkter og annen informasjon om Peg Perego på nettstedet vårt

www.pegperego.com

Peg Perego S.p.A. er en bedrift med kvalitetsstyringssystem sertifisert av **TÜV Italia Srl** i samsvar med standard ISO 9001. Sertifiseringen garanterer kundene og forbrukerne åpenhet og tillit til bedriftens arbeidsmåte.

VIKTIG INFORMASJON

Les denne håndboken nøye for å bli kjent med hvordan man bruker denne modellen, og hjelpe dere til å lære barnet deres hvordan man kjører på en riktig, trygg og allikevel gøy måte. Ta vare på håndboken for framtidige konsultasjoner.

Pass på at instruksjonsheftet følger ved salg av produktet til en tredjepart.

Før man tar kjøretøyet i bruk for første gang må batteriene lades opp i 18 timer. Dersom man ikke gjennomfører denne prosedyren, kan det føre til ubøtelige skader på batteriet.

- **År 6+**
- **Maks tillatt vekt 100 kg**
- Kjøretøy med 2 sitteplasser
- 1 Oppladbart forseglet blybatteri 24V 12Ah.
- 2 drivhjul
- 2 motorer på 420 W
- Hastighet i første gir 6 km/t
- Hastighet i andre gir 12 km/t
- Hastighet i revers 6 km/t

Ikke overstig maks tillatt totalvekt på 100 kg. Denne grensen gjelder både de som sitter på og eventuell last.

Peg Perego reserverer seg retten til å endre de modellene og dataene som angis i denne håndboken når som helst, når det er behov for det av tekniske eller andre årsaker.

KONFORMITETSERKLÆRING

CE-merket produkt, utviklet og godkjent i henhold til gjeldende EU-direktiver, og bestemt for markeder og land som godkjenner EU-standardene.

PRODUKTETS NAVN

Polaris Sportsman PRO Citrus

IDENTIFIKASJONSKODE FOR PRODUKTET

IGOD0603

REGELVERK som er REFERANSE (opprinnelse)

Directive on the safety of toys 2009/48/EC
Standard EN 71-1: 2014 + A1: 2018
Standard EN 71-2: 2020
Standard EN 71-3: 2019 + A1: 2021
Standard EN 62115: 2020 + A1: 2020

Directive regulates the electromagnetic compatibility of equipment 2014/30/UE

Standard EN 55014-1: 2017 + A1: 2020 + EN 55014-2: 2015
Standard EN 55022: 2010 + AC: 2011
Standard EN 61000-6-3: 2007 A1: 2011 + AC: 2012 + EN 61000-6-1: 2019
Standard EN 60335-2-29: 2004
Standard EN 60825-1: 2007

Directive on WEEE - RAEE 2012/19/UE
Directive on batteries and accumulator 2008/103/CE: 2008

Directive on RoHS 2011/65/CE: 2011 - EN 50581:2012
Reg. (CE) n.1907/2006 (Reach)
allegato XVII-51 &52 phthalates in toys

Det er ikke i samsvar med anvisninger i normene som gjelder sirkulasjon i trafikken, og kan derfor ikke kjøres på offentlige veier.

KONFORMITETSERKLÆRING

Peg Perego S.p.A. erklærer under eget ansvar at den beskrevne artikkelen er blitt testet internt og godkjent etter gjeldende regelverk ved eksterne, uavhengige laboratorier.

DATO OG STED FOR UTSTEDELSE

Italia - 30. 03. 2023

Peg Perego S.p.A.
via A. De Gasperi, 50
20862 - Arcore (MB) - ITALIA

SIKKERHETSNORMER

Lekene våre er i samsvar med De Europeiske Sikkerhetsnormene for leketøy (sikkerhetskrav utformet av EØF) og med "U.S. Consumer Toy Safety Specification". De er også sertifisert av meldte organer for sikkerheten av leker i henhold til direktiv 2009/48/EF. Det er ikke i samsvar med retningslinjer for ferdsel på vei, og kan derfor ikke kjøres på offentlige veier.

- **OBS!** Dette legetøyet er upassende til barn under 6 år på grunn av sin maksimalhastighet.
- **OBS!** Ikke egnet til barn under 36 måneder. Små deler til stede som kan svelges eller inhaleres og dermed føre til kvalning.
- **ADVARSEL.** Verneutstyr bør brukes. Må ikke brukes i trafikken.
- **ADVARSEL! BRUK ALDRI leketøy på offentlige veier.**
- **OBS!** Bruk av kjøretøyet på offentlig vei eller i nærheten av elver eller basseng eller på trange områder, kan påføre skader for brukeren og på andre personer i området. Det er alltid nødvendig at voksne har overoppsyn med bruken.
- Barn må alltid ha på sko når de bruker kjøretøyet.
- Når kjøretøyet er i bruk må man følge med så barna ikke setter hendene, føttene eller andre kroppsdeler, klær eller andre ting, inn nær der det er deler i bevegelse.
- Man må aldri ha vann på eller fukte komponenter på kjøretøyet, som f.eks. motorer, elektrisk anlegg, brytere, osv.
- Man må ikke benytte bensin eller andre brennbare væsker nær kjøretøyet.
- Kjøretøyet må kun brukes av et barn av gangen, med mindre det er av typen for med to seter.

WEEE-DIREKTIVET (kun EU)

- Dette produktet vil ved slutten av sin levetid være klassifisert som avfall av typen WEEE, og må derfor ikke kastes sammen med vanlig husholdningsavfall,

- men sendes til differensiert avfallsbehandling.
- Lever avfallet på organiserte oppsamlingssteder.
- Farlige substanser som finnes i de elektriske komponentene i dette produktet medfører helse- miljørisiko dersom produktene ikke blir avsatt på en riktig måte.
- Symbolet med en utkrysset søppelkasse angir at produktet må sendes til spesialinnsamling.



AVSETTING AV BATTERIET

- Vær med å ta bevarer miljøet.
- Det brukte batteriet må ikke kastes sammen med vanlig husholdningsavfall.
- Dere kan ta det med til en oppsamlingsstasjon for brukte batterier, eller avsetningssted for spesialavfall. Skaff informasjon hos kommunen eller avfallselskapet.



ADVARSLER FOR BATTERIET

Opplading av batteriet må utføres og overses av voksne. La ikke barn leke med batteriet.

OPPLADING AV BATTERIET

- Lad opp batteriet etter anvisningene som følger med batteriladeren, unngå opplading utover 24 timer.
- Lad opp batteriet igjen så snart kjøretøyet får redusert hastighet, for å unngå skader.
- Dersom kjøretøyet blir stående i ro i en lang periode, må man huske å lade opp batteriet og holde det frakoplet fra det elektriske anlegget. Gjenta oppladingen minst hver 3. måned.
- Batteriet må ikke lades opp når det står opp ned.
- Ikke glem av batteriet mens de lades opp! Kontroller med jevne mellomrom.
- Bruk kun batteriladere som følger med produktet, og PEG PEREGO originalbatterier.
- Batteriet er forseglet og trenger ikke vedlikehold.
- Ikke dra i ledningen for å trekke batteriladeren ut av stikkkontakten.
- Ikke dra i batteriladerens ledning for å flytte leketøy.
- Ikke dekk til batteriladerens ledning fordi den kan overopphetes.
- Ikke legg ledningen og/eller batteriet på varme overflater.
- Pass på hvor og hvordan ledningen rulles opp for å unngå at den ødelegges eller forringes.

OBS!

- **BATTERIET INNEHOLDER ETSSENDE OG GIFTIGE STOFFER.**
- **GJØR DERFOR IKKE INNGREP PÅ DEM.**
- Batteriet inneholder elektrolytter med syrebase.
- Unngå å skape kontakt mellom batteriterminalene, og unngå kraftige støt: Dette kan føre til eksplosjons- og brannfare.
- Under opplading produserer batteriet gass. Lad derfor opp batteriet i et godt gjennomluftet lokale, langt fra varmekilder og brennbart materiell.
- År batteriet er utslitt må det fjernes fra kjøretøyet.
- Det frarådes å sette eller støtte batteriet på tøy/tekstiler, fordi disse da kan bli ødelagt.
- Symbolet med en utkrysset søppelkasse angir at produktet må sendes til spesialinnsamling.

DERSOM DET SKULLE OPPSTÅ LEKKASJE

Beskytt øynene, og unngå direkte kontakt med elektrolytten. Beskytt hendene dine. Legg batteriet i en plastpose og følg miljøreglene for kassering av batterier.

DERSOM HUDEN ELLER ØYNE KOMMER I

KONTAKT MED ELEKTROLYTTEN
Skyll nøye med rikelig vann det berørte området. Kontakt lege med en gang.

DERSOM NOEN SKULLE KOMME TIL Å DRIKKE ELEKTROLYTTEN

Skyll munnen og spytt.
Kontakt lege med en gang.

VEDLIKEHOLD OG BEHANDLING AV KJØRETØYET

- Ikke demonter eller prøv å reparere kjøretøyet på egenhånd. Kontakt et autorisert Peg Perego kundeservice.
- Det anbefales ikke å oppbevare leken på steder der det temperaturen synker til under null grader. Dersom den skulle bli brukt uten at man først har varmet den opp til over null grader, kan dette føre til uopprettelige skader på motorer og batterier.
- Kontroller jevnlig at kjøretøyet er i god stand, spesielt det elektriske anlegget, koplingene på kontaktene, beskyttelseshettene, og batteriladeren. Dersom man finner feil må man verken bruke kjøretøyet eller batteriladeren.
- Koble alltid fra batteriladeren ved rengjøring, vedlikehold eller inngrep på produktet.
- Ved reparasjoner må man kun bruke originaldeler fra PEG PEREGO.
- PEG PEREGO vil ikke påta seg noe ansvar dersom det gjøres inngrep på det elektriske anlegget.
- Man må ikke la batteriene eller kjøretøyet stå nær varmekilder, som varmeovner, peiser osv.
- Beskytt kjøretøyet fra vann, regn, snø osv. Bruk på sand eller leire kan føre til skader på tatter, motorer og gir.
- Smør med jevne mellomrom (med en lett olje) delvis bevegelige deler, så som lager og styre etc.
- Overflatene på kjøretøyet kan rengjøres med en fuktig klut, og ved behov, vanlige vaskemidler som ikke er etsende.
- Rengjøringsoperasjonene må kun utføres av voksne.
- Man må ikke demontere noen av mekanismene på kjøretøyet eller på motorene, dersom dette ikke er blitt autorisert av PEG PEREGO.

REGLER FOR TRYGG BRUK

For at barnet skal være så trygt som mulig, må man før man starter kjøretøyet lese og følge disse anvisningene nøye.

- Lær barnet riktig bruk av kjøretøyet, slik at man kan kjøre sikkert og ha det gøy.
- Leken må brukes med varsomhet fordi den krever at man har ferdigheter for å unngå fall og kollisjoner som kan gi skaper på brukeren, eller andre som er i nærheten.
- Før man starter må man kontrollere at det ikke er ting eller personer i veien.
- Kjør med hendene på rattet/styre og se alltid på veien.
- Brems i tide for å unngå kollisjoner.

OBS! Denne leken har et bremsesystem som gjøre det nødvendig at en voksen gir opplæring til barnet som skal bruke den.

2. HASTIGHET (dersom denne finnes)

Det anbefales at man til å begynne med bruker 1. gir. Før man begynner å bruke 2. gir/hastighet, må man forsikre seg om at barnet har lært å bruke rattet/styret, bremsen, 1. gir, riktig, og at det er blitt kjent med kjøretøyet.

OBS!

- Kontroller at alle festeskivene/mutrene til hjulene itter godt fast.
- Dersom kjøretøyet overbelastes, ved bruk i løs sand, leire eller svært ulendt terreng, vil overbelastningsbryteren gripe inn og fjerne all strøm. Strømmen vil komme tilbake etter noen sekunder.

MORO UTEN STANS: Hold alltid klart et oppladet batterisett.

PROBLEMER?

MANGLER KJØRETØYET KRAFT?

- Kontroller at ingen av kablene er frakoplet under platen til gasspedalen.
- Kontroller at gass-bryteren fungerer, og bytt dem eventuelt ut.
- Sjekk at batteriet er koplet til det elektriske anlegget.

MANGLER KJØRETØYET KRAFT?

- Lad opp batteriene. Dersom problemet vedvarer etter opplading må man la batteriet og batteriladeren kontrolleres ved et serviceverksted.

KUNDESERVICE

PEG PEREGO tilbyr en kundeservicetjeneste etter kjøp, enten direkte, eller gjennom sitt nettverk av autoriserte serviceverksteder, som kan bistå ved eventuelle reparasjoner eller utskiftinger av deler, samt salg av originaldeler.

Vårt nærmeste servicesenter finner du på vår hjemmeside: <http://www.pegperego.com>

Ved enhver henvendelse er det nødvendig å finne fram serienummeret til artikkelen. Serienummeret finner du i den siste illustrasjonen i denne håndboken.

REKLAMASJONSRETT

Det er to års reklamasjonsrett på kjøretøyet. Reklamasjonsretten dekker alle kjøretøyets deler ved normal og korrekt bruk. Les derfor nøye gjennom bruksanvisningen før du tar kjøretøyet i bruk. Fyll ut skjemaet nederst og ta vare på bruksanvisningen sammen med kvitteringen til bruk ved en eventuell reklamasjon.

Fremgangsmåte ved reklamasjon:

Ved ev. feil og mangler bør du alltid henvende deg til forhandleren hvor kjøretøyet er kjøpt. Av hensyn til vår løpende kvalitetssikring er det viktig at du ved henvendelse har nedenstående opplysninger om kjøretøyet parat.

Så fremt reklamasjonen ikke kan avgjøres per telefon, skal kjøretøyet sendes til:

Maki A/S

Hårupvej 22 D

DK-8600 Silkeborg

Danmark

Tlf.nr.: +45 44476603

Mobilnr.: +45 40304228

E-post: service@maki.dk

Internett: www.maki.dk

Du er naturligvis også velkommen til å kontakte Maki Service.

Kjøretøy tas kun til reparasjon etter avtale. Kjøretøy som sendes inn uten at dette er avtalt på forhånd, vil bli avvist.

Skjema til bruk ved reklamasjon:

Navn:

Adresse:

Postnr./sted:

Kontaktperson:

Tlf.nr.:

Opplysninger om kjøretøyet:

Produksjonskode (strekodenr.):

Produksjonsdato:

Kontrollnr. ("Controllo")

Kjøpsdato:

Reklamasjonens art:

Med vennlig hilsen

Peg Perego S.p.A. / Maki A/S

MONTERINGSANVISNING

OBS!

ALLE MONTERINGSOPERASJONENE MÅ KUN UTFØRES AV VOKSNE. VÆR VARSOM NÅR KJØRETØYET TAS UT AV EMBALLASJEN ALLE SKRUENE OG SMÅ DELER FINNER MÅN I EN POSE INNE I EMBALLASJESKEN. DET KAN HENDE BATTERIET ALLEREDE ER INNSATT I PRODUKTET. Ikke bruk leketøyet hvis det er ødelagt når det pakkes ut. Kontakt utsalgsstedet eller kundeservice. Hold barn på avstand under monteringen på grunn av risikoene knyttet til de små delene (fare for svelging) og plastposene (fare for kvelning). Til monteringen av leketøyet kreves flatt skrujern, stjerneskruejern, hammer og tang.

MONTERING

- 1 • Løft opp begge de bakre støtdemperne og plasser dem i åpningene i chassiset.
- 2 • Fest støtdemperne til chassiset ved å sette stiftene inn de øverste hullene i støtdemperne og trykke dem inn til de sitter godt fast.
- 3 • Fjern beskyttelseshettene fra styrestagene.
- 4 • Sett en stor underlagsskive på begge styrestagene.
- 5 • Sett bøsningene inn i hjulet. Pass på at slitebanen har riktig retning (se figuren).
- 6 • Sett på ett av hjulene. Pass på at slitebanens mønster har samme retning som vist på figuren.
- 7 • Sett på en liten underlagsskive og mutteren.
- 8 • Skru mutteren godt fast med nøkkelen som følger med. Gå frem på samme måte for å montere det andre forhjulet.
- 9 • Fjern beskyttelseshetten fra den bakre hjulakselen.
- 10 • Sett hjulakselen inn i den bakre delen av kjøretøyet som vist i figuren. NB! Sjekk at det sitter 2 metallrør inne i tannhjulsmotoren.
- 11 • Sett drivstangen inn i de andre hjulene.
- 12 • Sett hjulet inn i hjulakselen med drivstangen vendt mot kjøretøyet. Pass på at slitebanen har riktig retning (se figuren).
- 13 • Sett 1 liten underlagsskive og 1 underlagsskive av plast på hjulakselen.
- 14 • Fest hjulet ved å skru til en av de medfølgende mutrene, med nøkkelen du finner i pakken • Gjenta monteringsoperasjonen for bakhjulet på andre side. OBS! Utfør operasjonene mens man holder akselen fast på motsatt side med en annen nøkkel (følger med produktet).
- 15 • Trykk de fire hjulkapslene på plass på hjulene.
- 16 • Vri setelåsen til "ulåst" stilling som vist på illustrasjonen, og løft opp setet. MERK: Setet har en låst og en ulåst stilling.
- 17 • Sett på setestoffet. Begynn ovenfra og trekk det ned mens du holder i strikken nederst og fester stoffet i de 6 punktene som vist i figuren.
- 18 • Fest setet ved å plassere de sorte tappene i hullene og senke setet på plass. Lukk setet ved å vri den røde knappen.
- 19 • Fest den sorte radiatoren ved først å sette tappene i de firkantede hullene (a). Trykk deretter hardt på de øvre tappene (b) slik at de går helt inn i sporene.
- 20 • Plasser risten på støttene som vist på figuren og fest den med de 4 skruene som følger med.
- 21 • Fest radiator-klistremerket.
- 22 • Sett de to støttene i åpningene på radiatoren, som vist på figuren.
- 23 • Fest den sorte grillen på risten ved å trykke den på plass, som vist på figuren.
- 24 • Fest den sølvfargede støtfangeren ved å trykke den på plass som vist på figuren.
- 25 • Fest grillen med de to skruene.
- 26 • Plasser de to kromfargede klistremerkene i sporene for frontlysene på grillen.
- 27 • Press de to frontlysene på plass.
- 28 • Fest det kromfargede klistremerket til chassiset, som vist på figuren.
- 29 • Skyv baklyset ned på plass.
- 30 • For å montere et ekstra sammenleggbart baksete, setter du en av holderne i risten bak.
- 31 • Plasser seteryggen med håndtaket ned og skyv pluggen inn i hullet i holderen.
- 32 • Fest den andre støtten til pluggen på seteryggen (a) og press deretter pluggen ned på plass (b).
- 33 • Ekstra sammenleggbare seterygg med støttene på plass.
- 34 • Hold seteryggen og støttene i riktig stilling og fest støttene med skruene som følger med.
- 35 • Fest den bakre støtfangeren til den bakre risten ved å plassere tappene på støtfangeren i åpningene på risten, dreie på plass og skru til skruene som følger med.
- 36 • Fest den bakre risten som vist på figuren og skru

- til de 4 skruene som følger med.
- 37 • Trykk "bensintankklokke" på plass på kjøretøyet.
 - 38 • Skyv de to håndskjermene fast på styret, slik at hullene på håndskjermene står i flukt med hullene på styret.
 - 39 • Fest håndskjermene med de to skruene.
 - 40 • Skyv håndtakene på styret slik som vist.
 - 41 • Monter styret på kjøretøyet, og koble de 2 ledningene til det elektriske anlegget som vist i figuren.
 - 42 • Vri setelåsen til "ulåst" stilling som vist på illustrasjonen, og løft opp setet. MERK: Setet har en låst og en ulåst stilling.
 - 43 • Koble ledningene fra kjøretøyet (plugg A) til batteriet (plugg B).
 - 44 • Lukk setet. NB! Pass alltid på at setet er lukket og låst etter at det har vært åpnet.

BESKRIVELSE OG BRUK AV KJØRETØYET

- 45 • **1- START/STOPP-TAST:** Når du trykker på denne, lyser den og alle funksjonene i kjøretøyet aktiveres (START-funksjon). Trykker du på den igjen, slukker lyset i tasten og alle kjøretøyets funksjoner deaktiveres (STOPP-funksjon).
- 2- **FM-RADIO:**
 - A - USB inngang
 - B - SD CARD inngang
 - C - AUX inngang
 - D - valgtaster. Trykk på én av tastene om gangen for å velge lydspor eller radiofrekvens. Trykk flere ganger på begge tastene samtidig for å skifte fra en modus til en annen. Displayet viser hvilken modus du befinner deg i (USB, SD, AUX).
 - E - Volumtaster. Skru volumet helt ned for å slå av radioen. Displayet viser "OFF". Trykk på tasten VOL+ for å skru lyden på igjen.
- 3- **SIGNALHORN:** trykk på tasten for å tute med hornet.
- 4- **LED-INDIKATORER** på dashbordet:
 - **MOTOR:** et fast rødt LED-lys viser at motoren er overbelastet. Slipp pedalen. Kjøretøyet er klart til bruk etter 10 sekunder.
 - **BATTERI:** et blinkende oransje LED-lys viser at batteriet er nesten utladet. Når dette skjer, går kjøretøyet i "POWER SAVING"-modus (lav hastighet, ingen lys eller lyd). Lampen lyser med fast lys når batteriet er helt utladet. Kjøretøyet fungerer ikke, og batteriet må lades opp igjen. Hvis batteriet er helt utladet og du er nødt til å flytte på kjøretøyet, kan du trykke på gasspedalen for å utløse bremsen. Dette gjør det mulig å flytte kjøretøyet for hånd.
- 46 • **GASSPEDAL og ELEKTRISK BREMS:** løft foten fra pedalen for å bremse. Bremsen aktiveres automatisk. Kjøretøyet går i standby (OFF) hvis det ikke har blitt brukt i de siste 10 minuttene. Hvis START-tasten er aktivert og du trykker på pedalen, gjenopptas alle funksjonene i kjøretøyet.
- 47 • **GIRSPAK:** kjøretøyet er utstyrt med tre hastigheter. MERK: når det blir tatt ut fra emballasjen, kjører kjøretøyet bare i 1. gir (**1**) og back (**R**). For å bruke 2. hastighet (**2**) gjør følgende:
 - 48 • Skru helt fast blokken for andre hastighet som vist i skjemaet på neste figur.
 - 49 • **1-R:** blokken for andre hastighet stikker ut fra karosseriet og hindrer spaken fra å sette seg i andre hastighet. **1-2-R:** blokken for andre hastighet glir helt inn i karosseriet igjen og spaken kan trykkes ned.
 - 50 • For å heve eller senke den ekstra seteryggen, løfter du den opp ved hjelp av håndtaket på baksiden.
 - 51 • **TILBEHØR:** tilhenger for kobling til kjøretøyet (selges separat).

UTSKIFTING AV BATTERI

- MERK: BILDENE AV BATTERIET ER KUN MENT SOM VEILEDENDE. DET KAN HENDE BATTERIET DITT ER ANNERLEDES ENN DET SOM ER VIST. DETTE HAR IMIDLERTID INGEN BETYDNING FOR DE PROSEDYRENE FOR UTSKIFTING OG LADING SOM ER FORKLART HER.
- 52 • Lås opp og løft opp setet.
 - 53 • Koble pluggen på det elektriske systemet (A) fra batteripluggen (B) ved å presse inn pluggene på begge sider og trekke dem fra hverandre.
 - 54 • Fjern batteriholderen ved å trykke den inn på hver side og skyve den ut av sporet.
 - 55 • Fjern det gamle batteriet og erstatt det med et nytt.
 - 56 • Sett batteriholderen tilbake på plass.
 - 57 • Lukk setet. NB! Forsikre deg alltid om at setet er lukket og låst etter at det har vært åpnet.

LADING AV BATTERIET

ADVARSEL: LADING AV BATTERIET OG ANDRE INNGREP PÅ DET ELEKTRISKE SYSTEMET MÅ

- KUN UTFØRES AV VOKSNE. BATTERIET KAN OGSÅ LADES UTEN Å TA DET UT AV KJØRETØYET.
- 58 • Lås først opp og løft opp setet.
 - 59 • Koble pluggen til det elektriske systemet (A) fra batteriepluggen (B) ved å trykke på hver side av pluggene og trekke dem fra hverandre.
 - 60 • Sett batteriladeren i en elektrisk stikkontakt i boligen. Koble batteripluggen (B) til laderpluggen C. MERK: Trykk godt sammen til den knepper på plass.
 - 61 • Etter at batteriet er ladet opp (full oppladning tar 18-24 timer), fjernes batteriladeren fra stikkontakten og batteripluggen (B) kobles fra laderpluggen (C).
 - 62 • Koble pluggen til det elektriske anlegget (A) tilbake til batteripluggen (B). MERK: Trykk godt sammen til den knepper på plass.
 - 63 • Lukk setet. NB! Forsikre deg alltid om at setet er lukket og låst etter at det har vært åpnet.

Bruksanvisning for batteriladeren

ADVARSL

- Bruk bare bly-syre batterier som er levert av PEG PEREGO.
- Må ikke brukes sammen med ikke ladbare batterier. **Fare for eksplosjon.**
- Må kun brukes av en voksen. **Dette er ikke en leke.** Enheten må ikke brukes av barn såfremt de ikke er under overvåking av en ansvarlig person som kan sikre at de bruker enheten på en sikker måte.
- Må ikke brukes med skadet ledningsmantel, kabler eller koblinger.
- Lad batteriet kun på et godt ventilert sted.
- Ikke ta ut pluggen ved å trekke i apparatkabelen.
- Ikke trekk kjøretøyet på hjulene ved å trekke i batteriet ladekabel.
- Unngå overoppheting av kablet ved å dekke den til og ikke la den ligge på varme flater.
- Vær oppmerksom på hvordan kablet ligger for å unngå å skade den.
- Skulle batteriladeren bli skadet må den ikke brukes før den er reparert.
- Produktet inneholder noen elementer som anses som skadelige for miljøet. Avhending av disse elementene eller av hele produktet ved slutten av dets levetid må foretas i samsvar med de gjeldende reglene i landet det brukes i.
- Før du bruker batteriladeren må du sikre at den er utstyrt med en plugg som er godkjent i det landet der den skal brukes.
- Barn må ikke leke med batteriladeren da DEN ER IKKE EN LEKE.

LED-INDIKATERER

Peg Perego batteriet er IKKE koblet til

- FAST LYS: batteriladeren fungerer når den er plugget inn i strømuttaket og er klar for lading

Peg Perego batteriet er koblet til

- FAST LYS: batteriet er ladet
- BLINKENDE LYS: batteri lades

SLIK LADER DU BATTERIENE

ADVARSEL! Før du bruker leken må du lade batteriet i minst 18 timer

- A) Plugg inn batteriladeren i et strømuttak som samsvarer med spesifikasjonen på merkeskiltet.
- B) Koble terminalen på batteriladeren til den på batteriet ved hjelp av de riktige tilkoblingene.
- C) Batteriladeren er utstyrt med en LED-indikator som betyr at:
 - 1) Mår du plugges inn laderen slik det er beskrevet i A) **uten at batteriet er koblet** til vil det LED-lyset indikere at utstyret fungerer korrekt.
 - 2) Koble til batteriet som vist i punkt B). Hvis alt er koblet riktig, og batteriet er utladet, blinker LED-en for å bekrefte at lading er startet. Vent til batteriet er fulladet.
 - 3) Når batteriet er fulladet, skifter LED-en fra blinkende til fast lys, som viser at ladingen er avsluttet.
 - 4) Hvis batteriet allerede er fulladet, kan det hende at LED-en allerede lyser med fast lys. Hvis batteriet har for kort levetid under bruk, anbefaler vi at du kontakter kundeservice og får sjekket batteriet og batteriladeren.
 - D) Når ladingen er fullført og det LED-lyset lyser trekker du først batteriladeren ut av uttaket før du kobler fra batteriet. Koble batteriet til det elektriske systemet i leken som nå er klar til bruk.

Batteriladeren er utstyrt med en sikkerhetsanordning som betyr at i tilfelle det skulle oppstå overoppheting eller en kortslutning i batteriet vil et beskyttelsesystem intervensjonere for å forhindre for høy spenning som kan skade batteriladeren.

Hvis dette skjer må du trekke ut pluggen til batteriladeren fra strømuttaket og fjerne årsaken til kortslutningen og koble alt igjen slik det er beskrevet i avsnittene A) til C).

SVENSKA

PEG PEREGO® tackar er för att ni valt denna produkt. Sedan mer än 70 år tillbaka tar PEG PEREGO ut barn på åkturer; de nyfödda barnen med liggvagnar och sittvagnar och längre fram i åldern med leksaksfordon som har pedaler och är batteridrivna.

Upptäck hela vårt produktutbud, nyheter och annan information om Peg Perego på vår webbplats:

www.pegperego.com

Peg Perego S.p.A. är ett företag med kvalitetsledningssystem certifierat av **TÜV Italia Srl** i enlighet med standard ISO 9001. Certifieringen garanterar kunder och konsumenter insyn i och förtroende för företagets arbetsätt.

VIKTIG INFORMATION

Läs noga denna bruksanvisning för att bekanta er med användning av modellen och för att lära ert barn att köra och ha roligt på ett korrekt och säkert sätt. Spara sedan handboken för varje framtida bruk.

Vid fall av överlåtelse till tredje part försäkra sig om att bruksanvisningen följer produkten.

Innan fordonet tas i bruk första gången ska batteriet laddas i 18 timmar. Om denna åtgärd inte iakttages kan det uppstå ohjälpliga skador på batteriet.

- **År 6+**
- **Högsta tillåtna vikt 100 kg**
- Fordon med 2 platser
- 1 förseglad laddningsbart batteri 24V 12Ah med bly
- 2 drivhjul
- 2 motorer på 420 W
- Hastighet i 1:a växeln 6 km/h
- Hastighet i 2:a växeln 12 km/h
- Hastighet vid backväxel 6 km/h

Överstig ej den högsta tillåtna vikten på 100 kg. Denna gräns inkluderar dels passagerare dels eventuell last.

Peg Perego kan när som helst tillföra ändringar på modeller eller fakta i denna publikation, på grund av tekniska eller företagsrelaterade skäl.

FÖRSÄKRAN OM ÖVERENSSTÄMMELSE

EG-märkt produkt, utformad och godkänd i enlighet med de tilläpade gemenskapsdirektiven, avsedd för de marknader och de länder som genomför dessa standarder.

PRODUKTNAMN

Polaris Sportsman PRO Citrus

PRODUKTENS IDENTIFIKATIONSKOD

IGOD0603

FÖRESKRIFTER FÖR REFERENS (original)

Directive on the safety of toys 2009/48/EC
Standard EN 71-1: 2014 + A1: 2018
Standard EN 71-2: 2020
Standard EN 71-3: 2019 + A1 2021
Standard EN 62115: 2020 + A1: 2020

Directive regulates the electromagnetic compatibility of equipment 2014/30/UE
Standard EN 55014-1: 2017 + A1: 2020 + EN 55014-2: 2015
Standard EN 55022: 2010 + AC: 2011
Standard EN 61000-6-3: 2007 A1: 2011 + AC: 2012 + EN 61000-6-1: 2019
Standard EN 60335-2-29: 2004
Standard EN 60825-1: 2007

Directive on WEEE - RAEE 2012/19/UE
Directive on batteries and accumulator 2008/103/CE: 2008

Directive on RoHS 2011/65/CE: 2011 - EN 50581:2012

Reg. (CE) n.1907/2006 (Reach)
allegato XVII-51 &52 phthalates in toys

Produkten är inte i överensstämmelse med föreskrifterna för trafiknormer på vägar och får alltså inte köras på allmänna vägar.

FÖRSÄKRAN OM ÖVERENSSTÄMMELSE

Peg Perego S.p.A. försäkrar på eget ansvar att den aktuella artikeln har provkörts internt och godkänts enligt gällande föreskrifter hos externa och oberoende laboratorier.

DATUM OCH PLATS FÖR UTSTÄLLET

Italien - 30. 03. 2023

Peg Perego S.p.A.
via A. De Gasperi, 50
20862 - Arcore (MB) - ITALIA

SÄKERHETS FÖRESKRIFTER

Våra leksaker överensstämmer med de Europeiska säkerhetsföreskrifterna för leksaker (säkerhetskrav som förutses av EEC-rådet) och av "U.S. Consumer Toy Safety Specification". De är vidare certifierade av anmälda organ i enlighet med direktiv 2009/48/EG gällande leksakers säkerhet. Produkten är inte i överensstämmelse med föreskrifterna för trafiknormer på vägar och får alltså inte köras på allmänna vägar.

- **VARNING!** Den här leksaken är olämplig för barn under 6 år på grund av sin maximala hastighet.
- **VARNING!** Ej lämplig för barn under 36 månader. Små delar kan förtäras eller inandas och orsaka kvävning.
- **VARNING.** Använd skyddsutrustning. Ska inte användas i trafiken.
- **OB!** ANVÄND ALDRIG leksaken på offentliga vägar.
- **VARNING!** Användning av fordonet på allmänna vägareller i närheten av vattendrag, simbassänger eller trånga utrymmen, kan leda till fara för skada på användarna och/eller tredje part. Det krävs alltid övervakning av en vuxen.
- Barnen ska alltid bära skor när de använder fordonet.
- När fordonet är i funktion ska man vara uppmärksam på att barnen inte sätter händerna, fötterna eller andra delar av kroppen, kläder eller andra föremål, i närheten av delar i rörelse.
- Blöt inte fordonets beståndsdelar som motorer, elsystem, tryckknappar etc.
- Använd inte bensin eller andra brandfarliga ämnen i närheten av fordonet.
- Om fordonet inte är av typen med två plaster får det aldrig användas av mer än ett barn.

WEEE-DIREKTIV (endast EU)

- Denna produkt klassificeras då den inte längre är i

UNDERHÅLL OCH SKÖTSEL AV FORDONET

- Plocka inte isär eller försök inte att reparera fordonet själv. Kontakta ett auktoriserat Peg Perego servicecenter.
- Leksaken bör inte lämnas på platser vars temperatur understiger noll grader. Om den skulle användas utan att den uppnått en temperatur över noll grader kan det orsaka oåterkalliga skador på motorn och batteriet.
- Kontrollera regelbundet fordonets skick, särskilt den elektriska anordningen, kontaktarnas anslutningar, skyddshöjlarna och batteriladdaren. Om fel kan konstateras får det elektriska fordonet och batteriladdaren inte användas.
- Vid rengöring, underhåll eller annat ingrepp på leksaken, är det nödvändigt att koppla ur batteriladdaren från artikeln.
- Använd endast reservdelar av originaltyp PEG PEREGO vid reparationer.
- PEG PEREGO åtar sig inget ansvar i händelse av att det elektriska systemet utsatts för förändringar.
- Lämna inte batteriet eller fordonet i närheten av värmekällor som värmeelement, kaminer etc.
- Skydda fordonet från vatten, regn, snö etc.; om fordonet används på sand eller lerig mark kan tryckknappar, motorer och reducern skadas.
- Smörj regelbundet (med lättolja) halvrörliga delar som lager, styrning etc.
- Fordonets ytor kan rengöras med en fuktig trasa och vid behov med icke-slipande hushållsprodukter.
- Rengöringsarbetena får endast utföras av vuxna personer.
- Montera inte ned fordonets mekanismer eller motorer utan godkännande från PEG PEREGO.

REGLER FÖR EN SÄKER KÖRNING

- För barnets säkerhet: innan fordonet sätts igång ska man noggrant läsa och följa instruktionerna härunder.
- Lär barnet att använda fordonet på korrekt sätt så att körningen blir säker och rolig.
 - Leksaken ska användas med försiktighet och därför krävs en förmåga att undvika att ramla eller kollidera med föremål vilket kan skada användaren och andra personer.
 - Innan start ska man försäkra sig om att färdsträckan inte hindras av personer eller föremål.
 - Kör med händerna på styrstäng/ratten och håll alltid ögonen på vägen.
 - Bromsa i tid för att undvika krockar.

WARNING! Produkten är utrustad med ett bromssystem som kräver att barnet korrekt instrueras av en vuxen.

2:a HASTIGHET (om sådan finns)

I början rekommenderar vi att man använder den 1:a växeln. Innan man lägger i 2:a hastigheten ska man försäkra sig om att barnet har lärt sig korrekt användning av styrstång/ratt, av 1:a hastigheten, bromsen och att barnet är bekant med fordonet.

OBS!

- Kontrollera att alla beslag/muttrar för fästning av hjulen sitter fast ordentligt.
- Om fordonet är verksamt i överbelastningstillstånd som t. ex. på fin sand, lerig mark eller mycket ojämn mark, kopplar strömbrytaren för överbelastning omedelbart från drivkraften. Försörjning av drivkraft startar igen några sekunder senare.

HA ROLIGT UTAN AVBROTT: ha alltid en laddad batterisats som reserv, klar för användning.

PROBLEM?

FUNGERAR INTE FORDONET?

- Kontrollera att det inte finns fränkopplade kablar under gaspedalplattan.
- Kontrollera att tryckknappen för gaspedalen fungerar korrekt och byt ut den vid behov.
- Kontrollera att batteriet är anslutet till det elektriska systemet.

HAR FORDONET INGEN DRIVKRAFT?

- Ladda batterierna. Om problemet kvarstår efter laddningen ska man låta ett servicecentrum kontrollera batterierna och batteriladdaren.

SERVICETJÄNST

PEG PEREGO erbjuder efter försäljningen en direkt servicetjänst eller servicetjänst via ett nätverk av auktoriserade servicecentrum för eventuella reparationer eller utbyten och försäljning av originalreservdelar.

För att komma i kontakt med ett servicekontor ber vi er besöka vår webbplats <http://www.pegperego.com>

Vid kontakt med vår kundtjänst ska ni ha produktens serienummer nära tillhands. Serienumret anges i den sista figuren i denna bruksanvisning.

- bruk som farligt avfall och kan därför inte avskaffas som hushållsavfall, utan ska sorteras separat;
- Lämna avfallet på avsedda återvinningsstationer;
 - Närvaro av farliga substanser i de elektriska komponenterna i denna produkt innebär en potentiell hälso- och miljöfara om produkterna inte bortskaffas korrekt;.
 - Den överkorsade soptunnan anger att produkten ska sorteras separat.



BORTSKAFFANDE AV BATTERIET

- Bidrag till skydd av miljön
- Det använda batteriet ska inte slängas bland hushållssoporna
- Ni kan lämna det i en batteriinsamling eller i särskild bortskaffning av avfall; information kan fås från er kommun.



VARNINGAR BATTERI

Laddning av batteriet får endast utföras och övervakas av vuxen.
Låt inte barn leka med batteriet.

LADDNING AV BATTERIET

- Ladda batteriet genom att följa de instruktioner som medföljer batteriladdaren och se alltid till att inte överstiga 24 timmar.
- Om ni laddar batteriet en bra stund så fort fordonet börjat tappa fart så undviker ni skador.
- Om ert fordon står stilla under en lång tid, kom ihåg att ladda batteriet och koppla ur det ur anordningen; upprepa omladdningen åtminstone var tredje månad.
- Batteriet får inte laddas upp och ned.
- Glöm inte batteriet i laddaren! Kontrollera regelbundet.
- Använd endast medföljande batteriladdare och originalbatterier från PEG PEREGO.
- Batteriet är förseglat och kräver inget underhåll.
- Dra inte ut batteriladdaren från kontakten i väggen genom att dra i sladden.
- Flytta inte leksaken genom att dra i batteriladdarens sladd.
- Täck inte batteriladdarens sladd för att inte överhettas den.
- Lägg inte sladden och/eller batteriet på varma ytor.
- Var uppmärksam var och hur sladden lindas in för att inte förstöra den eller påverka dess funktionalitet.

VARNING

- BATTERIET INNEHÅLLER GIFTIGA FRÅTANDE ÄMNEN.
MIXTRA INTE MED DET.
- Batteriet innehåller syrabaserad elektrolyt.
- Orsaka inte direktkontakt mellan batteriets poler och undvik häftiga stötar: risk för explosion och/eller brand.
- Under laddningen alstrar batteriet gas. Ladda batteriet på en välventilerad plats långt ifrån värmekällor och brännbara material.
- Uttjänt batteri ska tas ur fordonet.
- Lägg inte batteriet på kläder eftersom de kan skadas.
- Använd endast rekommenderade batterier eller ackumulatörer.

VID EN LÄCKA

Skydda era ögon och undvik direkt kontakt med elektrolyten; skydda era händer.
Lägg batteriet i en plastpåse och följ instruktioner för bortskaffande av batterier.

OM HUDEN ELLER ÖGONEN SKULLE KOMMA I KONTAKT MED ELEKTROLYTEN

Skölj den utsatta kroppsdelen i rikligt med rinnande vatten.
Rådfråga omedelbart läkare.

OM ELEKTROLYTEN SVÄLJS

Skölj munnen och spotta.
Rådfråga omedelbart läkare.

REKLAMATIONSRÄTT

Lekfordonet har två års reklamationsrätt. Reklamationsrätten täcker lekfordonets alla delar vid normalt och korrekt bruk. Läs därför igenom bruksanvisningen noga innan lekfordonet tas i bruk. Fyll i blanketten nedan och förvara bruksanvisningen tillsammans med inköpskvittot att användas i händelse av reklamation.

Gör så här vid reklamation:

Vid ev. fel och brister bör du alltid kontakta inköpsstället. Av hänsyn till vår löpande kvalitetssäkring är det viktigt att du vid kontakt har nedanstående uppgifter om lekfordonet till hands. Om reklamationen inte kan klaras per telefon ska lekfordonet skickas till:

Maki A/S

Haarupvej 22D

8600 Silkeborg

Denmark

Tel.nr: +45 44476603

Mobilnr: +45 40304228

E-post: service@maki.dk

Webb: www.maki.dk

Vi tar bara emot lekfordon för reparation efter överenskommelse. Lekfordon som översänds utan överenskommelse tas inte emot.

Reklamationsblankett:

Namn:

Adress:

Postnr/ort:

Kontaktperson:

Tel.nr:

Uppgifter om lekfordonet:

Tillverkningskod (streckkodsnummer):

Tillverkningsdatum:

Kontrollnr ("Controllo")

Inköpsdatum:

Reklamationens art:

Med vänlig hälsning

Peg Perego S.p.A./Maki A/S

MONTERINGSINSTRUKTIONER

OBSERVERA

MONTERINGSARBETET FÅR ENDAST UTFÖRAS

AVVUXNA PERSONER.

VAR FÖRSIKTIG NÄR DU TAR UT FORDONET UR FÖRPACKNINGEN.

ALLA SKRUVAR OCH SMÅ DELAR FINNS I EN PÅSE INNE I FÖRPACKNINGEN BATTERIET KAN EVENTUELLT REDAN SITTA I FORDONET.

Använd ej leksaken om den visar sig vara skadad efter öppnandet av förpackningen, vänd dig till butiken eller servicecentret.

Var uppmärksam på barnens närvaro under montering på grund av riskerna som kan utgöras av små delar (fara för förtäring) och av plastpåsarna som innehåller dem (fara för kvävning).

För montering av leksaken är det nödvändigt att förse sig med vanlig skruvmejsel, stjärnskruvmejsel, hammare och tång.

MONTERING

- 1 • Lyft upp båda de bakre stötdämparna och ställ dem i linje med öppningarna i chassit.
- 2 • Fäst stötdämparna vid chassit genom att föra in stiften helt i de övre hålen på stötdämparna.
- 3 • Ta bort skyddspluggarna från styrarmarna.
- 4 • Trä på en stor bricka på båda styrarmarna.
- 5 • För in bussningarna inuti hjulen. Kontrollera att slitbanans riktning är korrekt som i figuren.
- 6 • Trä på ett av de två hjulen. Kontrollera att slitbanans riktning är korrekt som i figuren.
- 7 • Trä på en liten bricka och muttern.
- 8 • Fäst muttern ordentligt med den medföljande nyckeln. Upprepa samma moment för att montera det andra framhjulet.
- 9 • Ta bort skydden från bakaxeln.
- 10 • För in axeln i fordonets bakre del som i bilden. OBS: Kontrollera att det finns två metallrör inuti kuggväxelmotorerna.
- 11 • Placera drivanordningarna inuti övriga hjul.
- 12 • Trä på hjulet på axeln med drivanordningen vänd mot bilen. Kontrollera att slitbanans riktning är korrekt som i figuren.
- 13 • Trä på en liten bricka och en plastbricka på axeln.
- 14 • Fäst hjulen genom att med den medföljande nyckeln skruva fast en av de fyra medföljande muttrarna.
 - Upprepa monteringsarbetet för det bakre hjulet på den andra sidan. Obs: utför arbetet med axeln på den andra sidan stilla, detta sker med hjälp av den andra medföljande nyckeln.
- 15 • Tryck fast navkapslarna på de fyra hjulen.
- 16 • Vrid säteslåset till läget "unlock" som visas i bilden och lyft upp sätet. OBS: Sätet har ett låst och ett upplåst läge.
- 17 • Trä klädseln över sätet utmed hela dess längd med resårbandet placerat nedtill och haka fast de sex fästpunkterna som i figuren.
- 18 • Sätt fast sätet genom att föra in de svarta flikarna på sätet i öppningarna i karosseriet. Vrid sedan ner det på plats. Spärra sätet genom att vrida på det röda stiftet.
- 19 • Sätt fast den svarta kylardelen genom att först föra in flikarna i motsvarande rektangulära öppningar (a). Tryck sedan ordentligt på de övre flikarna (b) så att de fäster i öppningarna.
- 20 • Placera den främre ställningen på stöden enligt vad som visas i bilden och skruva fast med de 4 medföljande skruvarna.
- 21 • Sätt på dekalen på kylaren.
- 22 • Sätt i de två fästankordningarna i öppningarna i kylaren enligt vad som visas i bilden.
- 23 • Sätt fast frontgrillen på den främre ställningen genom att ställa kopplingspunkterna i linje och trycka på plats.
- 24 • Fäst det silvriga skyddet till grillen genom att ställa kopplingspunkterna i linje och trycka på plats.
- 25 • Fäst grillen med hjälp av de 2 skruvarna.
- 26 • Sätt fast de två kromfärgade dekalererna på utrymmet för strålkastarna på grillen.
- 27 • Tryck fast de två strålkastarna på grillen.
- 28 • Sätt fast den kromfärgade dekalen på chassit enligt vad som visas i bilden.
- 29 • Tryck fast bakluset genom att föra in det uppifrån.
- 30 • För att sätta fast det hopfällbara ryggstödet ska man föra in en av sprintarna i den bakre ställningen.
- 31 • Lagg ryggstödet med handtaget nedåt och för in tappen i hålet på sprinten.
- 32 • Fäst den andra sprinten till tappen på ryggstödet (a) och tryck sedan ner till position (b).
- 33 • Fäll ner ryggstödet när sprintarna är på plats.
- 34 • Håll ryggstödet och sprintarna på plats medan du fäster sprintarna med de medföljande skruvarna.
- 35 • Koppla bakracket till den bakre ställningen genom

- att föra in flikarna på racket i öppningarna i ställningen, vrida på plats och fästa med medföljande skruvar.
- 36 • Placera den bakre ställningen på stöden enligt vad som visas i bilden och fäst med de medföljande fyra skruvarna.
 - 37 • Tryck bensinlocket på plats på fordonet.
 - 38 • Dra på de två handskyddena på styret och ställ hålen i handskydden i linje med hålen på styret.
 - 39 • Fäst handskydden med de två skruvarna.
 - 40 • Dra på handtagen på styret enligt vad som visas i bilden.
 - 41 • För in styret i fordonet och anslut elsystemets två kablar som i figuren.
 - 42 • Vrid säteslåset till läget "unlock" som visas i bilden och lyft upp sätet. OBS: Sätet har ett låst och ett upplåst läge.
 - 43 • Koppla fordonets kopplingsystem (kontakt A) till batteriet (kontakt B).
 - 44 • Stäng sätet. OBSERVERA: Efter att man utfört arbete under sätet ska man alltid se till att det är stängt och låst.

FORDONETS EGENSKAPER OCH ANVÄNDNING

- 45 • I - START/STOPP-KNAPP: När knappen trycks in börjar den lysa och alla bilens funktioner aktiveras (funktion START). När knappen trycks in en gång till släcks den och alla bilens funktioner deaktiveras (funktion STOPP).
- 2 - FM-RADIO:
 - A - USB-ingång
 - B - SD CARD-ingång
 - C - AUX-ingång
 - D - Valknappar: Tryck på en av knapparna för att välja låtar eller radiofrekvenser. Tryck på knapparna samtidigt flera gånger för att ändra läge enligt anvisningen på displayen (USB, SD, AUX).
 - E - Volymknappar: Stäng av radion genom att sänka volymen helt. Displayen visar texten "OFF". Slå på radion igen genom att trycka på knappen för volymökning.
- 3 - TUTA: Tryck på knappen för att aktivera tutan.
- 4 - LED-LAMPOR på instrumentpanelen:
 - MOTOR: En LED-lampa som lyser med rött sken signalerar att motorn är överbelastad. Släpp pedalen. Efter 10 sekunder kan bilen användas igen.
 - BATTERI: En orange LED-lampa som blinkar signalerar att batteriet nästan är urladdat. Bilen övergår till läge "ENERGIBESPARING" (låg hastighet utan ljus och ljud). LED-lampan lyser med fast sken när batteriet är helt urladdat. Bilen slutar att fungera och batteriet måste laddas. Om batteriet är helt urladdat och bilen behöver flyttas kan du urkoppla bromsen genom att hålla gaspedalen nedtryckt och manuellt putta på bilen.
- 46 • GASPEDAL och ELBROMS: Bromsa genom att lyfta foten från pedalen. Bromsen inkopplas automatiskt. När bilen har stått stilla i cirka 10 minuter övergår den till standby-läget (OFF). Om START-knappen är intryckt och pedalen trycks ned återupptar bilen alla funktioner.
- 47 • VÄXELSPAK: fordonet är försett med tre hastigheter. VARNING: när fordonet tas ur från förpackningen kör det endast på den 1:a växeln (1) och på backväxeln (R). För att använda den 2:a hastigheten (2) gör Du på följande sätt:
- 48 • Skruva helt och hållet fast spärren för den andra hastigheten på det sätt som visas på bilden i följande figur.
- 49 • I - R: spärren för den andra hastigheten skjuter ut från karosseriet och hindrar växelspaken att ställa in sig i den andra hastigheten. I - 2 - R: spärren för den andra hastigheten är helt och hållet tillbakadragen i karosseriet och växelspaken kan sänkas.
- 50 • För att höja och sänka det hopfällbara ryggstödet ska man dra i handtaget på ryggstödet baksida.
- 51 • TILLBEHÖR: släp som kan kopplas till fordonet (säljs separat).

BYTE AV BATTERIET

VARNING: BATTERITNINGGARNNA ÄR ENDAST INDIKATIVA. ERT BATTERI KAN SKILJA SIG FRÅN MODELLEN PÅ BILDEN. DET ÄVENTYRAR INTE DE BYTES- OCH LADDNINGSSKENSER SOM VISAS PÅ BILDEN.

- 52 • Lås först upp sätet och lyft upp det.
- 53 • Dra ut kontakten till det elektriska systemet (A) från batteriets kontakt (B) genom att trycka på kontaktens sidor och dra isär.
- 54 • Avlägsna batterihållaren genom att trycka in på sidorna och dra ut den från utrymmet i karosseriet.

- 55 • Avlägsna det gamla batteriet och sätt i det nya.
- 56 • Sätt tillbaka batterihållaren.
- 57 • Stäng sätet. OBSERVERA: Efter att man utfört arbete under sätet ska man alltid se till att det är stängt och låst.

LADDNING AV BATTERIET

VARNING: LADDNING AV BATTERIET OCH ALLA INGREPP PÅ DET ELEKTRISKA SYSTEMET MÅSTE UTFÖRAS AV VUXNA PERSONER.

BATTERIET KAN LADDAS UTAN ATT MAN BEHÖVER TA UR DET UR LEKSAKEN.

- 58 • Läs först upp sätet och lyft upp det.
- 59 • Dra ut kontakten till det elektriska systemet (A) från batteriets kontakt (B) genom att trycka på kontaktens sidor och dra isär.
- 60 • Sätt i batteriladdaren i ett eluttag. Koppla batterikontakten (B) till laddarens kontakt C. OBS: Tryck ordentligt tills de klickar fast.
- 61 • När batteriet har laddat klart (det är fulladdat efter 18-24 timmar), ska man koppla ur batteriladdaren från eluttaget och därefter koppla ur batterikontakten (B) från laddarens kontakt (C).
- 62 • Koppla det elektriska systemets kontakt (A) till batteriets kontakt (B) igen. OBS: Tryck ordentligt tills de klickar fast.
- 63 • Stäng sätet. OBSERVERA: Efter att man utfört arbete under sätet ska man alltid se till att det är stängt och låst.

Bruksanvisning för batteriladdaren

VARNINGAR

- 1 • Ladda uteslutande blybatterier tillhandahållna av PEG PEREGO.
- 2 • Får inte användas med icke uppladdningsbara batterier. **Risk för explosion.**
- 3 • Apparaten får endast användas av vuxna. **Det är inte en leksak.** Den är inte avsedd för personer med psykisk funktionsnedsättning, om det inte finns någon ansvarig person i närheten som kan övervaka att apparaten används korrekt.
- 4 • Får inte användas om höljet, sladden eller anslutningen har skadats.
- 5 • Under uppladdningen ska du se till att det finns en god ventilation runt omkring batteriet.
- 6 • Dra inte ut stickkontakten genom att dra i sladden.
- 7 • Slåpa inte fordonet på sina hjul genom att dra i batteriladdarens sladd.
- 8 • Täck inte sladden så att den blir överhettad och placera den inte på varma ytor.
- 9 • Var uppmärksam på hur du lindar upp utgångssladden så att den inte skadas.
- 10 • Om batteriladdaren är skadad får den inte användas förrän den är reparerad.
- 11 • Produkten innehåller vissa delar som anses miljöfarliga. Avyttringen av dessa delar efter att de är uttjänta, vare sig det är hela produkten eller delar av den, måste ske enligt gällande föreskrifter i det land där de har använts.
- 12 • Innan batteriladdaren används ska du se till att den är utrustad med den stickkontakt som är avsedd för det land där den ska användas.
- 13 • Försäkra dig om att barn inte leker med batteriladdaren, eftersom det **INTE ÄR NÅGON LEKSAK.**

LED-LAMPANS SIGNALERING

ICKE anslutet Peg Perego batteri

- FAST LJUS: fungerande batteriladdaren ansluten till hushållsuttag, klar för laddning.

Anslutet Peg Perego batteri

- FAST LJUS: laddat batteri
- BLINKANDE LJUS: batteri på laddning

HUR BATTERIET LADDAS

VARNING! Innan leksaken används, ladda batteriet under minst 18 timmar.

- A) Koppla in batteriladdaren i ett hushållsuttag, vars egenskaper överensstämmer med det som står på batteriladdarens märkplåt.
- B) Anslut batteriladdarens kontakt till batteriet via de avsedda anslutarna.
- C) Din batteriladdare är försedd med en LED-lampa och dess funktion har följande betydelse:
 - 1) Vid ögonblicket för inkopplingen, i enlighet med punkt A) **utan något batteri anslutet**, tänds den LED-lampan och bekräftar att batteriladdaren fungerar korrekt.
 - 2) Anslut batteriet som i punkt B). Om allt är korrekt anslutet och batteriet är urladdat blinkar LED-lampan för att bekräfta att laddningen börjar. Vänta sedan den tid som krävs för att ladda batteriet helt.
 - 3) När batteriet är laddat slutar LED-lampan blinka och lyser med fast sken. Det signalerar att laddningen är klar.
 - 4) Om batteriet redan är laddat kan LED-lampan redan lysa med fast sken. Om batteriet bara räcker till en kort stunds användning, rekommenderar vi att du kontaktar kundservice för en kontroll av batteriets och batteriladdarens funktion.
- D) Efter avslutad laddning och med den signallampan tänd, kopplas först batteriladdaren bort från hushållsuttaget och endast därefter tas batteriet ut. Anslut sedan batteriet till leksakens elektriska system och därmed är den klar för användning.

Batteriladdaren är försedd med en säkerhetsanordning. I händelse av höga inre temperaturer eller om det skulle inträffa en kortslutning på batteriet, ingriper ett skydd som hindrar tillförsel av stark ström, som annars skulle kunna orsaka att batteriladdaren går sönder.

I detta fall är det nödvändigt att koppla bort batteriladdaren från hushållsuttaget, eliminera orsaken till kortslutningen och på nytt ansluta allt så som beskrivits under punkterna A) till C).

NEDERLANDS

PEG PEREGO® dankt u voor uw keuze van dit product. Al meer dan 70 jaar rijdt PEG PEREGO kinderen rond - meteen na de geboorte met de kinderwagen, daarna met de buggy en nog later met door pedalen en accuvoeding aangedreven speelgoed. Ontdek het hele assortiment producten, nieuws en andere informatie over de wereld van Peg Perego op onze site

www.pegperego.com

Peg Perego S.p.A. is een bedrijf met een kwaliteitsmanagementsysteem dat is gecertificeerd door **TÜV Italia Srl**, in overeenstemming met de norm ISO 9001.

Deze certificering garandeert klanten en consumenten transparantie en betrouwbaarheid van de werkwijze van het bedrijf.

BELANGRIJKE INFORMATIE

Lees deze instructiehandleiding aandachtig door om vertrouwd te raken met het gebruik van het model en om uw kind te leren op de juiste en veilige manier en met veel plezier te rijden.

Bewaar deze handleiding om haar later nog eens te kunnen raadplegen.

Indien het product wordt overgedragen aan derden, moet worden verzekerd dat het instructieboekje bij het product wordt meegegeven.

Voordat het voertuig de eerste keer wordt gebruikt, moet de accu 18 uur worden opgeladen. Doet u dit niet, dan kan dat onherstelbare schade aan de accu veroorzaken.

- **6+ jaar**
- **Max. toegestaan gewicht 100 kg**

- Tweezitsvoertuig
- 1 oplaadbare verzegelde loodaccu van 24V 12Ah
- 2 aandrijfwielen
- 2 motoren van 420 W
- Snelheid in 1e versnelling 6 km/uur
- Snelheid in 2e versnelling 12 km/uur
- Snelheid in achteruitversnelling 6 km/uur

Overschrijd niet het max. toegestane totale gewicht van 100 kg. Deze limiet omvat zowel de rijders als de eventuele lading.

Peg Perego behoudt zich het recht voor om op elk moment wijzigingen aan te brengen aan modellen en gegevens die in deze publicatie worden vermeld, als dat om technische of zakelijke redenen nodig geacht wordt.

VERKLARING VAN OVEREENSTEMMING

Product met CE-markering, ontworpen en gehomologeerd conform de geldende communautaire richtlijnen, bestemd voor de markten en landen die deze normen hebben overgenomen.

BENAMING VAN HET PRODUCT

Polaris Sportsman PRO Citrus

IDENTIFICATIECODE VAN HET PRODUCT

IGOD0603

REFERENTIENORMEN (oorsprong)

Directive on the safety of toys 2009/48/EC
Standard EN 71-1: 2014 + A1: 2018
Standard EN 71-2: 2020
Standard EN 71-3: 2019 + A1 2021
Standard EN 62115: 2020 + A11: 2020

Directive regulates the electromagnetic compatibility of equipment 2014/30/UE

Standard EN 55014-1: 2017 + A11: 2020 + EN 55014-2: 2015

Standard EN 55022: 2010 + AC: 2011

Standard EN 61000-6-3: 2007 A1: 2011 + AC: 2012 + EN 61000-6-1: 2019

Standard EN 60335-2-29: 2004

Standard EN 60825-1: 2007

Directive on WEEE - RAEE 2012/19/UE
Directive on batteries and accumulator 2008/103/CE: 2008

Directive on RoHS 2011/65/CE: 2011 - EN 50581:2012

Reg. (CE) n.1907/2006 (Reach)
allegato XVII-51 & 52 phthalates in toys

Het product is niet conform de bepalingen van de verkeerswetten en mag derhalve niet op de openbare weg worden gebruikt.

VERKLARING VAN OVEREENSTEMMING

Peg Perego S.p.A. verklaart onder eigen verantwoordelijkheid dat dit artikel onderworpen is aan interne keuringstests en volgens de geldende normen goedgekeurd is bij externe en onafhankelijke laboratoria.

DATUM EN PLAATS VAN AFGIFTE

Italië - 30.03.2023

Peg Perego S.p.A.
via A. De Gasperi, 50
20862 - Arcore (MB) - ITALIË

VEILIGHEIDSNORMEN

Ons speelgoed is conform de Europese veiligheidsnormen voor speelgoed (veiligheidseisen van de Raad van de EEG) en de "U.S. Consumer Toy Safety Specification". Ze zijn bovendien gecertificeerd door erkende instellingen voor de veiligheid van speelgoed volgens de richtlijn 2009/48/EG. Het voldoet niet aan de bepalingen van de verkeerswetten en mag derhalve niet op de openbare weg worden gebruikt.

- **LET OP!** Vanwege de hoge snelheid is dit speelgoed niet geschikt voor kinderen onder de 6 jaar.
- **LET OP!** Niet geschikt voor kinderen jonger dan 36 maanden. Kleine onderdelen kunnen worden ingeslikt of worden ingeademd met verstikking tot gevolg.
- **WAARSCHUWING.** Het wordt aanbevolen om een persoonlijk beschermingsmiddel te dragen. Niet in het verkeer gebruiken.
- **LET OP!** GEBRUIK het speelgoed NOOIT op de openbare weg.
- **LET OP!** Het gebruik van het voertuig op de openbare weg, in de buurt van waterwegen of zwembaden of in kleine ruimten kan gevaar voor verwonding van de gebruikers en/of derden veroorzaken. Supervisie van een volwassene is altijd noodzakelijk
- De kinderen moeten altijd schoenen dragen wanneer ze het voertuig gebruiken.
- Wanneer het voertuig in werking is, moet erop gelet worden dat kinderen niet met hun handen, voeten of andere lichaamsdelen, kleding of andere voorwerpen bij de bewegende delen komen.
- De componenten van het voertuig zoals motoren, systemen, drukknoppen enz. mogen nooit nat worden.
- Er mogen geen benzine of andere ontvlambare stoffen in de buurt van het voertuig worden gebruikt.

- Het voertuig mag beslist door maar één kind worden gebruikt, tenzij het behoort tot de categorie tweezitsvoertuigen.

AEAA-RICHTLIJN (alleen UE)

- Aan het einde van de levensduur behoort dit product tot het afval dat geclassificeerd wordt als AEEA, en mag derhalve niet worden meegegeven met het stedelijk afval, maar moet gescheiden worden ingezameld;
- Geef het afval af bij een speciale, hiervoor bestemde milieustraat;
- De aanwezigheid van gevaarlijke stoffen in de elektrische componenten van dit product vormt een bron van mogelijk gevaar voor de menselijke gezondheid en voor het milieu, als de producten niet correct worden afgevoerd als afval;
- De doorgekruiste afvalbak geeft aan dat het product als gescheiden afval moet worden ingezameld.



DE ACCU AFVOEREN ALS AFVAL

- Draag uw steentje bij aan de milieubescherming.
- De gebruikte accu mag niet worden weggegooid met het huisvuil.
- U kunt hem afgeven bij een inzamelcentrum van gebruikte accu's of van speciaal afval; vraag bij uw gemeente om informatie.



WAARSCHUWINGEN ACCU

Het opladen van de accu mag alleen worden uitgevoerd en bewaakt door volwassenen. Laat kinderen niet met de accu spelen.

DE ACCU OPLADEN

- Laad de accu op volgens de instructies bij de accuoplader, en hoe dan ook nooit langer dan 24 uur.
- Laad de accu meteen op als het voertuig snelheid verliest, zodoende voorkomt u schade.
- Als u uw voertuig lange tijd stil laat staan, denk er dan aan dat de accu moet worden opgeladen en afgekoppeld gehouden moet worden van het elektrische systeem; herhaal het opladen minstens eenmaal per drie maanden.
- De accu mag nooit op zijn kop worden opgeladen.
- Vergeet de accu niet wanneer deze opgeladen wordt! Controleer hem regelmatig.
- Gebruik uitsluitend de meegeleverde originele accuoplader en accu van PEG PEREGO.
- De accu is verzegeld en behoeft geen onderhoud.
- Haal de stekker van de accuoplader niet uit het stopcontact door aan de kabel te trekken.
- Verplaats het speelgoed niet aan de kabel van de accuoplader.
- Bedek de kabel van de accuoplader niet, want dan kan hij oververhit raken.
- Leg/zet de kabel en/of de accuoplader niet op hete oppervlakken.
- Let erop waar en hoe de kabel wordt opgerold, om te voorkomen dat hij beschadigd raakt of de werking ervan wordt aangetast.

LET OP

- **DE ACCU BEVAT BIJTENDE GIFTIGE STOFFEN. MAAK HEM NIET ONKLAAR.**
- De accu bevat elektrolyten op zuurbasis.
- Veroorzaak nooit direct contact tussen de klemmen van de accu, vermijd harde stoten: hierdoor ontstaat ontplofings- en/of brandgevaar.
- Tijdens het opladen geeft de accu gassen af. Laad de accu op een goed geventileerde plek op, ver weg van warmtebronnen en ontvlambare materialen.
- De lege accu moet uit het voertuig worden gehaald.
- Het wordt ontraden de accu tegen kledingstukken te houden; deze zouden beschadigd kunnen worden.
- Gebruik uitsluitend accu's of batterijen van het aanbevolen type.

ALS ER EEN LEK IS

Bescherm uw ogen; voorkom rechtstreeks contact met de elektrolyt; bescherm uw handen. Doe de accu in een plastic zak en volg de instructies over het verwerken als afval van accu's.

ALS DE ELEKTROLYT IN CONTACT KOMT MET HUID OF OGEN

Spoel het betreffende lichaamsdeel overvloedig af met stromend water. Roep onmiddellijk medische hulp in.

ALS DE ELEKTROLYT WORDT INGESLIKT
De mond spoelen en uitspugen. Roep onmiddellijk medische hulp in.

ONDERHOUD EN VERZORGING VAN HET VOERTUIG

- Demonteer het voertuig niet zelf, en probeer het niet te repareren. Neem contact op met een erkend assistentiecentrum van Peg Perego.
- Het is niet raadzaam het speelgoed in ruimten te laten waar de temperatuur onder nul is. Als het gebruikt wordt zonder het op een temperatuur boven nul te brengen, kan dit onherstelbare schade aan motoren en accu's veroorzaken.
- Controleer regelmatig de staat van het voertuig, in het bijzonder het elektrische systeem, de stekkerverbindingen, de beschermkappen en de accuoplader. Als er defecten geconstateerd zijn, mogen het elektrische voertuig en de accuoplader niet worden gebruikt.
- Bij reiniging, onderhoud of een ingreep aan het speelgoed moet de accuoplader worden losgekoppeld van het artikel.
- Gebruik voor reparaties uitsluitend originele vervangingsonderdelen van PEG PEREGO.
- PEG PEREGO aanvaardt geen enkele aansprakelijkheid in het geval dat het elektrische systeem onklaar gemaakt is.
- Laat de accu's of het voertuig niet in de buurt van warmtebronnen zoals radiatoren, haarden, enz.
- Bescherm het voertuig tegen water, regen, sneeuw enz.; het gebruik op zand of in modder zou schade kunnen veroorzaken aan de drukknoppen, motoren en vertragingen.
- Smeer bewegende onderdelen zoals lagers, het stuur enz. periodiek (met lichte olie).
- De oppervlakken van het voertuig kunnen worden schoongemaakt met een vochtige doek en, indien nodig, met huishoudelijke, niet-schurende producten.
- Alleen volwassenen mogen het voertuig schoonmaken.
- Demonteer nooit de mechanismen van het voertuig of de motoren, tenzij hiervoor toestemming is verkregen van PEG PEREGO.

REGELS VOOR VEILIG RIJDEN

Voor de veiligheid van het kind: alvorens het voertuig te gebruiken moeten de volgende instructies worden gelezen en zorgvuldig worden opgevolgd.

- Leer uw kind hoe het voertuig op de juiste wijze gebruikt wordt, om veilig en met plezier te kunnen rijden.
- Bij het gebruik van het speelgoed is voorzichtigheid geboden aangezien een grote vaardigheid vereist is, om vallen of botsingen te vermijden waarbij de gebruiker of anderen verwondingen kunnen oplopen.
- Controleer voor het wegrijden of er zich geen personen of voorwerpen op de route bevinden.
- Rijd met de handen op het stuur/stuurwiel en kijk altijd op de weg.
- Rem op tijd om botsingen te voorkomen.

LET OP! Het remsysteem van het artikel is zodanig dat het kind goed geïnstrueerd moet worden door een volwassene in het gebruik ervan.

2e SNELHEID (indien aanwezig)

Geadviseerd wordt om aanvankelijk de 1e versnelling te gebruiken. Alvorens naar de 2e versnelling over te schakelen, moet worden verzekerd dat het kind goed geleerd heeft hoe het stuur/stuurwiel, de 1e versnelling en de rem moeten worden gebruikt, en voldoende vertrouwd geraakt is met het voertuig.

LET OP!

- Controleer of alle bevestigingsschroeven/-moeren van de wielen stevig vastzitten.
- Als het voertuig in overbelaste toestand functioneert, bijvoorbeeld op droog zand, in de modder of op erg oneffen terrein, schakelt de overbelastingsschakelaar het vermogen onmiddellijk uit. Het vermogen wordt na enkele seconden weer ingeschakeld.

PLEZIER ZONDER ONDERBREKINGEN: houd altijd een vervangende opgeladen accuset gereed.

PROBLEMEN?

HET VOERTUIG FUNCTIONEERT NIET?

- Controleer of er geen kabels loszitten onder de plaat van het gaspedaal.
- Controleer de werking van de drukknop van het gaspedaal en vervang hem eventueel.
- Controleer of de accu verbonden is met het elektrische systeem.

HET VOERTUIG HEEFT GEEN VERMOGEN?

- Laad de accu's op. Als het probleem na het opladen nog steeds bestaat, moeten de accu en de accuoplader worden gecontroleerd bij een assistentiecentrum.

ASSISTENTIEDIENST

PEG PEREGO biedt een after-sales assistentieservice, rechtstreeks of via een netwerk van erkende assistentiecentra, voor eventuele reparaties of vervangingen en de verkoop van originele vervangingsonderdelen.

Om contact op te nemen met een assistentiecentrum, ga naar onze site <http://www.pegperego.com>

Bij ieder contact heeft u het serienummer van het artikel nodig. Raadpleeg de laatste afbeelding in deze handleiding om het serienummer te achterhalen.

MONTAGE-INSTRUCTIES

LET OP
ALLEEN VOLWASSENEN MOGEN DE MONTAGEWERKZAAMHEDEN UITVOEREN. LET OP WANNEER U HET VOERTUIG UIT DE VERPAKKING HAALT. ALLE SCHROEVEN EN KLEINE ONDERDELEN ZITTEN IN EEN ZAKJE IN DE VERPAKKING. DE ACCU ZOU AL IN HET ARTIKEL KUNNEN ZITTEN.

Gebruik het speelgoed niet als het beschadigd blijkt nadat de verpakking geopend is, maar wendt u tot het verkooppunt of bel het assistentiecentrum. Let op kinderen die aanwezig zijn tijdens de montage, want er bestaan risico's vanwege de kleine onderdelen (gevaar voor inslikken) en de plastic zakjes waarin ze zijn verpakt (gevaar voor verstikking). Voor de montage van het speelgoed heeft u een rechte en een kruiskopschroevendraaier, een hamer en een tang nodig.

MONTAGE

- 1 • Til beide schokdempers aan de achterkant op, en lijn hen uit met de openingen in het chassis.
- 2 • Om de schokdempers aan het frame te bevestigen, plaats de pennen in de bovenste gaten van de schokdempers en duw ze helemaal naar binnen.
- 3 • Verwijder de beschermdoppen van de stuurhendels.
- 4 • Breng een grote ring op beide stuurhendels aan.
- 5 • Steek de bus in het wiel en let daarbij op de juiste richting van het loopvlak (zie afbeelding).
- 6 • Breng een van de twee wielen aan en let daarbij op het patroon van het loopvlak, dat in dezelfde richting moet wijzen als in de afbeelding.
- 7 • Breng een klein ringetje en de moer aan.
- 8 • Bevestig de moer stevig met de meegeleverde sleutel. Ga op dezelfde manier te werk voor de montage van het andere voorwiel.
- 9 • Verwijder de afschermingen van de achters.
- 10 • Steek de as in de achterzijde van het voertuig, zoals getoond in de afbeelding. NB: controleer de aanwezigheid van twee metalen buizen in de motorreductors.
- 11 • Plaats de drivers aan de binnenkant van de resterende wielen.
- 12 • Schuif het wiel op de as met de driver naar het voertuig gericht en let op de juiste richting van het loopvlak (zie afbeelding).
- 13 • Breng op de as 1 klein ringetje aan en 1 kunststof ringetje.
- 14 • Bevestig het wiel door een van de meegeleverde moeren vast te draaien met de bijgeleverde sleutel. Herhaal de handelingen voor het monteren van het achterwiel aan de andere kant. Let op, voer de handelingen uit terwijl u de as aan de andere kant stil houdt met behulp van de tweede meegeleverde sleutel.
- 15 • Duw de wielkappen vast op de vier wielen.
- 16 • Draai de zittingblokkering in de ontgrendelde stand die wordt aangegeven in het schema, en til de zitting op. OPMERKING: De zitting heeft een

vergrendelde en een ontgrendelde stand.

- 17 • Breng de bekleding van de zitting aan door hem over de hele lengte erover heen te trekken terwijl u het elastiek aan de onderkant vasthoudt en de 6 bevestigingspunten vastmaakt, zoals getoond in de afbeelding.
- 18 • Bevestig de zitting door de zwarte uitsteeksel van de zitting in de sleuven in het chassis te steken. Volg vervolgens naar beneden op zijn plaats draaien. Sluit de zitting door de rode pin te draaien.
- 19 • Bevestig het zwarte radiatorelement door eerst de lippen in de overeenkomende rechthoekige openingen te steken (a). Duw vervolgens stevig tegen de bovenste lippen (b) zodat ze helemaal in de openingen komen te zitten.
- 20 • Positioneer het rek aan de voorkant op de steunen, zoals op de afbeelding, en zet het vast met 4 meegeleverde schroeven.
- 21 • Plak de sticker op de radiator.
- 22 • Steek de twee beugels in de openingen in de radiator, zoals op de afbeelding.
- 23 • Bevestig de antracietkleurige grille aan het rek aan de voorkant door de verbindingpunten in lijn met elkaar te brengen en op hun plaats vast te klikken.
- 24 • Bevestig de zilverkleurige bescherming aan de voorkant door de verbindingpunten in lijn met elkaar te brengen en op hun plaats vast te klikken.
- 25 • Zet de grille vast met de 2 schroeven.
- 26 • Bevestig de twee chroomkleurige stickers op de plaatsen voor de koplampen op de grille.
- 27 • Duw de twee koplampen op de grille.
- 28 • Plak de chroomkleurige sticker op het chassis, zoals op de afbeelding.
- 29 • Duw het achterlicht op zijn plaats door hem er van bovenaf op te steken.
- 30 • Om de opklapbare extra rugleuning te bevestigen, steek een van de stijlen in het rek aan de achterkant.
- 31 • Positioneer de rugleuning met de handgreep aan de onderkant en schuif de pen in het gat in de stijl.
- 32 • Schuif de tweede stijl op de pen op de rugleuning (a) en duw de stijl naar beneden op zijn plaats (b).
- 33 • De opklapbare extra rugleuning zit nu op zijn plaats.
- 34 • Zet de stijlen met de meegeleverde schroeven vast terwijl u de rugleuning vasthoudt en de stijlen op hun plaats zittend.
- 35 • Verbind de achterrail aan het achterrek door de lippen van de rail in de openingen in het rek te steken, hem op zijn plaats te draaien en vast te zetten met de meegeleverde schroeven.
- 36 • Positioneer het achterrek op de steunen, zoals op de afbeelding, en zet hem vast met 4 meegeleverde schroeven.
- 37 • Duw de speelgoedtankdop op zijn plaats op het voertuig.
- 38 • Schuif de twee handbeschermingen op het stuur, lijn de gaten in de handbeschermingen uit met de gaten in de handvatten.
- 39 • Zet de handbeschermingen vast met de twee schroeven.
- 40 • Schuif de handvatten op het stuur, zoals op de afbeelding.
- 41 • Plaats het stuur in het voertuig door de 2 kabels van het elektrische systeem aan te sluiten, zoals getoond in de afbeelding.
- 42 • Draai de zittingblokkering in de ontgrendelde stand die wordt aangegeven in het schema, en til de zitting op. OPMERKING: De zitting heeft een vergrendelde en een ontgrendelde stand.
- 43 • Verbind de bedrading van het voertuig (stekker A) met de accu (stekker B).
- 44 • Sluit de zitting. LET OP: zorg er altijd voor dat de zitting gesloten en vergrendeld wordt na werkzaamheden eronder te hebben verricht.

KENMERKEN EN GEBRUIK VAN HET VOERTUIG

- 45 • 1- START/STOP-knop: door hem in te drukken gaat de knop branden en worden alle voertuigfuncties geactiveerd (functie START). Door hem nogmaals in te drukken, gaat de knop uit en worden alle voertuigfuncties uitgeschakeld (functie STOP).
- 2- FM RADIO:
 - A - USB-ingang
 - B - ingang SD CARD
 - C - AUX-ingang
 - D - keuzetoetsen. Door ze afzonderlijk in te drukken, worden er nummers of radiofrequenties geselecteerd. Door ze meerdere keren tegelijk in te drukken, kan er worden geschakeld tussen de modi zoals aangegeven op het display (USB, SD, AUX).
- E - volumeregelpoppen. Om de radio uit te zetten, draai het volume helemaal omlaag, op het display verschijnt de tekst "OFF". Om hem weer aan te zetten, druk op de toets om het volume te verhogen.
- 3- CLAXON: door de knop in te drukken wordt

de claxon geactiveerd

- 4- LED-INDICATORS op het dashboard:
 - MOTOR: een rode brandende led signaleert de overbelasting van de motor. Laat het pedaal los. Na 10 seconden is het voertuig klaar voor gebruik.
 - BATTERIJ: een knipperende oranje led geeft aan dat de batterij bijna leeg is. Het voertuig schakelt in deze conditie naar de modus "POWER SAVING" (lage snelheid, zonder verlichting en geluid). Het lampje blijft branden als de batterij helemaal leeg is. Het voertuig werkt niet meer en de batterij moet worden opgeladen. Als de batterij helemaal leeg is en het voertuig verplaatst moet worden, kan de rem worden ontgrendeld door het gaspedaal ingedrukt te houden, zodat het mogelijk is het voertuig handmatig te verplaatsen.
- 46 • GASPEDAAL en ELEKTRISCHE REM: om te remmen, haal de voet van het pedaal, de rem schakelt automatisch in. Na circa 10 minuten van inactiviteit gaat het voertuig naar de modus stand-by (OFF). Als de knop START is ingeschakeld, worden door het indrukken van het pedaal alle voertuigfuncties weer geactiveerd.
- 47 • VERSNELLINGSHENDEL: het voertuig heeft drie schakelstanden. ATTENTIE: Als het voertuig uit de verpakking gehaald wordt, kan het uitsluitend rijden in de 1e versnelling (1) en de achteruit (R). Om de 2e versnelling (2) te kunnen gebruiken, dient u de volgende aanwijzingen op te volgen.
- 48 • Draai de schroef van de vergrendeling van de 2e versnelling volledig naar binnen, zoals te zien is op de volgende afbeelding.
- 49 • 1-R: de vergrendeling van de tweede versnelling steekt naar buiten uit de carrosserie en verhindert dat de hendel in de tweede versnelling gezet kan worden. 1-2-R: de vergrendeling van de tweede versnelling bevindt zich nu geheel binnen de carrosserie en de versnellingshendel kan naar beneden geduwd worden.
- 50 • Om de opklapbare rugleuning omhoog en omlaag te zetten, trekt u hem omhoog aan de handgreep achter op de leuning.
- 51 • ACCESSOIRE: aanhanger, te bevestigen aan het voertuig (apart verkrijgbaar).

DE ACCU VERVANGEN

LET OP: DE TEKENINGEN VAN DE ACCU'S GELDEN SLECHTS BIJ BENADERING. UW ACCU ZOU KUNNEN AFWIJKEN VAN HET AFGEBEELDE MODEL. DIT IS NIET VAN INVLOED OP DE GEÏLLUSTREERDE WERKWIJZEN VOOR HET VERVANGEN EN OPLADEN.

- 52 • Ontgrendel eerst de zitting en til hem op.
- 53 • Maak de stekker van het elektrische systeem (A) los van de accustekker (B) door de zijkant van de stekkers in te duwen en de stekkers van elkaar te trekken.
- 54 • Verwijder de accublokkering door hem aan de zijkant in te duwen en hem uit de sleuf in het chassis te schuiven.
- 55 • Verwijder de oude accu en vervang hem door een nieuwe.
- 56 • Plaats de accublokkering terug.
- 57 • Sluit de zitting. LET OP: zorg er altijd voor dat de zitting gesloten en vergrendeld wordt na werkzaamheden eronder te hebben verricht.

DE ACCU OPLADEN

LET OP: HET OPLADEN VAN DE ACCU'S EN ALLE WERKZAAMHEDEN OP HET ELEKTRISCHE SYSTEEM MOGEN UITSLUITEND WORDEN VERRICHT DOOR VOLWASSENEN.

- DE ACCU KAN OOK WORDEN OPGELADEN ZONDER HEM UIT HET SPEELGOED TE HALEN.
- 58 • Ontgrendel eerst de zitting en til hem op.
 - 59 • Maak de stekker van het elektrische systeem (A) los van de accustekker (B) door de zijkant van de stekkers in te duwen en de stekkers van elkaar te trekken.
 - 60 • Steek de stekker van de accuoplader in een normaal stopcontact. Verbind de stekker (B) met de stekker C van de accuoplader. OPMERKING: duw hem stevig vast tot hij op zijn plaats zit.
 - 61 • Nadat de accu is opgeladen (volledig opladen duurt 18-24 uur), haal de stekker van de accuoplader uit het stopcontact en maak daarna de accustekker (B) los van de stekker van de accuoplader (C).
 - 62 • Verbind de stekker van het elektrische systeem (A) weer met de accustekker (B). OPMERKING: duw hem stevig vast tot hij op zijn plaats zit.
 - 63 • Sluit de zitting. LET OP: zorg er altijd voor dat de zitting gesloten en vergrendeld wordt na werkzaamheden eronder te hebben verricht.

Aanwijzingen voor het gebruik van de acculader

WAARSCHUWINGEN

- Laad alleen loodaccu's op die door Peg Perego zijn geleverd.
- Gebruik geen niet-oplaadbare accu's.
Explosiegevaar.
- Het apparaat mag alleen door volwassenen worden gebruikt. **Het is geen speelgoed.** Het is niet bedoeld voor personen met een beperking, tenzij ze onder toezicht staan van een verantwoordelijk persoon die een correct gebruik garandeert.
- Gebruik geen klittenband, kabel of connector die beschadigd is.
- Zorg tijdens het laden dat er voldoende ventilatie is rondom de accu.
- Verwijder de stekker niet door aan de kabel te trekken.
- Sleep het voertuig op wielen niet door aan de laadkabel te trekken.
- Bedek de kabel niet om oververhitting te voorkomen, en plaats hem niet op warme oppervlakken.
- Let op hoe u de uitgangskabel opwikfelt om hem niet te beschadigen.
- Als de acculader beschadigd is, mag hij niet worden gebruikt totdat hij is gerepareerd.
- Het product bevat enkele onderdelen die als schadelijk voor het milieu worden beschouwd: de verwijdering van deze onderdelen of van het hele product aan het einde van de levensduur moet gebeuren volgens de regelgeving die van kracht is in het land van gebruik.
- Controleer voor gebruik van de acculader of deze is uitgerust met de speciale stekker voor het land van gebruik.
- Zorg ervoor dat kinderen niet spelen met de acculader; aangezien het GEEN SPEELGOED is.

LED-SIGNALERING

Peg Perego accu NIET aangesloten

- LAMPJE BRANDT: er is een werkende acculader in het stopcontact gestoken, klaar om op te laden.

Peg Perego accu aangesloten

- LAMPJE BRANDT: accu is geladen
- LAMPJE KNIPPERT: accu bezig met laden

ACCU OPLADEN

LET OP! Voor gebruik van het voertuig de accu minimaal 18 uur opladen.

- A) Steek de acculader in een stopcontact met eigenschappen die overeenkomen met de specificaties op het typeplaatje.
- B) Sluit de stekker van de acculader aan op die van de accu met behulp van de speciale connectoren.
- C) De acculader wordt geleverd met een LED-lampje, waarvan de werking als volgt is:
 - 1) Bij het aansluiten van de acculader, zoals beschreven bij punt A) **zonder dat er een accu is aangesloten**, gaat de LED branden. Dit geeft de correcte werking van de acculader aan.
 - 2) Sluit de accu aan zoals bij punt B). Als alles correct is aangesloten en de accu leeg is, gaat de LED knipperen om de start van het laden te bevestigen. Wacht daarna zolang als het duurt om de accu volledig op te laden.
 - 3) Als de accu vol is, stopt de LED met knipperen en gaat branden, wat aangeeft dat het laden is voltooid.
 - 4) Als de accu al is opgeladen, kan het gebeuren dat de LED al brandt. Als tijdens het achtereenvolgende gebruik van de accu de gebruikstijd te kort wordt, raden wij aan contact op te nemen met de assistentiedienst om de werking van de accu en de acculader te controleren.
 - D) Als het opladen is voltooid en de LED gaat branden, haal dan eerst de acculader uit het stopcontact en koppel dan de accu los. Sluit de accu vervolgens aan op het elektrisch systeem van het speelgoed, waarna deze klaar is voor gebruik.

De acculader is voorzien van een veiligheidsinrichting die, in geval van hoge interne temperaturen of in geval van kortsluiting in de accu, een beveiliging activeert die de stroomtoevoer onderbreekt om te voorkomen dat de acculader stuk gaat.

In dit geval moet de acculader worden losgekoppeld van het stopcontact, moet de oorzaak van de kortsluiting worden weggenomen, waarna het geheel opnieuw kan worden aangesloten volgens de beschrijving bij punt) A tot en met C).

TÜRKÇE

PEG PEREGO® bu ürünü tercih ettiğiniz için size teşekkür ediyor. 70 yılı aşkın bir süredir PEG PEREGO çocukları gezmeye götürüyor; doğar doğmaz o meşhur bebek arabaları ve pusetleri ile, daha sonra ise pedallı veya bataryalı eşiz oyuncak arabaları ile.

Peg Perego dünyasındaki tüm ürün serisini, yenilikleri ve diğer bilgileri sitemizde bulabilirsiniz:

www.pegperego.com

Peg Perego S.p.A., ISO 9001 uyarınca **TÜV Italia Srl** tarafından onaylı kalite yönetim sistemine sahip bir şirkettir. Sertifikasyon çalışma biçiminde müşterilere ve tüketicilere şeffaflık ve güven garantisini sağlamaktadır.

ÖNEMLİ BİLGİLER

Bu kullanım kılavuzunu, modelin kullanımına alışmak ve de çocuğunuza doğru, güvenli ve eğlenceli sürüşü öğretmek için dikkatlice okuyunuz. Daha sonraki herhangi bir gereksinim için kılavuzu saklayınız.

Ürünün üçüncü şahıslara devredilmesi halinde, talimat kitapçığının da ürünle birlikte verildiğinden emin olunuz.

Aracın ilk kullanımında bataryayı 18 saat şarjda tutunuz. Bu işlemin yapılmaması, bataryada telefisi mümkün olmayan zararlara sebep olabilir.

- Yaş 6+
- İzin verilen azami ağırlık 100 kg
- 2 kişilik araç
- 1 adet 24V 12Ah doldurulabilir sızdırmaz kurşun batarya
- 2 adet motorlu çekici tekerleği
- 2 adet 420 W motor
- 1. viteste 6 km/s hız
- 2. viteste 12 km/s hız
- Geri viteste 6 km/s hız

İzin verilen toplam azami ağırlık olan 100 kg değerini aşmayınız. Bu limit, gerek yolcuları gerekse olası yükü kapsamaktadır.

Peg Perego istediği zaman bu yayında tanıtılmış modellere, teknik veya şirket içi sebeplerden dolayı değişiklik yapma hakkını saklı tutar.

UYGUNLUK BEYANI

Uygulanabilir AB yönergelerine uygun bir şekilde tasarlanan ve onaylanan ve bu standartları uygulayan piyasalara ve ülkelere yönelik CE markası taşıyan ürün.

ÜRÜN ADI

Polaris Sportsman PRO Citrus

ÜRÜN TANIMLAMA KODU

IGOD0603

REFERANS DÜZENLEMELER (esas)

Directive on the safety of toys 2009/48/EC

Standard EN 71-1: 2014 + A1: 2018

Standard EN 71-2: 2020

Standard EN 71-3: 2019 + A1 2021

Standard EN 62115: 2020 + A11: 2020

Directive regulates the electromagnetic compatibility of equipment 2014/30/UE

Standard EN 55014-1: 2017 + A11: 2020 +

EN 55014-2: 2015

Standard EN 55022: 2010 + AC: 2011

Standard EN 61000-6-3: 2007 A1: 2011 + AC: 2012

+ EN 61000-6-1: 2019

Standard EN 60335-2-29: 2004

Standard EN 60825-1: 2007

Directive on WEEE - RAEE 2012/19/UE

Directive on batteries and accumulator

2008/103/CE: 2008

Directive on RoHS 2011/65/CE: 2011 -

EN 50581:2012

Reg. (CE) n.1907/2006 (Reach)

allegato XVII-51 &52 phthalates in toys

Yolda seyir konusundaki trafik düzenlemelerine uygun olmadığından dolayı kamuya açık yollarda seyir edemez.

UYGUNLUK BEYANI

Peg Perego S.p.A., söz konusu ürünün şirket bünyesinde gerekli testlere ve yürürlükteki yasal düzenlemelerin öngördüğü bağımsız laboratuvar testlerine tabi tutulduğunu, kendi sorumluluğu altında, beyan etmektedir.

VERİLİŞ YERİ VE TARİHİ

İtalya - 30. 03. 2023

Peg Perego S.p.A.

via A. De Gasperi, 50

20862 - Arcore (MB) - ITALIA

EMNİYET STANDARTLARI

Oyuncaklarımız Avrupa Birliği Konseyinin oyuncaklar için öngördüğü güvenlik niteliklerine ve "A.B.D. Tüketici Oyuncak Güvenliği Nitelikleri" ne uygundur. Oyuncaklarımız, 2009/48/EC Yönergesi uyarınca oyuncak güvenliği bakımından ilgili makamlarca onaylanmıştır. Yolda seyir konusundaki trafik düzenlemelerine uygun olmadıklarından dolayı kamuya açık yollarda seyir edemezler.

- **DİKKAT.** Bu oyuncak, maksimum hızı sebebiyle, 6 yaşından küçük çocuklar için uygun değildir.
- **DİKKAT!** 36 aylıktan küçük çocuklar için uygun değildir. Küçük parçalar yutulabilir veya solunabilir ve neticede boğulmaya yol açabilirler.
- **UYARI.** Koruyucu ekipman giyilmelidir. Trafikte kullanılmamalıdır.
- **DİKKAT!** Oyuncakçı ASLA halka açık yollarda KULLANMAYINIZ.
- **DİKKAT!** Aracın trafikte, su veya havuz yakınında veya dar alanlarda kullanılması, kullanıcıya ve/veya üçüncü şahıslara ciddi yaralanmalara yol açabilir. Her zaman için bir yetişkinin gözetimi gereklidir.
- Aracın kullanımını esnasında çocuklar daima ayakta giymiş olmalıdır.
- Araç çalışırken çocukların ellerini, ayaklarını veya vücutlarının diğer uzuvlarını, giysilerini veya başka eşyalarını aracın hareketli aksamlarına koymadıklarına dikkat ediniz.
- Aracın motorlar, tesisatlar, düğmeler vs. gibi bileşenlerini asla iletmemeyiniz.
- Aracın yakınında benzin veya başka yanıcı maddeler kullanmayınız.
- Bu araç, çift kişilik araçlar kategorisine girmediği takdirde kesinlikle sadece bir çocuk tarafından kullanılmalıdır.

RAEE DİREKTİFİ (sadece AB)

- Bu araç kullanım ömrü sonunda RAEE olarak sınıflandırılmış bir atık teşkil eder ve bu nedenle

ARACIN MUHAFAZASI VE BAKIMI

- Aracı tek başınıza demonte etmeyiniz veya tamir etmeye çalışmayınız. Yetkili bir Peg Perego yardım merkezi ile temasa geçiniz.
- Bu çocuk oyuncuğunun sıfırın altında sıcaklığa sahip yerlerde bırakmanız tavsiye edilmez. Eğer sıcaklığı sıfırın üstünde olan bir yere alınmadan kullanılırsa, oyuncuğun motoru ve aküsü tamir edilemez şekilde hasar görebilir.
- Düzenli olarak aracın durumunu, özellikle elektrik tesisatını, priz bağlantılarını, koruma kılıflarını ve şarj cihazını kontrol ediniz. Hasardan emin olunması halinde elektrikli araç ve şarj cihazı kullanılmamalıdır.
- Oyuncağı temizleme, bakım veya herhangi başka bir müdahaleye tabi tutulması halinde, şarj aygıtını üründen çıkarmak gereklidir.
- Tamirat için sadece orijinal PEG PEREGO yedek parçalarını kullanınız.
- PEG PEREGO elektrik tesisatına elle müdahale edilmesi halinde hiçbir sorumluluk kabul etmez.
- Bataryaları veya aracı kalorifer, şömine, vb. ısı kaynakları yanında bırakmayınız.
- Aracı su, yağmur, kar vb. den koruyunuz; kum veya çamur üzerinde kullanım düğme, motor ve redüktöre zarar verebilir.
- Düzenli olarak, yatak, direksiyon donanımı, vb. hareket eden parçaları (ince yağ ile) yağlayınız.
- Aracın yüzeyi nemli bir bezle, gerekirse aşındırıcı olmayan ev temizlik ürünleri ile temizlenebilir.
- Temizlik işlemleri sadece yetişkinler tarafından yapılmalıdır.
- PEG PEREGO'nun yetkisi olmaksızın, aracın mekanizmalarını ve motorunu asla sökmeyiniz.

DESTEK HİZMETİ

PEG PEREGO olası tamiratlar, değişimler ve orijinal yedek parça satışları için, doğrudan veya yetkili bayiler ağı aracılığıyla, satış sonrası destek hizmeti vermektedir.

Bir destek merkezi ile temasa geçmek için <http://www.pegperego.com> internet sitemizi ziyaret ediniz.

Herhangi bir rapor için, ürüne karşılık gelen seri numarasının elde bulundurulması gerekmektedir. Seri numarasını bulmak için bu kılavuzdaki son resme bakınız.

MONTAJ TALİMATLARI

DİKKAT

MONTAJ İŞLEMLERİ SADECE YETİŞKİNLER TARAFINDAN YAPILMALIDIR. ARACI AMBALAJINDAN ÇIKARIRKEN DİKKAT EDİNİZ. BÜTÜN VİDALAR VE UFAK PARÇALAR AMBALAJIN İÇİNDEKİ BİR TORBANIN İÇİNDE BULUNMAKTADIR. BATARYA HÂLİHAZIRDA ARACIN İÇ KISMINA YERLEŞTİRİLMİŞ OLABİLİR. Ambalajından çıkardıktan sonra hasarlı olduğunun tespit edilmesinde halde oyuncuğu kullanmayınız; satış noktasına başvurunuz veya yardım merkezini arayınız. Küçük parçalar (yutma tehlikesi) veya bunları içeren plastik poşetlerden (boğulma tehlikesi) kaynaklanan riskler dolayısıyla montaj işlemi sırasında çocuklara dikkat ediniz. Oyuncuğun montajı için düz ve yıldız tornavida, çekiç ve pens gereklidir.

MONTAJ

- Arka amortisörlerin her ikisini de yukarı kaldırıp, bunları şasi delikleri ile aynı hizaya getirin.
- Amortisörleri şasiye sabitlemek için, pimleri amortisörlerin üst deliklerine geçirerek sonuna kadar itin.
- Yön kumanda kollarındaki koruyucu kapakları çıkartın.
- Her iki yön kumanda koluna da bir büyük pul takın.
- Lastik sırtının doğru yöne baktığına dikkat ederek (bkz. şekil), kovanları/burçları tekerleklerin iç kısmına takın.
- Lastik sırtı deseninin şekilde gösterildiği gibi konumlandırılmasına dikkat ederek, iki tekerlekten birini takın.
- Küçük bir pul ve somunu takın.
- Ürünle birlikte verilen anahtarları kullanarak somunu sağlam şekilde sıkın. Diğer ön tekerleği takmak için de aynı işlemleri yapın.
- Arka aksın korumalarını çıkartın.
- Aksı, şekilde gösterildiği gibi aracın arka kısmına takın. NOT: Redüktörlü motorun içinde 2 metal tüp/boru olduğunu kontrol edin.
- Kaplını kalan tekerleklerin iç kısmına yerleştirin.
- Kaplin araca doğru bakacak şekilde ve lastik sırtının doğru yönde olduğuna dikkat ederek tekerleği aksa takın (şekle bakınız).
- Aksa 1 küçük pul ve 1 plastik pul takın.
- Araçla birlikte verilen anahtarları ve dört somundan birini kullanarak tekerleği sabitleyiniz. Arka tekerleğin montaj işlemlerini diğer yana da uygulayınız. Dikkat, işlemleri araçla birlikte verilen ikinci anahtarları kullanarak ve dingili sabit tutarak uygulayınız.
- Jant kapaklarını bastırarak suretiyle dört tekerleğe takınız.
- Koltuk kilidini diyagramda gösterilen "kilit açık" konumuna getirin ve koltuğu yukarı kaldırın. NOT: Koltuğun bir kilitle ve kilit açık konumu mevcuttur.
- Koltuk kapağını boylamasına kaydırmak suretiyle yerine yerleştirin ve lastik kısmı alta tutarak ve 6 geçme noktasını yerine geçirerek sabitleyiniz.
- Koltuğun üzerindeki siyah tırnakları gövdedeki yarıkla geçirerek koltuğu takın. Ardından aşağıya doğru döndürüp yerine getirin. Kırmızı pimi döndürerek koltuğu kapatın.
- Siyah radyatör parçasını önce tırnakları karşılık gelen dikdörtgen yarıklara (a) geçirerek takın. Ardından, üst tırnakların (b) üzerine bastırıp, yuvalarına tam olarak oturmalarını sağlayın.
- Ön kafesi desteklerin üzerine şekilde gösterildiği gibi yerleştirin ve ürünle birlikte verilen 4 vida ile sabitleyiniz.
- Radyatör etiketini yapıştırın.
- İki braket radyatörün üzerindeki deliklere şekilde

BATARYA İLE İLGİLİ UYARILAR

Batarya doldurma işlemi sadece yetişkinler tarafından yapılmalı ve denetlenmelidir. Çocukların batarya ile oynamasına izin vermeyiniz.

BATARYANIN DOLDURULMASI

- Bataryayı şarj cihazıyla birlikte verilen bilgiler doğrultusunda ve 24 saati geçirmemeye dikkat ederek şarj ediniz.
- Araç hız kesmeye başladığında bataryayı zamanında şarj ederseniz, zararlardan korunursunuz.
- Aracınızı uzun bir süre kullanmayacaksanız, bataryayı şarj etmeyi ve tesisattan ayırmayı unutmayınız; şarj işlemini her üç ayda bir tekrarlayınız.
- Batarya ters konumda şarj edilmemelidir.
- Bataryayı şarjda unutmayınız! Düzenli aralıklarla kontrol ediniz.
- Ürünle birlikte verilen şarj cihazını ve orijinal PEG PEREGO bataryasını kullanınız.
- Batarya sızdırmazdır ve bakım gerektirmez.
- Şarj aygıtını, elektrik prizinden kablosundan çekerek çıkarınız.
- Oyuncağı şarj aygıtının kablosundan tutarak taşımayınız.
- Aşırı ısınmaması için şarj aygıtının kablosunun üzerini örtmeyiniz.
- Kabloyu ve/veya bataryayı sıcak yüzeylerin üzerine koymayınız.
- Kablonun yıpranmaması veya işlevliliğinin olumsuz yönde etkilenmemesi için, nereye ve nasıl sarıldığına dikkat ediniz.

DİKKAT

- BATARYA AŞINDIRICI ZEHİRLİ MADDELER İÇERİR. ELLE MÜDAHALE ETMEYİNİZ.
- Batarya asit bazlı elektrolit içermektedir.
- Bataryanın kutup başları arasında direk kontak oluşturmayınız, sert darbelerden kaçınınız; patlama ve/veya yangın tehlikesi söz konusudur.
- Şarj esnasında batarya gaz üretir. Bataryayı iyi havalandırılan bir yerde, ısı kaynaklarından ve yanıcı maddelerden uzakta şarj ediniz.
- Bitmiş batarya araçtan çıkartılmalıdır.
- Bataryanın giysilerin üstüne konulması tavsiye edilmez; zarar görebilirler.
- Sadece önerilen tipte piller ve akümülatörler kullanınız.

BİR AKINTI VARSA

Gözlerinizi koruyunuz; elektrolitle doğrudan temastan kaçınınız; Ellerinizi koruyunuz. Bataryayı bir plastik torbaya koyup batarya imha talimatlarını uygulayın.

EĞER DERİNİZ VEYA GÖZLERİNİZ ELEKTROLİTLE TEMAS ETTİYSE

Bulaşmış bölgeyi akar haldeki bol su ile yıkayın. Hemen bir doktora danışın.

ELEKTROLİT YUTULURSA

Ağzınızı çalkalayın ve tükürünüz. Hemen bir doktora danışın.

GÜVENLİ BİR SÜRÜŞ İÇİN KURALLAR

- Çocuğunuzun güvenliği için: aracı çalıştırmadan önce aşağıdaki talimatları dikkatlice okuyup uygulayınız.
- Güvenli ve eğlenceli bir sürüş için çocuğunuza aracın doğru kullanımını öğretiniz.
- Oyuncağın, kullanıcının ve üçüncü şahısların yaralanmasına yol açabilecek düşme ve devrilmeleri önlemek için ustalık gerektirdiğinden dikkatlice kullanılmalıdır.
- Yola çıkmadan önce parkur üzerinde insanlar ya da eşyalar bulunmadığından emin olunuz.
- Gidonu/direksiyonu iki elle kavramak ve daima yola bakmak gereklidir.
- Çarpışmaları önlemek için zamanında fren yapılız.

DİKKAT! Ürün, çocuğa bir yetişkin tarafından uygun eğitimin verilmesini gerektiren bir frenleme sistemi ile donatılmıştır.

2.HIZ (eğer varsa)

Başlangıçta 1. vitesin kullanılması önerilmektedir. 2. hıza takmak için, çocuğunuzun gidonu/direksiyonu, 1. hızı, freni doğru kullanmayı öğrenmiş olduğundan ve araca alıştırdığından emin olunuz.

DİKKAT!

- Tüm tekerlek vidalarının/somunlarının iyice sıkıştırılmış olduğunu kontrol ediniz.
- Aracın, yumuşak kum, çamur ya da çok gevşek toprak gibi aşırı yük bindirecek koşullarda hareket ettirilmesi durumunda elektrik akımı ani olarak kesilecektir. Aracın tekrar güç kazanması birkaç saniye sürecektir.

KEŞİNTİSİZ EĞLENCE yedekte bir batarya setini devamlı dolu olarak kullanıma hazır tutunuz.

SORUN MU VAR?

ARAC ÇALIŞMIYORSA

- Hız pedalinin altındaki kablo bağlantılarının kesilmiş olup olmadığını kontrol edin
- Hız pedalinin çalışıp çalışmadığını kontrol edin ve çalışmıyorsa yeni parçayla değiştirin.
- Bataryanın elektrik aksamına takılı olup olmadığını kontrol edin.

ARAC GÜÇ KAYBEDİYORSA

- Bataryaları doldurun. Sorun doludundan sonra da devam ediyorsa bataryayı ve batarya şarj cihazını ilgili bir merkeze kontrol ettirin.

- gösterildiği gibi geçirin.
- 23 • Karbon ön ızgarayı ön kafese, bağlantı noktalarını ayarlayarak yerine oturtmak suretiyle takın.
- 24 • Gümüş ön radyatör korkuluğunu, bağlantı noktalarını ayarlayıp yerine oturtmak suretiyle takın.
- 25 • ızgarayı 2 vida ile sabitleyin.
- 26 • İki krom çıkartmayı ızgaranın üzerindeki far yerlerine yapıştırın.
- 27 • İki farı ızgaranın üzerine takın.
- 28 • Krom çıkartmayı şasiye şekilde gösterildiği gibi takın.
- 29 • Stop lambasını üst kısmından geçirerek yerine takın.
- 30 • Katlanır ekstra arkalığı takmak için, dikmelerin birini arka kafese geçirin.
- 31 • Arkalığı kulpu aşağıda olacak şekilde yerleştirin ve pimini dikmenin üzerindeki deliğe geçirin.
- 32 • İkinci dikmeyi arkalığın üzerindeki pime geçirin (a) ve ardından dikmeyi aşağıya doğru bastırıp yerine yerleştirin (b).
- 33 • Katlanır ekstra arkalık dikmeler takılı iken.
- 34 • Arkalığı ve dikmeleri yerinde tutarken, dikmeleri ürünle birlikte verilen vidalarla sabitleyin.
- 35 • Arka kızı, kızığın üzerindeki tırnakları arka kafesteki yarıklara geçirip, döndürerek yerine yerleştirmek ve ürünle birlikte verilen vidaları kullanarak sabitlemek suretiyle kafese bağlayın.
- 36 • Arka kafesi desteklerin üzerine şekilde gösterildiği gibi yerleştirin ve ürünle birlikte verilen 4 vida ile sabitleyin.
- 37 • Oyuncak gaz kepini araçtaki yerine takın.
- 38 • İki el kundağını gidona geçirip, el kundaklarındaki delikleri gidondaki deliklerle aynı hizaya getirin.
- 39 • El kundaklarını iki vidayla sabitleyin.
- 40 • Tutamakları gidonların üzerine şekilde gösterildiği gibi geçirin.
- 41 • Şekilde gösterildiği gibi elektrik sisteminin 2 kablosunu bağlayarak gidonu araca takın.
- 42 • Koltuk kilidini diyagramda gösterilen "kilit açık" konumuna getirin ve koltuğu yukarı kaldırın. NOT: Koltuğun bir kilitle ve kilit açık konumu mevcuttur.
- 43 • Aracın kablo sistemini (fiş A) aküye (fiş B) bağlayın.
- 44 • Koltuğu kapatın. DİKKAT: İçerisinde herhangi bir işlem yapıldıktan sonra, daima koltuğu kontrol edip, kapalı ve kilitle olduğundan emin olun.

ARACIN ÖZELLİKLERİ VE KULLANIMI

- 45 • 1- START/STOP (BAŞLAT/DURDUR) DÜĞMESİ: Basıldığında, düğme yanar ve tüm araç fonksiyonlarını etkinleştirir (START fonksiyonu). Tekrar bastığınızda, düğmenin ışığı söner ve tüm araç fonksiyonlarını devre dışı bırakır (STOP fonksiyonu).
- 2- FM RADYO:
A - USB girişi
B - SD KART girişi
C - AUX girişi
D - seçim düğmeleri. Bu düğmelerin birine bir kez bastığınızda, şarkı veya radyo frekansını seçer. Düğmelerin her ikisine aynı anda birkaç kez bastığınızda, ekranda gösterildiği gibi bir moddan diğerine geçer (USB, SD, AUX).
- E - ses seviyesi seçme düğmeleri. Radyoyu kapatmak için sesi tamamen kısın, ekranda "OFF" (KAPALI) mesajı gösterilecektir. Tekrar açmak için ses artırma düğmesine basınız.
- 3- KORNA: düğmeye bastığınızda korna çalar.
- 4- Gösterge panelindeki LED GÖSTERGELERİ:
- MOTOR: sabit yanar kırmızı LED, motora aşırı yüklenildiğini belirtir. Pedaldan ayağınızı çekiniz. 10 saniye sonra, araç tekrar kullanıma hazır olacaktır.
- AKÜ: yanıp sönen turuncu LED, akünün boşalmak üzere olduğunu belirtir. Bu durumdaki araç "POWER SAVING" (GÜÇ TASARRUFU) moduna geçer (düşük hız, ışıklar kapalı ve ses yok).
Akü tamamen boşaldığında, bu gösterge lambası sabit yanar. Aracın çalışması durur ve akünün şarj edilmesi gerekir. Akü tamamen boşaldığında ve aracın itilmesi gerektiğinde, gaz pedalına basarak freni devre dışı bırakmak ve böylece aracı elle itmek mümkün olacaktır.
- 46 • GAZ ve ELEKTRİKLİ FREN PEDALI: fren yapmak için ayağınızı pedaldan kaldırın, fren otomatik olarak uygulanır. Yaklaşık 10 dakika hareketsiz kaldıktan sonra, araç uykuya (OFF) moduna geçer. Eğer START düğmesine basarsanız, pedala bastığınızda tüm araç fonksiyonları tekrar çalışmaya başlar.
- 47 • VİTES KOLU: Araç üç viteslidir. DİKKAT: Araç ambalajından ilk çıkarıldığında sadece birinci viteste (1) ve geri viteste (R) çalışır. Aracın ikinci viteste çalıştırılması için şu işlemleri yapın;
- 48 • İkinci vites sabitleyicisini takip eden resimdeki şekilde gösterildiği gibi dipten vidalayın.

- 49 • 1-R: İkinci vites sabitleyicisi, vites kolunun ikinci viteste konumlanmasını engelleyerek gövdeden çıkarıyor. 1-2-R: Blok ikinci vites tamamen gövdeye giriyor ve vites kolu aşağı indirilebiliyor.
- 50 • Katlanır ekstra arkalığı yukarı kaldırıp indirmek için, arkalığın arka tarafındaki kulpu yukarıya doğru çekin.
- 51 • AKSESUAR: Araca bağlamak için römork (ayrı olarak satılır).

BATARYANIN DEĞİŞTİRİLMESİ

- DİKKAT: BATARYALARIN ÇİZİMİ SADECE GÖSTERİM AMAÇLIDIR. BATARYANIZ TEMSİL EDİLEBİLİR. BU DURUM, GÖSTERİLEN DEĞİŞTİRME VE ŞARJ İŞLEMİ SİRALARINI ETKİLEMEZ.
- 52 • Önce koltuğun kilidini açın.
- 53 • Fişleri yanlardan bastırıp çekerek birbirlerinden ayırmak suretiyle, elektrik sisteminin fişini (A) akünün fişinden (B) çıkarın.
- 54 • Akü tutucusunu yanlardan sıkıp çekerek gövdedeki yarıktan çıkarın.
- 55 • Eski aküyü çıkarın ve yenisiyle değiştirin.
- 56 • Akü tutucusunu geri takın.
- 57 • Koltuğu kapatın. DİKKAT: İçerisinde herhangi bir işlem yapıldıktan sonra, daima koltuğu kontrol edip, kapalı ve kilitle olduğundan emin olun.

BATARYANIN DOLDURULMASI

- DİKKAT: BATARYANIN DOLDURULMASI VE ELEKTRİK AKSAMLARLA İLGİLİ BÜTÜN UYGULAMALAR YETİŞKİNLER TARAFINDAN YERİNE GETİRİLMELİDİR. BATARYAYI OYUNCAKTAN ÇIKARMADAN DA DOLDURABİLİRSİNİZ.
- 58 • Önce koltuğun kilidini açın.
- 59 • Fişleri yanlardan bastırıp çekerek birbirlerinden ayırmak suretiyle, elektrik sisteminin fişini (A) akünün fişinden (B) çıkarın.
- 60 • Akü şarj cihazının fişini bir ev tipi elektrik prizine takın. Akünün fişini (B) şarj cihazının fişine C bağlayın. NOT: Yerine oturuncaya kadar sıkıca bastırın.
- 61 • Akü dolduktan sonra (tam şarj 18-24 saat sürer), akü şarj cihazının fişini elektrik prizinden çekin ve ardından, akünün fişini (B) şarj cihazının fişinden (C) ayırın.
- 62 • Elektrik sisteminin fişini (A) yeniden akünün fişine (B) bağlayın. NOT: Yerine oturuncaya kadar sıkıca bastırın.
- 63 • Koltuğu kapatın. DİKKAT: İçerisinde herhangi bir işlem yapıldıktan sonra, daima koltuğu kontrol edip, kapalı ve kilitle olduğundan emin olun.

Şarj cihazının kullanım talimatları

UYARILAR

- 1 • Sadece PEG PEREGO tarafından tedarik edilen kurşunlu aküleri şarj ediniz.
- 2 • Şarjsız akülerle kullanmayınız. **Patlama tehlikesi söz konusudur.**
- 3 • Cihaz sadece yetişkinler tarafından kullanılmalıdır. **Oyuncak değildir.** Fiziksel yeterliliği olmayan kişiler, ancak cihazı doğru kullandıklarından emin olabilecek sorumlu bir kişinin gözetimi altında cihazı kullanabilir.
- 4 • Kasa, kablo veya konektör hasar görmüş ise cihazı kullanmayınız.
- 5 • Şarj esnasında akü etrafında yeterli hava sirkülasyonu olduğundan emin olunuz.
- 6 • Fişi, kabloyu çekerek çıkarmayınız.
- 7 • Aracı, şarj cihazının kablosundan çekerek sürüklemeyiniz.
- 8 • Kablo aşırı ısınabileceğinden, üzerini örtmeyiniz, sıcak yüzeylerin üzerine koymayınız.
- 9 • Kablonun zarar görmesini önlemek amacıyla nasıl sarıldığına dikkat ediniz.
- 10 • Şarj cihazı zarar görmüş ise, onarılabildiği kadar kullanılmamalıdır.
- 11 • Ürün, çevre için zararlı kabul edilen bir takım parçalar içermektedir; kullanım ömrü sonunda bu parçalar veya ürünün tamamı, bulunulan ülkede geçerli olan yasal düzenlemelere uygun şekilde tasfiye edilmelidir.
- 12 • Şarj cihazını kullanmadan önce, kullanılacağı ülkeye uygun bir fişle donatıldığını emin olunuz.
- 13 • Ürün OYUNCAK DEĞİLDİR; çocukların ürünle oynamadıklarının emniyetlidir.

LED GÖSTERGE

Peg Perego marka akü bağlı değilken
• SABİT YANAN İŞİK: şarj aleti çalışır durumda ve prize takılı, şarj etmeye hazır

Peg Perego marka akü bağlı iken
• SABİT YANAN İŞİK: akü dolu
• YANIP SÖNEN İŞİK: akü şarjda

AKÜNÜN ŞARJ EDİLMESİ

DİKKAT! oyuncakı kullanmadan önce aküyü en az 18 saat boyunca şarj ediniz.

- A) Şarj cihazını, etiketinde belirtilen özelliklere sahip bir elektrik prizine takınız.
- B) Akü şarj cihazı üzerindeki fişi, ilgili konektörler vasıtasıyla aküdeki fişe bağlayınız.
- C) Şarj cihazınızda LED gösterge bulunmaktadır ve ışıkları aşağıdaki anlama gelmektedir:
 - 1) A) maddesinde belirtildiği gibi prize takıldığında, **herhangi bir akü bağlı değilse**, LED renkte yanarak şarj cihazının doğru şekilde çalıştığını gösterir.
 - 2) Aküyü şekilde B) kısmında gösterildiği gibi takınız, eğer her şey düzgün şekilde takılmış ve akü şarj seviyesi düşük ise, şarj işleminin başladığını bildirmek üzere LED yanıp sönecektir, daha sonra akünün tam şarj olması için gereken süre boyunca bekleyiniz.
 - 3) Akü şarj olduğunda, LED ışığı şarjın tamamlandığını bildirmek için sabit olarak yanar.
 - 4) Akü zaten şarj edilmişse, LED zaten sabit yanıyor olabilir. Akünün daha sonraki kullanım sırasında kullanım süresi çok kısaysa, akünün ve şarj cihazının işlevselliğini kontrol etmek için müşteri hizmetleri merkezine başvurmanız önerilir.
 - D) Şarj tamamlandığında ve LED yandığında, önce şarj cihazını prizden çıkarıp daha sonra akünün fişini çekiniz, ardından aküyü oyuncakı takınız; bu aşamada oyuncakınız kullanıma hazırdır.

Şarj cihazı, iç sıcaklığın çok yükselmesi veya aküde kısa devre meydana gelmesi halinde devreye girerek, şarj cihazının bozulmasına neden olabilecek kadar güçlü bir akım verilmesini önleyen bir emniyet mekanizması ile donatılmıştır.

Böyle bir durumda şarj cihazı prizden çıkarılmalı, kısa devreye neden olan faktör ortadan kaldırıldıktan sonra akü ve şarj cihazı A)'dan C)'ye kadar olan maddelerde açıklanan şekilde tekrar bağlanmalıdır.

РУССКИЙ

Компания PEG PEREGO® благодарит вас за то, что вы выбрали это изделие. Вот уже 70 лет, как компания PEG PEREGO гуляет с детьми. Сразу после рождения - на своих детских колясках, затем на прогулочных, а позже - на педальных и электрических игрушках.

Ознакомьтесь с полной гаммой продукции, новиками и другой информацией о мире компании Peg Perego на нашем сайте

www.pegperego.com

Peg Perego S.p.A. является компанией с системой менеджмента качества, сертифицированной организацией TUV Italia Srl на соответствие стандарту ISO 9001. Эта сертификация обеспечивает клиентам и потребителям гарантию прозрачности и надежности работы компании.

ВАЖНАЯ ИНФОРМАЦИЯ

Внимательно прочитайте настоящую инструкцию, чтобы ознакомиться с моделью и научить вашего ребенка правильно, безопасно и увлекательно вожждению. Сохраните инструкцию для будущего использования.

При передаче игрушки новому владельцу всегда прилагайте к ней инструкцию.

Перед использованием игрушки в первый раз заряжайте батарею в течение 18 часов. Несоблюдение этого требования может непоправимо повредить батарею.

- **Лет 6 +**
- **Максимально допустимая нагрузка составляет 100 кг.**
- Игрушка для 2-х детей
- 1 Необслуживаемая, свинцовая, перезаряжаемая батарея 24В 12Ач
- 2 ведущих колеса
- 2 двигателя 420 Вт-
- Скорость движения на 1-й скорости 6 км/ч
- Скорость движения на 2-й скорости 12 км/ч
- Скорость движения задним ходом 6 км/ч

Не превышайте максимально допустимую нагрузку в 100 кг. Данная нагрузка включает массу ездока и вес возможного груза.

Компания Peg Perego оставляет за собой право внести в любой момент изменения в модели и данные, приведенные в настоящем издании, по причинам технического или корпоративного характера.

ДЕКЛАРАЦИЯ СООТВЕТСТВИЯ

Данная продукция имеет маркировку CE. Она изготовлена и сертифицирована в соответствии с требованиями европейских директив.

НАИМЕНОВАНИЕ ИЗДЕЛИЯ

Polaris Sportsman PRO Citrus

ИДЕНТИФИКАЦИОННЫЙ КОД ИЗДЕЛИЯ

IGOD0603

НОРМАТИВНО-СПРАВОЧНЫЕ ДОКУМЕНТЫ (исходные)

Directive on the safety of toys 2009/48/EC
Standard EN 71-1: 2014 + A1: 2018
Standard EN 71-2: 2020
Standard EN 71-3: 2019 + A1: 2021
Standard EN 62115: 2020 + A11: 2020

Directive regulates the electromagnetic compatibility of equipment 2014/30/UE
Standard EN 55014-1: 2017 + A11: 2020 + EN 55014-2: 2015
Standard EN 55022: 2010 + AC: 2011
Standard EN 61000-6-3: 2007 A1: 2011 + AC: 2012 + EN 61000-6-1: 2019
Standard EN 60335-2-29: 2004
Standard EN 60825-1: 2007

Directive on WEEE - RAEE 2012/19/UE
Directive on batteries and accumulator 2008/103/CE: 2008

Directive on RoHS 2011/65/CE: 2011 - EN 50581:2012

Reg. (CE) n.1907/2006 (Reach)
allegato XVII-51 &52 phthalates in toys

Изделие не соответствует правилам дорожного движения, поэтому оно не может передвигаться по общественным дорогам.

ДЕКЛАРАЦИЯ СООТВЕТСТВИЯ

Компания Peg Perego S.p.A. с полной ответственностью заявляет, что указанное изделие прошло внутривзводские испытания и было утверждено в соответствии с действующими нормами в независимых лабораториях третьих сторон.

ДАТА И МЕСТО ВЫДАЧИ

Италия - 30. 03. 2023

Peg Perego S.p.A.
via A. De Gasperi, 50
20862 - Arcore (MB) - ITALIA

НОРМЫ БЕЗОПАСНОСТИ

Наши игрушки соответствуют Европейским нормам по безопасности игрушек (требованиям по безопасности, предусмотренным Советом ЕЭС) и спецификации "U.S. Consumer Toy Safety Specification". Кроме того, от уполномоченных органов на них получены сертификаты безопасности игрушек в соответствии с Директивой 2009/48/ЕС. Они не соответствуют правилам дорожного движения, поэтому они не могут передвигаться по общественным дорогам.

- **ВНИМАНИЕ.** Эта игрушка из-за своей высокой максимальной скорости не подходит для детей в возрасте до 6 лет.
- **ВНИМАНИЕ!** Не предназначено для детей в возрасте до 36 месяцев. Мелкие детали могут попасть в рот или дыхательные пути, что чревато удушьем.
- **ПРЕДУПРЕЖДЕНИЕ.** Рекомендуется надеть средство защиты. Не использовать для участия в дорожном движении.
- **ВНИМАНИЕ! КАТЕГОРИЧЕСКИ ЗАПРЕЩАЕТСЯ** использовать игрушку на автомобильных дорогах общего пользования.
- **ВНИМАНИЕ!** Использование транспортного средства на дорогах общего пользования, вблизи водоемов или бассейнов, либо в замкнутом пространстве чревато травмированием пользователей и/или третьих лиц. Необходимо использовать его под надзором взрослого.
- При вождении игрушки дети должны всегда быть обутыми.
- При работе игрушки обратите внимание на то, чтобы дети не помешали руки, ноги или другие части тела, одежду или другие предметы вблизи движущихся частей.
- Ни в коем случае не смачивайте такие компоненты игрушки, как двигатели, системы, кнопки и т.д.

- Не использовать бензин или прочие воспламеняющиеся вещества вблизи игрушки.
- Игрушкой должен пользоваться обязательно один ребенок, если она не входит в категорию игрушек для двух детей.

ДИРЕКТИВА WEEE (только для Евросоюза)

- В конце своего срока службы это изделие будет являться электронно-электрическим отходом, поэтому его нельзя будет утилизировать, как обычный городской отход, а необходимо подвергать дифференциации вторсырья;
- Сдавайте отход в специально предназначенные центры;
- Наличие опасных веществ, содержащихся в электрических компонентах этого изделия, превращает его в источник потенциальной опасности для здоровья человека и для окружающей среды в случае неправильной утилизации;
- Перечеркнутый мусорный контейнер указывает на то, что изделие подлежит дифференцированной утилизации.



УТИЛИЗАЦИЯ БАТАРЕИ

- Позаботьтесь о природе!
- Отработавшую батарею не следует выбрасывать вместе с домашним мусором.
- Вы можете ее сдать в центр сбора отработанных батарей или утилизации специальных отходов; для справки обратитесь в местную администрацию.



ПРЕДУПРЕЖДЕНИЯ ПО БАТАРЕЕ

Зарядку батареи должны выполнять только взрослые, только взрослым разрешается следить за процессом зарядки. Не позволяйте детям играть с батареей.

ЗАРЯДКА БАТАРЕИ

- Зарядите батарею согласно инструкции, приложенной к зарядному устройству, в любом случае не заряжайте ее больше 24 часов.
- Сразу подзарядите батарею, как только игрушка начнет ехать медленнее, таким образом, батарея не повредится.
- Если вы долго не будете пользоваться игрушкой, не забывая зарядить батарею и оставить ее отключенной от системы. Повторяйте операцию перезарядки минимум раз в три месяца.
- Батарею не следует заряжать в перевернутом положении.
- Не забывайте о перезаряжающейся батарее! Периодически проверяйте ее.
- Используйте только поставленное в комплекте зарядное устройство и фирменные батареи компании PEG PEREGO.
- Батарея герметичная и необслуживаемая.
- При отключении зарядного устройства от розетки не тяните за электрический шнур.
- Не тяните игрушку за электрический шнур.
- Во избежание перегрева не накрывайте шнур зарядного устройства.
- Не кладите шнур и/или батарею на горячие поверхности.
- Во избежание повреждения шнура питания обращайтесь внимание на его надлежащую укладку.

ВНИМАНИЕ

- **БАТАРЕЯ СОДЕРЖИТ ВРЕДНЫЕ КОРРОЗИЙНЫЕ ВЕЩЕСТВА. НЕ ВЫВОДИТЕ ЕЕ ИЗ СТРОЯ.**
- Батарея содержит электролит на кислотной основе.
- Не замыкайте клеммы батареи, избегайте сильных ударов: опасность взрыва и/или воспламенения.
- Во время зарядки батарея выделяет газ. Заряжайте ее в хорошо вентилируемом месте, вдали от источников тепла и воспламеняющихся веществ.
- Отработавшую батарею следует снять из игрушки.
- Не рекомендуется прикладывать батарею к одежде, поскольку она может повредить ее.
- Разрешается использовать батареи или аккумуляторы только рекомендованного типа.

В СЛУЧАЕ УТЕЧКИ

Защитите глаза; избегайте непосредственный контакт с электролитом: защитите руки. Кладите батарею в полиэтиленовую сумку и выполните инструкцию по сдаче батарей в утиль.

В СЛУЧАЕ КОНТАКТА КОЖИ ИЛИ ГЛАЗ С ЭЛЕКТРОЛИТОМ

Промыть большим количеством проточной воды поврежденный участок.
Немедленно обратитесь к врачу.

В СЛУЧАЕ ПРОГЛАТЫВАНИЯ ЭЛЕКТРОЛИТА

Прополощите рот и выплюньте.
Немедленно обратитесь к врачу.

ОБСЛУЖИВАНИЕ И УХОД ЗА ИГРУШКОЙ

- Не пытайтесь ремонтировать игрушку самостоятельно. Обращайтесь только в сервисные центры Peg Perego.
- Не рекомендуется оставлять игрушку при температуре ниже нуля. Использование при отрицательной температуре может вызвать необратимые повреждения мотора и батареи.
- Периодически проверяйте состояние игрушки, особенно электрической системы, подключение разъемов, защитные крышки и зарядное устройство. При обнаружении явных дефектов электрическую игрушку и зарядное устройство не следует использовать.
- Перед проведением чистки, технического обслуживания или любых других работ на игрушке обязательно отсоединяйте зарядное устройство.
- Для ремонта применяйте только фирменные запасные части производителя компании PEG PEREGO.
- Компания PEG PEREGO не несет никакой ответственности в случае вывода из строя электрической системы.
- Не оставляйте батареи или игрушку вблизи таких источников тепла, как отопительных батарей, каминов и т.д.
- Защитите игрушку от воды, дождя, снега и т.д.; ее эксплуатация по песку или грязи может повредить кнопки, двигатели и редукторы.
- Периодически смажьте (легким маслом) движущиеся части, такие как подшипники, руль и т.д.
- Наружная поверхность игрушки можно чистить влажной тканью и, при необходимости, не абразивными бытовыми моющими средствами.
- Операции по чистке должны выполняться только взрослыми.
- Ни в коем случае не разбирайте механизмы игрушки или двигатели, если на то не имеете разрешение компании PEG PEREGO.

ПРАВИЛА БЕЗОПАСНОГО ВОЖДЕНИЯ

Для безопасности вашего ребенка: перед включением игрушки прочтите и тщательно выполняйте настоящую инструкцию.

- Научите вашего ребенка правильно пользоваться игрушкой для ее безопасного и приятного управления.
- Используйте игрушку с осторожностью, так как управление требует определенного мастерства, во избежание падения, столкновений, причинения вреда пользователю и третьим лицам.
- Перед началом езды убедитесь, что на пути следования нет людей или предметов.
- При вождении держите руки на руле и всегда смотрите на дорогу.
- Тормозите заблаговременно во избежание столкновений.

ВНИМАНИЕ! Для правильного использования тормозной системы данного устройства ребенок должен получить от взрослого необходимые инструкции.

2-Я СКОРОСТЬ (при наличии)

Сначала рекомендуем использовать 1-ю скорость. Перед подключением 2-й скорости убедитесь, что ребенок усвоил правильное пользование руля, 1-й скорости, тормоза, а также, что он знаком и может управлять игрушкой.

ВНИМАНИЕ!

- Убедитесь в том, что все крепежные накладки и гайки колес надежно закреплены.
- Если игрушка работает в условиях перегрузки, например на мягком песке, грязи или очень неровных поверхностях, выключатель перегрузки немедленно снижает мощность. Поддача мощности будет восстановлена спустя несколько секунд.

РАЗВЛЕЧЕНИЕ БЕЗ ПЕРЕРЫВОВ: держите запасной комплект заряженных батарей готовым к применению.

ЧТО-ТО НЕ ТАК??

ИГРУШКА НЕ РАБОТАЕТ?

- Проверьте, не отсоединились ли кабели под пластиной акселератора.
- Проверьте исправность кнопки акселератора и при необходимости замените ее.
- Убедитесь, что батарея подключена к электрической системе.

У ИГРУШКИ МАЛО МОЩНОСТИ?

- Зарядите батарею. Если после зарядки проблема не устранилась, сдайте батареи и зарядное устройство на проверку в сервисный центр.

СЛУЖБА ОБСЛУЖИВАНИЯ

Компания PEG PEREGO предлагает услуги службы послепродажного обслуживания, непосредственно или через сеть уполномоченных сервисных центров, для выполнения ремонта, замены и продажи фирменных запасных частей.

Для обращения в один из центров поддержки посетите наш сайт по адресу <http://www.pegperego.com>

При любом обращении необходимо сообщить серийный номер вашего устройства. Чтобы найти серийный номер, обратитесь к последней иллюстрации в данном руководстве.

ИНСТРУКЦИЯ ПО СБОРКЕ

ВНИМАНИЕ

ОПЕРАЦИИ ПО МОНТАЖУ ДОЛЖНЫ ВЫПОЛНЯТЬСЯ ТОЛЬКО ВЗРОСЛЫЕ. БУДЬТЕ ВНИМАТЕЛЬНЫ ПРИ ИЗВЛЕЧЕНИИ ИГРУШКИ ИЗ УПАКОВКИ. ВСЕ ВИНТЫ И МЕЛКИЕ ДЕТАЛИ НАХОДЯТСЯ В ПАКЕТЕ ВНУТРИ УПАКОВКИ. БАТАРЕЯ МОЖЕТ БЫТЬ УЖЕ УСТАНОВЛЕНА НА ИГРУШКУ.

Если в процессе вскрытия упаковки произошло повреждение игрушки, не используйте её, а обратитесь в точку продажи или сервисный центр. Не подпускайте к месту сборки игрушки маленьких детей. Мелкие предметы и пластиковые мешки могут представлять для них серьезную опасность.

Для сборки игрушки требуется шлицевая и крестовая отвёртки, а также молоток и пассатижи.

МОНТАЖ

- 1 • Взять оба задних амортизатора и совместить их с отверстиями в шасси.
- 2 • Чтобы прикрепить амортизаторы к кузову, вставьте штифты в верхние отверстия амортизаторов, нажав на них до упора.
- 3 • Снимите защитные заглушки с рулевой оси.
- 4 • Установите большие шайбы на обе рулевые оси.
- 5 • Установите втулки внутрь колес, обращая внимание на правильное направление рисунка протектора (как показано на рисунке).
- 6 • Установите одно колесо, обращая внимание рисунок протектора — он должен выглядеть так, как показано на рисунке.
- 7 • Установите маленькую шайбу и гайку.
- 8 • Плотно затяните гайку ключом, входящим в комплект. Аналогичным образом установите второе переднее колесо.
- 9 • Снимите защиту с задней оси.
- 10 • Установите ось на заднюю часть транспортного средства, как показано на рисунке. ПРИМЕЧАНИЕ: проверьте наличие 2 металлических втулок внутри мотор-редукторов.
- 11 • Установите привод с внутренней стороны остальных колес.
- 12 • Установите колесо на ось, следя за тем, чтобы привод был со стороны автомобиля, и обращая внимание на правильное направление рисунка протектора, как показано на рисунке).
- 13 • Установите 1 маленькую шайбу и 1 пластиковую шайбу на ось.
- 14 • Закрепите колесо, завинчивая входящим в комплект ключом одну из четырех поставленных гаек.
- Повторите операции монтажа заднего колеса также и на другой стороне. Внимание: при выполнении операций держите ось с противоположной стороны, используя второй

входящий в комплект ключ.

- 15 • Установите с нажимом накладку на четыре колеса.
- 16 • Повернуть фиксатор сиденья в положение "unlock" ("открыто"), как показано на схеме, и поднять сиденье. ПРИМЕЧАНИЕ: сиденье заправляется и отпирается фиксатором.
- 17 • Наденьте чехол на сиденье, расправив его по всей длине, удерживая резинку в нижней части и зацепив в 6 точках крепления, как показано на рисунке.
- 18 • Установить сиденье, вставив черные выступы в пазы корпуса. Затем опустить сиденье на место. Закройте сиденье, повернув красный фиксатор.
- 19 • Установить черный радиатор. Для этого сначала необходимо вставить выступы в соответствующие прямоугольные пазы (а). Далее нужно плотно нажать на верхние выступы (b), чтобы они полностью вошли в пазы.
- 20 • Положить переднюю горизонтальную решетку на опоры, как показано на рисунке, и закрепить ее четырьмя прилагаемыми винтами.
- 21 • Нанести наклейку на радиатор.
- 22 • Вставить два кронштейна в отверстия радиатора, как показано на рисунке.
- 23 • Зацепить решетку радиатора (цвета мокрого асфальта) за переднюю горизонтальную решетку, совместив точки крепления, и защелкнуть решетку.
- 24 • Установить переднее ограждение (серебристого цвета), совместив точки крепления, и защелкнуть его.
- 25 • Закрепить решетку радиатора 2-мя винтами.
- 26 • Нанести две наклейки серебристого цвета на места расположения фар на решетке радиатора.
- 27 • Защелкнуть две фары на решетке радиатора.
- 28 • Нанести наклейку серебристого цвета на шасси, как показано на рисунке.
- 29 • Защелкнуть задний габаритный фонарь, сначала установив на место его верхнюю часть.
- 30 • Вставить один из держателей дополнительной складной спинки сиденья в отверстие в задней решетке.
- 31 • Разместить спинку ручкой вниз и задвинуть штифт в отверстие в держателе.
- 32 • Надеть второй держатель на штифт спинки (а) и, нажав на держатель вниз, установить его на место (b).
- 33 • На рисунке складная спинка сиденья с установленными держателями.
- 34 • Удерживая спинку и ее держатели, закрепить держатели прилагаемыми винтами.
- 35 • Прикрепить задний отбойник к задней решетке. Для этого необходимо вставить выступы отбойника в пазы на решетке, затем повернуть отбойник и закрепить прилагаемыми винтами.
- 36 • Положить заднюю решетку на опоры, как показано на рисунке, и закрепить ее четырьмя прилагаемыми винтами.
- 37 • Закрепить на корпусе квадроцикла имитацию крышки бензобака.
- 38 • Надеть два упора для рук на руль, совместив отверстия в упорах с отверстиями в руле.
- 39 • Закрепить упоры для рук 2-мя винтами.
- 40 • Надвинуть рукоятки на руль, как показано на рисунке.
- 41 • Установите руль на транспортное средство, подключив 2 провода электросистемы, как показано на рисунке.
- 42 • Повернуть фиксатор сиденья в положение "unlock" ("открыто"), как показано на схеме, и поднять сиденье. ПРИМЕЧАНИЕ: сиденье заправляется и отпирается фиксатором.
- 43 • Подключить разъем электросети квадроцикла (разъем А) к разьему аккумулятора (разъем В).
- 44 • Закройте сиденье. ВНИМАНИЕ: после выполнения любых работ в отсеке под сиденьем необходимо убедиться, что сиденье опущено и заперто.

ХАРАКТЕРИСТИКИ И ИСПОЛЬЗОВАНИЕ ИГРУШКИ

- 45 • 1- КНОПКА «СТАРТ/СТОП»: при нажатии кнопка загорается и активирует все функции автомобиля (функция «СТАРТ»). При повторном нажатии кнопка гаснет и деактивирует все функции автомобиля (функция «СТОП»).
- 2- FM-РАДИО:
А - разъем USB
В - разъем SD CARD
С - разъем AUX
D - кнопки выбора. При однократном нажатии на них по отдельности осуществляется выбор отдельных музыкальных

треков или частот радиостанций.

При многократном нажатии на обе эти кнопки одновременно осуществляется переход из одного режима в другой, как указано на дисплее (USB, SD, AUX).

Е - кнопки выбора громкости. Чтобы выключить радио, полностью выключите громкость: на дисплее появится надпись «OFF». Чтобы включить его снова, нажмите на кнопку увеличения громкости.

3- ГУДОК: при нажатии на эту кнопку раздается гудок.

4- СВЕТОДИОДНЫЕ ИНДИКАТОРЫ на приборной панели:

- ДВИГАТЕЛЬ: красный светодиодный индикатор сигнализирует о перегрузке двигателя. Отпустите педаль. По прошествии 10 секунд автомобиль будет готов к использованию.

- АККУМУЛЯТОР: мигающий оранжевым светом индикатор сигнализирует о том, что аккумулятор почти разряжен. В этом состоянии автомобиль перейдет в режим «ЭНЕРГОСБЕРЕЖЕНИЕ» (низкая скорость, отсутствие освещения и звуков).

Индикатор перестанет мигать при полностью разряженном аккумуляторе. Автомобиль перестанет функционировать, и аккумулятор потребует зарядить. Если необходимо передвинуть автомобиль при полностью разряженном аккумуляторе, можно разблокировать тормоз, удерживая нажатой педаль акселератора, что позволит толкать автомобиль вручную.

46 • ПЕДАЛЬ АКСЕЛЕРАТОРА и ЭЛЕКТРИЧЕСКИЙ ТОРМОЗ: чтобы затормозить, уберите ногу с педали — тормоз включается автоматически. Приблизительно через 10 минут простоя автомобиль переходит в режим ожидания (OFF). Если кнопка «СТАРТ» включена, при нажатии на педаль автомобиль возобновит все функции.

47 • РЫЧАГ ПЕРЕКЛЮЧЕНИЯ СКОРОСТЕЙ: игрушка имеет три скорости. ВНИМАНИЕ: при распаховке, игрушка движется только на 1-ой скорости (1) и задним ходом (R). Для включения 2-ой скорости (2) выполните следующие операции:

48 • Завинтите до упора стопор второй скорости, как показано на схеме следующего рисунка.

49 • I-R: стопор второй скорости выступает из кузова и не позволяет рычагу переключиться на вторую скорость. I-2-R: стопор второй скорости полностью войдет в кузов, после чего рычаг можно опустить.

50 • Для поднятия или опускания складывающейся спинки сиденья необходимо потянуть вверх рукоятку, имеющуюся сзади спинки.

51 • ДОПОЛНИТЕЛЬНОЕ ОБОРУДОВАНИЕ: прицеп к транспортному средству (продается отдельно).

ЗАМЕНА БАТАРЕИ

ВНИМАНИЕ: ИЗБРАЖЕНИЕ БАТАРЕИ, ПРИВЕДЕННОЕ В ДАННОМ РУКОВОДСТВЕ, МОЖЕТ ОТЛИЧАТЬСЯ ОТ ВАШЕЙ БАТАРЕИ. ОДНАКО ПОРЯДОК ЗАМЕНЫ И ЗАРЯДКИ ДОЛЖЕН ОСТАВАТЬСЯ ПРЕЖНИМ.

52 • Сначала отпереть и поднять сиденье.

53 • Отсоединить разъем электросистемы квадроцикла (А) от разъема аккумулятора (В), нажав на разъем по бокам и разъединив его.

54 • Снять держатель аккумулятора, надавив на одну сторону и выдвинув фиксатор из паза в корпусе.

55 • Извлечь старый аккумулятор и заменить его на новый.

56 • Установить держатель аккумулятора на место.

57 • Закрыть сиденье. ВНИМАНИЕ: после выполнения любых работ в отсеке под сиденьем необходимо убедиться, что сиденье опущено и заперто.

ЗАРЯДКА БАТАРЕИ

ВНИМАНИЕ: ЗАРЯДКУ БАТАРЕИ И ЛЮБЫЕ РАБОТЫ НА ЭЛЕКТРИЧЕСКОЙ СИСТЕМЕ ДОЛЖНЫ ВЫПОЛНЯТЬ ВЗРОСЛЫЕ. БАТАРЕЮ МОЖНО ТАКЖЕ ЗАРЯЖАТЬ, НЕ СНИМАЯ ЕЕ С ИГРУШКИ.

58 • Сначала отпереть и поднять сиденье.

59 • Отсоединить разъем электросистемы квадроцикла (А) от разъема аккумулятора (В), нажав на разъем по бокам и разъединив его.

60 • Включить зарядное устройство в бытовую розетку. Подключить разъем аккумулятора (В) к разъему зарядного устройства С. ВНИМАНИЕ: необходимо защелкнуть разъем до конца с некоторым усилием.

61 • По окончании зарядки (полная зарядка

занимает 18-24 часа) отключить зарядное устройство от розетки, а затем отключить разъем аккумулятора (В) от разъема зарядного устройства (С).

62 • Соединить разъем электросистемы квадроцикла (А) с разъемом аккумулятора (В). ПРИМЕЧАНИЕ: необходимо защелкнуть разъем до конца с некоторым усилием.

63 • Закрыть сиденье. ВНИМАНИЕ: после выполнения любых работ в отсеке под сиденьем необходимо убедиться, что сиденье опущено и заперто.

Инструкции по эксплуатации зарядного устройства

ПРЕДУПРЕЖДЕНИЯ

- 1 • Заряжайте только свинцовые батареи, предоставленные PEG PEREGO.
- 2 • Не используйте для зарядки не перезаряжаемые батареи. **Опасность взрыва.**
- 3 • Устройство может использоваться только взрослыми лицами. **Это не игрушка.** Оно не предназначено для больных лиц, если они не находятся под наблюдением персонала, который бы нес ответственность за правильное использование устройства.
- 4 • Не пользуйтесь устройством, если его кожух, шнур или разъем повреждены.
- 5 • Во время зарядки убедитесь, что вокруг батареи имеется хорошая вентиляция.
- 6 • Не тяните за шнур для того, чтобы вытащить вилку из розетки.
- 7 • Не касайтесь машину на колесах за шнур зарядного устройства.
- 8 • Не покрывайте шнур другими предметами, чтобы не спровоцировать его перегрев, не кладите шнур на горячие поверхности.
- 9 • Обратите внимание на то, как следует складывать исходящий шнур, чтобы не повредить его.
- 10 • Если зарядное устройство вышло из строя, им нельзя пользоваться до выполнения ремонта.
- 11 • В изделии содержатся некоторые элементы, которые нельзя непосредственно выбрасывать, так как считается, что они вредят окружающей среде. Сдача в утиль данных элементов (или изделия целиком) в конце их срока службы должна выполняться в соответствии с законом, действующим в стране, где они использовались.
- 12 • Перед использованием зарядного устройства убедитесь, что оно оборудовано специальной вилкой для страны, в которой оно должно использоваться.
- 13 • Убедитесь, что дети не играют с зарядным устройством: ЭТО НЕ ИГРУШКА.

СИГНАЛЫ СВЕТОДИОДА

Батарея Peg Perego НЕ подсоединена

• НЕМИГАЮЩИЙ СИГНАЛ: исправное зарядное устройство подключено к сетевой розетке, готово к зарядке.

Батарея Peg Perego подсоединена

• НЕМИГАЮЩИЙ СИГНАЛ: батарея заряжена
• МИГАЮЩИЙ СИГНАЛ: батарея заряжается

ЗАРЯДКА БАТАРЕИ

ВНИМАНИЕ! Перед использованием игрушки оставьте батарею заряжаться в течение минимум 18 часов.

- А) Подключите зарядное устройство к сетевой розетке с характеристиками, соответствующими указаниям на табличке зарядного устройства.
- В) Подключите вилку зарядного устройства к вилке батареи с помощью специального адаптера.
- С) Ваше зарядное устройство оборудовано светодиодом, его работа должна толковаться следующим образом:
 - 1) В момент подключения, описанный в пункте А) **при отсутствии подключенных батарей**, светодиод загорится светом, что свидетельствует об исправной работе устройства.
 - 2) Подключите батарею, как описано в пункте В); если все подключено правильно, и батарея разряжена, светодиод будет мигать, подтверждая начало зарядки. Выждите необходимое время для полной зарядки батареи.
 - 3) Когда батарея зарядится, светодиод перестанет мигать и будет гореть ровным светом, что означает окончание зарядки.
 - 4) Если батарея уже заряжена, может случиться, что светодиод уже горит ровным светом. Если при следующем использовании батареи период ее работы будет слишком коротким, рекомендуем обратиться в сервисный центр, чтобы проверить правильность функционирования батареи и зарядного устройства.

Д) Завершив зарядку и увидев, что светодиод загорелся, отключите сначала зарядное устройство от сетевой розетки, и только после этого батарею, после чего вставьте вилку электрической системы игрушки в розетку батареи. Теперь игрушка готова к работе.

Зарядное устройство оснащено предохранительным устройством. В случае повышенной внутренней температуры или короткого замыкания батареи сработает защита, предотвращающая подачу сильного тока с вытекающим из этого выходом из строя зарядного устройства.

В этом случае необходимо отсоединить зарядное устройство от сетевой розетки, устранить причину короткого замыкания, после чего снова подключить его к розетке питания, следуя этапам от А) до С).

Η PEG PEREGO® σας ευχαριστεί που προτιμήσατε το προϊόν αυτό. Εδώ και πάνω από 70 χρόνια η PEG PEREGO πηγαίνει βόλτες τα παιδιά. Μόλις γεννηθούν με τα πολυκαρότσια, στη συνέχεια με τα καροτσάκια περιπάτου και ακόμη μετά, με τα παιχνίδια με πηδάλια και με μπαταρία.

Ανακαλύψτε την πλήρη γκάμα των προϊόντων, τις καινοτομίες και τις άλλες πληροφορίες του κόσμου Peg Perego στην ιστοσελίδα μας

www.pegperego.com

Η **Peg Perego S.p.A.** είναι μία εταιρία με σύστημα διαχείρισης ποιότητας πιστοποιημένο από την **TÜV Italia Srl**, σύμφωνα με το πρότυπο ISO 9001.

Η πιστοποίηση παρέχει στους πελάτες και στους καταναλωτές την εγγύηση διαφάνειας και εμπιστοσύνης στον τρόπο εργασίας της εταιρίας.

ΣΗΜΑΝΤΙΚΕΣ ΠΛΗΡΟΦΟΡΙΕΣ

Διαβάστε προσεκτικά το παρόν εγχειρίδιο οδηγιών για να εξοικειωθείτε με τη χρήση του μοντέλου και να μάθετε στο παιδί σας μια σωστή, ασφαλή και διασκεδαστική οδήγηση. Φυλάξτε στη συνέχεια το εγχειρίδιο για κάθε μελλοντική αναφορά.

Σε περίπτωση εκχώρησης του προϊόντος σε τρίτους βεβαιωθείτε ότι το βιβλίο οδηγιών ακολουθεί και συνοδεύει το προϊόν.

Πριν να χρησιμοποιήσετε το όχημα για πρώτη φορά, φορτίστε τη μπαταρία για 18 ώρες. Η μη τήρηση αυτής της διαδικασίας θα μπορούσε να προκαλέσει ανεπανόρθωτες βλάβες στη μπαταρία.

- **Ετών 6+**
- **Μέγιστο επιτρεπτό βάρος 100 kg**
- Όχημα 2 θέσεων
- 1 επαναφορτιζόμενη στεγανή μπαταρία μολύβδου των 24V 12Ah
- 2 κινητήριои τροχοί
- 2 κινητήρες των 420 W
- Ταχύτητα στην 1η ταχύτητα 6 km/h
- Ταχύτητα στην 2η ταχύτητα 12 km/h
- Ταχύτητα στην Όπισθεν 6 km/h

Μην υπερβαίνετε το μέγιστο συνολικό επιτρεπτό βάρος των 100 kg. Το όριο αυτό περιλαμβάνει τους επιβαίνοντες και το ενδεχόμενο φορτίο.

Η Peg Perego διατηρεί το δικαίωμα να επιφέρει οποιαδήποτε στιγμή μεταβολές σε μοντέλα και δεδομένα που περιγράφονται στην παρούσα δημοσίευση, για λόγους τεχνικής ή επιχειρηματικής φύσης.

ΔΗΛΩΣΗ ΣΥΜΜΟΡΦΩΣΗΣ

Προϊόν με σήμανση CE, έχει κατασκευαστεί και εγκριθεί σύμφωνα με τις εφαρμοστέες κοινοτικές οδηγίες, προορίζεται για τις αγορές και τις χώρες που έχουν προσαρμοστεί με αυτούς τους κανονισμούς.

ΟΝΟΜΑΣΙΑ ΤΟΥ ΠΡΟΪΟΝΤΟΣ

Polaris Sportsman PRO Citrus

ΚΩΔΙΚΟΣ ΠΡΟΣΔΙΟΡΙΣΜΟΥ ΤΟΥ ΠΡΟΪΟΝΤΟΣ

IGOD0603

ΚΑΝΟΝΙΣΜΟΙ ΑΝΑΦΟΡΑΣ (πρόελευση)

Directive on the safety of toys 2009/48/EC

Standard EN 71-1: 2014 + A1: 2018

Standard EN 71-2: 2020

Standard EN 71-3: 2019 + A1 2021

Standard EN 62115: 2020 + A11: 2020

Directive regulates the electromagnetic compatibility of equipment 2014/30/UE

Standard EN 55014-1: 2017 + A11: 2020 +

EN 55014-2: 2015

Standard EN 55022: 2010 + AC: 2011

Standard EN 61000-6-3: 2007 A1: 2011 + AC: 2012

+ EN 61000-6-1: 2019

Standard EN 60335-2-29: 2004

Standard EN 60825-1: 2007

Directive on WEEE - RAEE 2012/19/UE

Directive on batteries and accumulator 2008/103/CE: 2008

Directive on RoHS 2011/65/CE: 2011 -

EN 50581:2012

Reg. (CE) n.1907/2006 (Reach)

allegato XVII-51 &52 phthalates in toys

Δεν είναι συμβατό με τις διατάξεις των κανόνων οδικής κυκλοφορίας και ως εκ τούτου δεν μπορεί να κυκλοφορεί σε δημόσιους δρόμους.

ΔΗΛΩΣΗ ΣΥΜΜΟΡΦΩΣΗΣ

Η Peg Perego S.p.A. δηλώνει υπεύθυνα ότι το συγκεκριμένο προϊόν έχει υποβληθεί σε τεστ έγκρισης εντός του εργοστασίου και έχει εγκριθεί σύμφωνα με τους ισχύοντες κανονισμούς σε εξωτερικά και ανεξάρτητα εργαστήρια.

ΗΜΕΡΟΜΗΝΙΑ ΚΑΙ ΤΟΠΟΣ ΕΚΔΟΣΗΣ

Ιταλία - 30. 03. 2023

Peg Perego S.p.A,
via A. De Gasperi, 50
20862 - Arcore (MB) - ITALIA

ΚΑΝΟΝΕΣ ΑΣΦΑΛΕΙΑΣ

Τα παιχνίδια μας είναι συμβατά με τα Ευρωπαϊκά Πρότυπα Ασφαλείας για τα παιχνίδια (κριτήρια ασφαλείας που προβλέπονται από το Συμβούλιο της ΕΟΚ) και από την "U.S. Consumer Toy Safety Specification". Είναι επίσης πιστοποιημένα από κοινοποιημένους οργανισμούς για την ασφάλεια των παιχνιδιών σύμφωνα με την οδηγία 2009/48/ΕΚ. Δεν είναι συμβατά με τις διατάξεις των κανόνων οδικής κυκλοφορίας και ως εκ τούτου δεν μπορούν να κυκλοφορούν σε δημόσιους δρόμους.

- **ΠΡΟΣΟΧΗ.** Το παιχνίδι αυτό είναι ακατάλληλο για παιδιά ηλικίας μικρότερης των 6 ετών λόγω της μέγιστης ταχύτητάς του.
- **ΠΡΟΣΟΧΗ!** Ακατάλληλο για παιδιά ηλικίας κάτω των 36 μηνών. Μικρά μέρη μπορούν να καταποθούν ή να εισπνευστούν προκαλώντας πνιγμό.
- **ΠΡΟΣΟΧΗ.** Να χρησιμοποιείται με εξοπλισμό προστασίας. Να μην χρησιμοποιείται σε δημόσιο οδικό δίκτυο.
- **ΠΡΟΣΟΧΗ!** ΜΗΝ ΧΡΗΣΙΜΟΠΟΙΕΙΤΕ ΠΟΤΕ το παιχνίδι σε δημόσιους δρόμους.
- **ΠΡΟΣΟΧΗ!** Η χρήση του οχήματος σε δημόσιους δρόμους ή κοντά σε τρεχούμενα νερά ή πισίνες ή σε περιορισμένους χώρους, μπορεί να προκαλέσει κίνδυνο τραυματισμών στους χρήστες και / ή σε τρίτους. Είναι πάντα απαραίτητη η επίβλεψη ενός ενήλικου.
- Τα παιδιά πρέπει πάντα να φορούν παπούτσια κατά τη διάρκεια της χρήσης του οχήματος.
- Όταν το όχημα λειτουργεί προσέξτε να μην βάζουν τα παιδιά χέρια, πόδια ή άλλα μέρη του σώματος τους, ρούχα ή άλλα πράγματα, κοντά στα μέρη που κινούνται.
- Μην βρέχετε ποτέ τα εξαρτήματα του οχήματος όπως κινητήρες, μονάδες, πλήκτρα, κλπ.

- Κοντά στο όχημα μην χρησιμοποιείτε βενζίνες ή άλλες εύφλεκτες ουσίες.
- Το όχημα πρέπει να χρησιμοποιείται αποκλειστικά από ένα μόνο παιδί εφόσον δεν εντάσσεται στην κατηγορία των οχημάτων δύο θέσεων.

ΟΔΗΓΙΑ ΑΗΗΣ (μόνο ΕΕ)

- Το προϊόν αυτό στο τέλος της ζωής του αποτελεί απόβλητο ταξινομημένο ΑΗΣΣ και ως εκ τούτου δεν πρέπει να διατεθεί ως αστικό απόβλητο, αλλά πρέπει να υπόκειται σε διαφοροποιημένη συλλογή
- Παραδώστε το απόβλητο στις ειδικές, αρμόδιες οικολογικές ζώνες
- Η παρουσία επικίνδυνων ουσιών που περιέχονται στα ηλεκτρικά μέρη του προϊόντος αυτού αποτελούν πηγή πιθανού κινδύνου για την ανθρώπινη υγεία και για το περιβάλλον εάν τα προϊόντα δεν διατεθούν σωστά ως απόβλητα
- Ο διαγραμμένος κάδος δείχνει ότι το προϊόν πρέπει να υποβληθεί σε διαφοροποιημένη συλλογή.



ΔΙΑΘΕΣΗ ΤΗΣ ΜΠΑΤΑΡΙΑΣ

- Συμβάλλετε στην προστασία του περιβάλλοντος.
- Η μεταχειρισμένη μπαταρία, δεν πρέπει να απορρίπτεται μαζί με τα οικιακά απορρίμματα.
- Μπορείτε να την αφήσετε σε ένα κέντρο συλλογής μεταχειρισμένων μπαταριών ή διάθεσης ειδικών απορριμμάτων ή να πληροφορηθείτε σχετικά από το δήμο σας.



ΠΡΟΕΙΔΟΠΟΙΗΣΕΙΣ ΜΠΑΤΑΡΙΑΣ

Η φόρτιση της μπαταρίας πρέπει να γίνεται και να επιβλέπεται μόνον από ενήλικες. Μην αφήνετε τα παιδιά να παίζουν με τη μπαταρία.

ΦΟΡΤΙΣΗ ΤΗΣ ΜΠΑΤΑΡΙΑΣ

- Φορτίστε τη μπαταρία ακολουθώντας τις οδηγίες που επισυνάπτονται με το φορτιστή μπαταριών και σε κάθε περίπτωση μην υπερβαίνετε τις 24 ώρες.
- Επαναφορτίστε εγκαίρως τη μπαταρία μόλις το όχημα χάσει ταχύτητα, θα αποφύγετε ζημιές.
- Εάν αφήσετε σταματημένο το όχημα σας για μία μεγάλη περίοδο, να θυμάστε να φορτίζετε τη μπαταρία και να την κρατάτε αποσυνδεδεμένη από την εγκατάσταση επαναλάβατε το χειρισμό επαναφόρτισης τουλάχιστον κάθε τρεις μήνες.
- Η μπαταρία δεν πρέπει να φορτίζεται αναποδογυρισμένη.
- Μην ξεχνάτε τη μπαταρία σε κατάσταση φόρτισης! Ελέγχετε περιοδικά.
- Χρησιμοποιείτε μόνο το φορτιστή μπαταριών που παρέχεται και τις γνήσιες μπαταρίες PEG PEREGO.
- Η μπαταρία είναι στεγανή και δεν χρειάζεται συντήρηση.
- Μην βγάζετε το φορτιστή μπαταριών από την ηλεκτρική πρίζα τραβώντας το καλώδιο.
- Μην μετακινείτε το παιχνίδι τραβώντας το καλώδιο του φορτιστή μπαταριών.
- Μην καλύπτετε το καλώδιο του φορτιστή μπαταριών για να μην το υπερθερμάνετε.
- Μην ακουμπάτε το καλώδιο και/ή τη μπαταρία επάνω σε ζεστές επιφάνειες.
- Προσέξτε πού και πότε τυλίγεται το καλώδιο για να μην το καταστρέψετε ή προκαλέσετε βλάβη στη λειτουργικότητά του.

ΠΡΟΣΟΧΗ

- Η ΜΠΑΤΑΡΙΑ ΠΕΡΙΕΧΕΙ ΔΙΑΒΡΩΤΙΚΕΣ ΤΟΞΙΚΕΣ ΟΥΣΙΕΣ. ΜΗΝ ΕΠΕΜΒΑΙΝΕΤΕ Σ' ΑΥΤΗ.
- Η μπαταρία περιέχει ηλεκτρολύτη όξινης βάσης. Μην προκαλείτε άμεση επαφή μεταξύ των τερματικών της μπαταρίας, αποφύγετε τα δυνατά χτυπήματα: κίνδυνος έκρηξης και/ή πυρκαγιάς.
- Κατά τη διάρκεια της φόρτισης η μπαταρία παράγει αέριο. Φορτίστε τη μπαταρία σε έναν καλά αεριζόμενο χώρο, μακριά από πηγές θερμότητας και εύφλεκτα υλικά.
- Η μπαταρία που έχει εξαντληθεί πρέπει να απομακρύνεται από το όχημα.
- Δεν συνιστάται να ακουμπάτε τη μπαταρία στα ρούχα μπορεί να καταστραφούν.
- Χρησιμοποιείτε μόνο μπαταρίες ή συσσωρευτές συνιστώμενου τύπου.

ΕΑΝ ΥΠΑΡΧΕΙ ΑΠΩΛΕΙΑ

Προστατέψτε τα μάτια σας αποφύγετε την άμεση επαφή με τον ηλεκτρολύτη: προστατέψτε τα χέρια σας. Βάλτε τη μπαταρία σε μία πλαστική τσάντα και ακολουθήστε τις οδηγίες για τη διάθεση των μπαταριών.

ΕΑΝ ΤΟ ΔΕΡΜΑ Ή ΤΑ ΜΑΤΙΑ ΕΛΘΟΥΝ ΣΕ ΕΠΑΦΗ ΜΕ ΤΟΝ ΗΛΕΚΤΡΟΛΥΤΗ

Πλύνετε με άφθονο τρεχούμενο νερό το μέρος που έχει προσβληθεί.
Συμβουλευτείτε το γιατρό αμέσως.

ΕΑΝ ΚΑΤΑΠΙΕΤΕ ΤΟΝ ΗΛΕΚΤΡΟΛΥΤΗ

Ξεπλύνετε το στόμα και φτύστε.
Συμβουλευτείτε αμέσως το γιατρό.

ΣΥΝΤΗΡΗΣΗ ΚΑΙ ΦΡΟΝΤΙΔΑ ΤΟΥ ΟΧΗΜΑΤΟΣ

- Μην αποσυναρμολογείτε ή προσπαθείτε να επιδιορθώσετε το όχημα μόνοι σας. Επικοινωνήστε με ένα εξουσιοδοτημένο κέντρο υποστήριξης Peg Perego.
- Δεν συνιστάται να αφήνετε το παιχνίδι σε χώρους με θερμοκρασίες κάτω του μηδενός. Εάν χρησιμοποιηθεί χωρίς να βρίσκεται σε χώρους με θερμοκρασία πάνω από το μηδέν μπορούν να προκληθούν μη αναστρέψιμες ζημιές σε κινητήρες και μπαταρίες.
- Ελέγχετε τακτικά την κατάσταση του οχήματος, ειδικότερα το ηλεκτρικό σύστημα, τις συνδέσεις των βυσμάτων, τα καπάκια προστασίας και το φορτιστή μπαταριών. Σε περίπτωση που διαπιστωθούν ελαττώματα, το ηλεκτρικό όχημα και ο φορτιστής μπαταριών δεν πρέπει να χρησιμοποιούνται.
- Σε περίπτωση καθαρισμού, συντήρησης ή οποιασδήποτε επέμβασης στο παιχνίδι, είναι απαραίτητο να αποσυνδέσετε το φορτιστή μπαταριών από το προϊόν.
- Για επισκευές χρησιμοποιείτε μόνον γνήσια ανταλλακτικά PEG PEREGO.
- Η PEG PEREGO δεν φέρει καμία ευθύνη σε περίπτωση που επέμβετε στο ηλεκτρικό σύστημα.
- Μην αφήνετε τις μπαταρίες ή το όχημα κοντά σε πηγές θερμότητας όπως καλοριφέρ, τζάκια, κλπ.
- Προστατέψτε το όχημα από νερό, βροχή, χιόνι κλπ. Εάν χρησιμοποιηθεί επάνω σε άμμο ή λάσπη μπορεί να προκαλέσει βλάβες σε πλήκτρα, κινητήρες και μειωτήρες.
- Λιπαίνετε περιοδικά (με ελαφρύ λάδι) τα κινούμενα μέρη όπως κουζινέτα, τιμόνι κλπ.
- Οι επιφάνειες του οχήματος μπορούν να καθαριστούν με ένα υγρό πανί και, εάν είναι απαραίτητο, με μη διαβρωτικά προϊόντα οικιακής χρήσης.
- Οι εργασίες καθαρισμού πρέπει να εκτελούνται μόνον από ενήλικες.
- Μην αποσυναρμολογείτε ποτέ τους μηχανισμούς του οχήματος ή τους κινητήρες, εάν δεν είστε εξουσιοδοτημένοι από την PEG PEREGO.

ΚΑΝΟΝΕΣ ΑΣΦΑΛΟΥΣ ΟΔΗΓΗΣΗΣ

- Για την ασφάλεια του παιδιού: πριν να ενεργοποιήσετε το όχημα, διαβάστε και ακολουθήστε προσεκτικά τις ακόλουθες οδηγίες.
- Μάθετε στο παιδί σας τη σωστή χρήση του οχήματος για μία ασφαλή και διασκεδαστική οδήγηση.
 - Το παιχνίδι πρέπει να χρησιμοποιείται με προσοχή, καθώς απαιτεί μεγάλη ικανότητα, έτσι ώστε να αποφευχθούν πτώσεις ή συγκρούσεις που μπορούν να προκαλέσουν τραυματισμούς στο χρήστη και σε τρίτους.
 - Πριν να ξεκινήσετε βεβαιωθείτε ότι η διαδρομή είναι ελεύθερη από ανθρώπους ή πράγματα.
 - Να οδηγείτε με τα χέρια στο τιμόνι/βολάν και να βλέπετε πάντα το δρόμο.
 - Φρενάρτε εγκαίρως για να αποφύγετε συγκρούσεις.

ΠΡΟΣΟΧΗ! Το προϊόν διαθέτει σύστημα πέδησης που απαιτεί κατάλληλη εκπαίδευση του παιδιού από έναν ενήλικο.

2η ΤΑΧΥΤΗΤΑ (εάν υπάρχει)

αρχικά συνιστάται η χρήση της 1ης ταχύτητας. Πριν να βάλετε τη 2η ταχύτητα, βεβαιωθείτε ότι το παιδί έχει μάθει σωστά τη χρήση του τιμονιού/βολάν, της 1ης ταχύτητας, του φρένου, και έχει εξοικειωθεί με το όχημα.

ΠΡΟΣΟΧΗ!

- Ελέγξτε ότι οι όλοι κρίκοι/παξιμάδια στερέωσης των τροχών είναι καλά ασφαλισμένοι.
- Εάν το όχημα λειτουργεί σε συνθήκες υπερφόρτισης, όπως μαλακή άμμος, λάσπη ή σε έδαφος χωρίς συνοχή, ο διακόπτης υπερφόρτισης θα αφαιρέσει αμέσως ισχύ. Η παροχή ισχύος θα συνεχίσει μετά από ορισμένα δευτερόλεπτα.

ΔΙΑΣΚΕΔΑΣΗ ΧΩΡΙΣ ΔΙΑΚΟΠΕΣ: κρατάτε ένα σετ-μπαταριών φορτισμένο για ανταλλακτικό έτοιμο προς χρήση.

ΠΡΟΒΛΗΜΑΤΑ;

ΤΟ ΟΧΗΜΑ ΔΕΝ ΛΕΙΤΟΥΡΓΕΙ;

- Ελέγξτε ότι δεν υπάρχουν αποσυνδεδεμένα καλώδια κάτω από την πλάκα του επιταχυντή.
- Ελέγξτε τη λειτουργία του πλήκτρου του επιταχυντή και ενδεχομένως αντικαταστήστε το.
- Ελέγξτε ότι η μπαταρία είναι συνδεδεμένη με το ηλεκτρικό σύστημα.

ΤΟ ΟΧΗΜΑ ΔΕΝ ΕΧΕΙ ΙΣΧΥ;

- Φορτίστε τις μπαταρίες. Εάν μετά την επαναφόρτιση το πρόβλημα συνεχίζει, ελέγξτε τις μπαταρίες και το φορτιστή μπαταριών σε ένα κέντρο υποστήριξης.

ΥΠΗΡΕΣΙΑ ΥΠΟΣΤΗΡΙΞΗΣ

Η PEG PEREGO προσφέρει μία υπηρεσία υποστήριξης μετά την πώληση, απ' ευθείας ή μέσω ενός δικτύου εξουσιοδοτημένων κέντρων υποστήριξης, για ενδεχόμενες επισκευές ή αντικαταστάσεις και πώληση γνήσιων ανταλλακτικών.

Για να επικοινωνήσετε με ένα κέντρο υποστήριξης επισκεφθείτε την ιστοσελίδα μας <http://www.pegperego.com>

Για οποιαδήποτε επισήμανση, είναι απαραίτητο να έχετε το σειριακό αριθμό που αντιστοιχεί στο προϊόν. Για να εντοπίσετε τον σειριακό αριθμό δείτε την τελευταία εικόνα του παρόντος εγχειριδίου.

PEG – PEREGO SpA via A. De Gasperi, 50 20862 Arcore (MB) Italy
www.pegperego.com

ΠΕΡΑΜΑΞ Α.Ε.
2^η & 1^η οδός (Οδός Ελύτη) ΒΙΟ.ΠΑ - Άνω Λιόσια 133 41 Αττικής
Τηλ. : 210 24 74 638 – 210 24 86 850 • Fax: 210 24 86 890
e-mail: info@peramax.gr • www.peramax.gr

ΠΑΙΔΙΚΑ ΕΙΔΗ ΒΡΕΦΑΝΑΠΤΥΞΗΣ ΚΑΙ ΠΑΙΧΝΙΔΙΑ

ΕΓΓΥΗΣΗ

Η Εγγύηση για τυχόν εργοστασιακά ελαττώματα των προϊόντων της Peg – Perego ορίζεται για διάστημα έξι μηνών από την ημερομηνία αγοράς. Ο καταναλωτής πρέπει να απευθύνει πάντα το αίτημα προς τον πωλητή, από τον οποίο έχει την απόδειξη αγοράς ή οποιοδήποτε άλλο έγγραφο ισοδύναμο.

Η παρούσα εγγύηση ισχύει μόνο εφ' όσον το προϊόν χρησιμοποιείται σωστά και βάσει των οδηγιών χρήσεως. Ο κατασκευαστής και οι εντεταλμένοι συνεργάτες του διατηρούν το δικαίωμα του τεχνικού ελέγχου.

Ο κατασκευαστής δεν μπορεί να θεωρηθεί υπεύθυνος εφ' όσον:

- Δεν τηρηθούν οι ανάλογες οδηγίες χρήσεως του κάθε προϊόντος.
- Καταστραφεί τυχαία το προϊόν ή προκληθούν βλάβες από τη κακή χρήση αυτού.
- Υπάρξει τεχνική παρέμβαση ξένου προς την εταιρεία μας τεχνικού, πράγμα το οποίο απαγορεύεται και αποτελεί κίνδυνο για την ασφάλεια του παιδιού.
- Φυσιολογική φθορά η οποία δεν επηρεάζει την λειτουργία του προϊόντος.

Διατηρείτε την εγγύηση και τις οδηγίες χρήσεως και για μελλοντική χρήση.

ΕΓΓΥΗΣΗ

ΟΝΟΜΑΤΕΠΩΝΥΜΟ ΑΓΟΡΑΣΤΟΥ :

ΔΙΕΥΘΥΝΣΗ :

ΤΗΛΕΦΩΝΟ :

E-MAIL :

ΣΕΙΡΙΑΚΟΣ ΑΡΙΘΜΟΣ ΠΡΟΪΝΤΟΣ :

ΚΩΔΙΚΟΣ ΠΡΟΪΝΤΟΣ :

ΗΜΕΡΟΜΗΝΙΑ ΑΓΟΡΑΣ

ΣΦΡΑΓΙΔΑ ΚΑΤΑΣΤΗΜΑΤΟΣ

Προσοχή: Η εγγύηση ισχύει μόνο εφ' όσον έχει συμπληρωθεί και σφραγιστεί από τον πωλητή με την ημερομηνία αγοράς. Ζητείστε το από το κατάστημα τη στιγμή της αγοράς. Αν χαθεί ή καταστραφεί το απόκομμα της εγγύησης δεν μπορεί να αντικατασταθεί.

ΠΡΟΣΟΧΗ

ΟΙ ΕΡΓΑΣΙΕΣ ΣΥΝΑΡΜΟΛΟΓΗΣΗΣ ΠΡΕΠΕΙ ΝΑ ΕΚΤΕΛΟΥΝΤΑΙ ΜΟΝΟΝ ΑΠΟ ΕΝΗΛΙΚΕΣ. ΠΡΟΣΟΧΗ ΟΤΑΝ ΘΑ ΒΓΑΛΕΤΕ ΤΟ ΟΧΗΜΑ ΑΠΟ ΤΗ ΣΥΣΚΕΥΑΣΙΑ. ΟΛΕΣ ΟΙ ΒΙΔΕΣ ΚΑΙ ΤΑ ΜΙΚΡΑ ΤΕΜΑΧΙΑ ΒΡΙΣΚΟΝΤΑΙ ΣΕ ΕΝΑ ΣΑΚΟΥΛΑΚΙ ΣΤΟ ΕΣΩΤΕΡΙΚΟ ΤΗΣ ΣΥΣΚΕΥΑΣΙΑΣ. Η ΜΠΑΤΑΡΙΑ ΜΠΟΡΕΙ ΝΑ ΕΙΝΑΙ ΗΔΗ ΤΟΠΟΘΕΤΗΜΕΝΗ ΣΤΟ ΠΡΟΪΟΝ. Μην χρησιμοποιείτε το παιχνίδι εάν το βρείτε κατεστραμμένο μετά το άνοιγμα της συσκευασίας, απευθυνθείτε στο κατάστημα πώλησης ή καλέστε το κέντρο υποστήριξης. Προσέξτε την παρουσία παιδιών κατά την συναρμολόγηση εξαιτίας των κινδύνων που προκαλούνται από τα μικρά τεμάχια (κίνδυνος κατάποσης) και από τα πλαστικά σακουλάκια που τα περιέχουν (κίνδυνος ασφυξίας). Για την συναρμολόγηση του παιχνιδιού είναι απαραίτητο να εφοδιαστείτε με κατσαβίδι και κατσαβίδι αστέρι, σφυρί και πένσα.

ΣΥΝΑΡΜΟΛΟΓΗΣΗ

- 1 • Σηκώστε και τα δύο πίσω αμορτισέρ, και ευθυγραμμίστε τα με τα ανοίγματα στο σασί.
- 2 • Για να στερεώσετε τα αμορτισέρ στο σασί, εισάγετε τους πείρους στις άνω σπές των αμορτισέρ, ωθώντας τους μέχρι να εισαχθούν πλήρως.
- 3 • Αφαιρέστε τα προστατευτικά πώματα από τους μοχλούς του συστήματος κατεύθυνσης.
- 4 • Τοποθετήστε μία μεγάλη ροδέλα και στους δύο μοχλούς του συστήματος κατεύθυνσης.
- 5 • Τοποθετήστε τα έδρανα στο εσωτερικό των τροχών, προσέχοντας τη σωστή φορά του ανάγλυφου (βλέπε εικόνα).
- 6 • Περάστε τον έναν από τους δύο τροχούς προσέχοντας το σχέδιο του ανάγλυφου που πρέπει να είναι προσανατολισμένο όπως φαίνεται στην εικόνα.
- 7 • Τοποθετήστε μία μικρή ροδέλα και το περικόχλιο.
- 8 • Στερεώστε σφιχτά το περικόχλιο με το παρεχόμενο κλειδί. Προχωρήστε με τον ίδιο τρόπο για την τοποθέτηση του άλλου μπροστινού τροχού.
- 9 • Αφαιρέστε τις προστασίες από τον πίσω άξονα.
- 10 • Περάστε τον άξονα στο πίσω μέρος του οχήματος όπως φαίνεται στην εικόνα. ΣΗΜΕΙΩΣΗ: εξακριβώστε την παρουσία 2 μεταλλικών σωληναρίων στο εσωτερικό των κινητήρων με μείωση στροφών.
- 11 • Τοποθετήστε το δισχεσ στο εσωτερικό μέρος των υπόλοιπων τροχών.
- 12 • Περάστε τον τροχό στον άξονα με το δισχεσ στραμμένο προς το όχημα και προσέχοντας τη σωστή φορά του ανάγλυφου (βλέπε εικόνα).
- 13 • Τοποθετήστε στον άξονα 1 μικρή ροδέλα και 1 πλαστική ροδέλα.
- 14 • Στερεώστε τον τροχό βιδώνοντας με το παρεχόμενο κλειδί, ένα από τα τέσσερα παξιμαδία που παρέχονται.
- Επαναλάβετε τους χειρισμούς συναρμολόγησης του πίσω τροχού στην άλλη πλευρά. Προσοχή, κάντε τους χειρισμούς κρατώντας σταθερό τον άξονα από την αντίθετη πλευρά με τη βοήθεια του δεύτερου παρεχόμενου κλειδιού.
- 15 • Εφαρμόστε με πίεση επάνω στους τέσσερις τροχούς τα καπάκια των κρικών στερέωσης.
- 16 • Γυρίστε το κλειδίωμα του καθίσματος στη θέση "ξεκλειδωτό" που φαίνεται στο σχέδιο, και σηκώστε το κάθισμα. ΣΗΜΕΙΩΣΗ: Το κάθισμα έχει μία θέση κλειδώματος και ξεκλειδώματος.
- 17 • Περάστε την επένδυση του καθίσματος περνώντας την σε όλο το μήκος της διατηρώντας το λάστιχο στο κάτω μέρος και συνδέοντας τα 6 σημεία συγκράτησης, όπως φαίνεται στην εικόνα.
- 18 • Συνδέστε το κάθισμα εισάγοντας τα ασφαλιστικά πτερυγίδια του καθίσματος μέσα στις σχισμές του σώματος. Στη συνέχεια γυρίστε το προς τα κάτω στη θέση του. Κλείστε το κάθισμα γυρίζοντας τον κόκκινο πείρο.
- 19 • Συνδέστε το μαύρο ψυγείο εισάγοντας πρώτα τα ασφαλιστικά πτερυγίδια μέσα στις αντίστοιχες ορθογώνιες σχισμές (α). Στη συνέχεια πιέστε σταθερά στα επάνω ασφαλιστικά πτερυγίδια (β) έτσι ώστε να αγκιστρωθούν πλήρως μέσα στις σχισμές τους.
- 20 • Τοποθετήστε τη μπροστινή σχάρα επάνω στα στηρίγματα όπως φαίνεται στην εικόνα και ασφαλίστε με τις 4 παρεχόμενες βίδες.
- 21 • Τοποθετήστε τη χαλκομανία του ψυγείου.

- 22 • Τοποθετήστε τα δύο άγκιστρα μέσα στα ανοίγματα επάνω στο ψυγείο, όπως φαίνεται στην εικόνα.
- 23 • Συνδέστε το μπροστινό πλαίσιο στη μπροστινή σχάρα ευθυγραμμίζοντας τα σημεία σύνδεσης και πιέζοντάς το στη θέση του.
- 24 • Συνδέστε τον ασημί μπροστινό προφυλακτήρα ευθυγραμμίζοντας τα σημεία σύνδεσης και πιέζοντάς τον στη θέση του.
- 25 • Στερεώστε το πλαίσιο με 2 βίδες.
- 26 • Συνδέστε τις δύο χαλκομανίες χρωμίου στις βίδες των φαναριών επάνω στο πλαίσιο.
- 27 • Πιέστε το δύο φανάρι επάνω στο πλαίσιο.
- 28 • Συνδέστε την χαλκομανία χρωμίου στο σασί, όπως φαίνεται στην εικόνα.
- 29 • Τοποθετήστε το πίσω φως στη θέση του εισάγοντάς το από το επάνω μέρος.
- 30 • Για να συνδέσετε το αναδιπλούμενο έξτρα πίσω κάθισμα, εισάγετε τον ένα από τους στύλους στην πίσω σχάρα.
- 31 • Τοποθετήστε το πίσω κάθισμα με τη λαβή προς τα κάτω και ωθήστε τον πείρο μέσα στην οπή που υπάρχει επάνω στον στύλο.
- 32 • Ωθήστε τον δεύτερο στύλο επάνω στον πείρο στο πίσω κάθισμα (α) και στη συνέχεια πιέστε προς τα κάτω τον στύλο στη θέση του (β).
- 33 • Αναδιπλούμενο έξτρα πίσω κάθισμα με στύλους στη θέση τους.
- 34 • Ενώ κρατάτε το πίσω κάθισμα και τους στύλους στη θέση τους, στερεώστε τους στύλους χρησιμοποιώντας τις παρεχόμενες βίδες.
- 35 • Συνδέστε την πίσω ράγα στην πίσω σχάρα εισάγοντας τα ασφαλιστικά πτερυγίδια επάνω στη ράγα μέσα στις σχισμές της σχάρας, γυρίζοντάς την στη θέση της και στερεωνόντάς την χρησιμοποιώντας τις παρεχόμενες βίδες.
- 36 • Τοποθετήστε την πίσω σχάρα επάνω στα στηρίγματα όπως φαίνεται στην εικόνα και ασφαλίστε με τις 4 παρεχόμενες βίδες.
- 37 • Πιέστε το καπάκι παιχνιδιού του καυσίμου στη θέση του επάνω στο όχημα.
- 38 • Εισάγετε τα δύο προστατευτικά των χειρών επάνω στις χειρολαβές, ευθυγραμμίζοντας τις σπές των προστατευτικών των χειρών με τις σπές των χειρολαβών.
- 39 • Στερεώστε τα προστατευτικά των χειρών με τις δύο βίδες.
- 40 • Περάστε τις λαβές για τα χέρια στις λαβές του τιμονιού όπως φαίνεται.
- 41 • Εισάγετε το τιμόνι στο όχημα συνδέοντας τα 2 καλώδια του ηλεκτρικού συστήματος, όπως φαίνεται στην εικόνα.
- 42 • Γυρίστε το κλειδίωμα του καθίσματος στη θέση "ξεκλειδωτό" που φαίνεται στο σχέδιο, και σηκώστε το κάθισμα. ΣΗΜΕΙΩΣΗ: Το κάθισμα έχει μία θέση κλειδώματος και ξεκλειδώματος.
- 43 • Συνδέστε το σύστημα καλωδίωσης του οχήματος (βύσμα Α) στη μπαταρία (βύσμα Β).
- 44 • Κλείστε το κάθισμα. ΠΡΟΣΟΧΗ: Να βεβαιώνετε πάντα ότι το κάθισμα έχει κλείσει και είναι κλειδωμένο μετά από οποιαδήποτε ενέργεια μέσα σ' αυτό.

ΧΑΡΑΚΤΗΡΙΣΤΙΚΑ ΚΑΙ ΧΡΗΣΗ ΤΟΥ ΟΧΗΜΑΤΟΣ

- 45 • I- ΚΟΥΜΠΙ START/STOP: πατώντας, το κουμπί φωτίζεται και εξουσιοδοτεί όλες τις λειτουργίες του οχήματος (λειτουργία START). Πατώντας το και πάλι, το κουμπί σβήνει και απενεργοποιεί όλες τις λειτουργίες του οχήματος (λειτουργία STOP).
- 2- RADIO FM:
 - A - είσοδος USB
 - B - είσοδος SD CARD
 - C - είσοδος AUX
 - D - κουμπιά επιλογής. Πατώντας τα μεμονωμένα, επιλέγονται τα αποστάματα ή οι ραδιοσυχνότητες. Πατώντας τα ταυτόχρονα περισσότερες φορές, περνάτε από τον έναν τρόπο λειτουργίας στον άλλον όπως φαίνεται στην οθόνη (USB, SD, AUX).
 - E - κουμπιά επιλογής της έντασης. Για να σβήσετε το ράδιο, χαμηλώστε πλήρως την ένταση, στην οθόνη θα εμφανιστεί η ένδειξη "OFF". Για να την επανεργοποιήσετε, πατήστε το κουμπί αύξησης έντασης.
- 3- ΚΛΑΞΟΝ: πατώντας το πλήκτρο ενεργοποιείται το κλάξον.
- 4- ΔΕΙΚΤΕΣ LED στον πίνακα:
 - ΚΙΝΗΤΗΡΑΣ: ένα κόκκινο σταθερό μεδ επισημαίνει την υπερφόρτιση του κινητήρα. Αφήστε το πεντάλ. Αφού περάσουν 10 δευτερόλεπτα, το όχημα θα είναι έτοιμο για χρήση.
 - ΜΠΑΤΑΡΙΑ: ένα πορτοκαλί μεδ με αναλαμπή επισημαίνει ότι η μπαταρία είναι σχεδόν αποφορτισμένη. Το όχημα σ' αυτήν τη συνθήκη θα τείνει σε λειτουργία "POWER SAVING"

- (χαμηλή ταχύτητα, χωρίς φώτα και ήχους). Η λυχνία γίνεται σταθερή σε περίπτωση που η μπαταρία είναι πλήρως αποφορτισμένη. Το όχημα θα σταματήσει να λειτουργεί και η μπαταρία θα πρέπει να επαναφορτιστεί. Με τη μπαταρία πλήρως αποφορτισμένη, εάν χρειαστεί να μετακινήσετε το όχημα, είναι δυνατόν να ξεμπλοκάρετε το φρένο κρατώντας πατημένο το πεντάλ επιταχυντή επιτρέποντας έτσι τη χειροκίνητη ώθηση του οχήματος.
- 46 • PENTALL EPIPTACHYNTH και ΗΛΕΚΤΡΙΚΟΥ ΦΡΕΝΟΥ: για να φρενάρτε, σηκώστε το πόδι από το πεντάλ, το φρένο εισάγει αυτόματα. Μετά από 10 λεπτά περίπου ακινητοποίησης, το όχημα τίθεται σε λειτουργία τυαξδ-βς (OFF). Εάν ενεργοποιηθεί το κουμπί START, πατώντας το πεντάλ, το όχημα θα επαναφέρει όλες τις λειτουργίες.
 - 47 • ΜΟΧΛΟΣ ΤΑΧΥΤΗΤΑΣ: το όχημα διαθέτει τρεις ταχύτητες. ΠΡΟΣΟΧΗ: όταν βγει από τη συσκευασία, το όχημα κινείται μόνο στην 1^η ταχύτητα (I) και στην όπισθεν (R). Για να χρησιμοποιήσετε την 2^η ταχύτητα (2) ενεργήστε ως εξής.
 - 48 • Βιδώστε μέχρι τέλος το μπλοκ δεύτερης ταχύτητας όπως φαίνεται στο σχήμα την ακόλουθη εικόνα.
 - 49 • I - R: το μπλοκ δεύτερης ταχύτητας προεξέχει από το αμάξωμα εμποδίζοντας τον μοχλό να τοποθετηθεί στη δεύτερη ταχύτητα. I - 2-R: το μπλοκ δεύτερης ταχύτητας εισέρχεται εξ ολοκλήρου στο αμάξωμα και ο μοχλός μπορεί να κατέβει.
 - 50 • Για να σηκώσετε και να κατεβάσετε το αναδιπλούμενο έξτρα πίσω κάθισμα, σηκώστε το επάνω από τη λαβή στο πίσω μέρος του πίσω καθίσματος.
 - 51 • ΑΞΕΣΟΥΑΡ: ρυμούλκα που συνδέεται στο όχημα (πωλείται χωριστά).

ΑΝΤΙΚΑΤΑΣΤΑΣΗ ΤΗΣ ΜΠΑΤΑΡΙΑΣ

ΠΡΟΣΟΧΗ: ΤΑ ΣΧΕΔΙΑ ΤΩΝ ΜΠΑΤΑΡΙΑΩΝ ΕΙΝΑΙ ΜΟΝΟ ΕΝΔΕΙΚΤΙΚΑ. Η ΜΠΑΤΑΡΙΑ ΣΑΣ ΜΠΟΡΕΙ ΝΑ ΔΙΑΦΕΡΕΙ ΑΠΟ ΤΟ ΜΟΝΤΕΛΟ ΠΟΥ ΑΠΕΙΚΟΝΙΖΕΤΑΙ. ΑΥΤΟ ΔΕΝ ΑΛΛΑΖΕΙ ΤΗ ΣΕΙΡΑ ΑΝΤΙΚΑΤΑΣΤΑΣΗΣ ΚΑΙ ΦΟΡΤΙΣΗΣ ΠΟΥ ΑΠΕΙΚΟΝΙΖΟΝΤΑΙ.

- 52 • Κατ' αρχήν ξεκλειδώστε και σηκώστε το κάθισμα.
- 53 • Αποσυνδέστε το βύσμα ηλεκτρικού συστήματος (A) από το βύσμα της μπαταρίας (B) πιέζοντας επάνω στα πλαϊνά των βυσμάτων και διαχωρίζοντάς τα.
- 54 • Αφαιρέστε το εξάρτημα συγκράτησης της μπαταρίας πιέζοντας στα πλαϊνά και ολισθαίνοντάς το ελεύθερο από πτερύγιο μέσα στο σώμα.
- 55 • Αφαιρέστε την παλιά μπαταρία και αντικαταστήστε την με μία καινούργια μπαταρία.
- 56 • Επανατοποθετήστε το εξάρτημα συγκράτησης της μπαταρίας.
- 57 • Κλείστε το κάθισμα. ΠΡΟΣΟΧΗ: Να βεβαιώνετε πάντα ότι το κάθισμα έχει κλείσει και είναι κλειδωμένο μετά από οποιαδήποτε ενέργεια μέσα σ' αυτό.

ΦΟΡΤΙΣΗ ΤΗΣ ΜΠΑΤΑΡΙΑΣ

ΠΡΟΣΟΧΗ: Η ΦΟΡΤΙΣΗ ΤΗΣ ΜΠΑΤΑΡΙΑΣ ΚΑΙ ΟΠΟΙΑΔΗΠΟΤΕ ΕΠΕΜΒΑΣΗ ΣΤΟ ΗΛΕΚΤΡΙΚΟ ΣΥΣΤΗΜΑ ΠΡΕΠΕΙ ΝΑ ΠΙΝΟΝΤΑΙ ΑΠΟ ΕΝΗΛΙΚΕΣ. Η ΜΠΑΤΑΡΙΑ ΜΠΟΡΕΙ ΝΑ ΕΠΑΝΑΦΟΡΤΙΣΤΕΙ ΚΑΙ ΧΩΡΙΣ ΝΑ ΤΗΝ ΑΦΑΙΡΕΣΕΤΕ ΑΠΟ ΤΟ ΠΑΙΧΝΙΔΙ.

- 58 • Κατ' αρχήν ξεκλειδώστε και σηκώστε το κάθισμα.
- 59 • Αποσυνδέστε το βύσμα ηλεκτρικού συστήματος (A) από το βύσμα της μπαταρίας (B) πιέζοντας επάνω στα πλαϊνά των βυσμάτων και διαχωρίζοντάς τα.
- 60 • Συνδέστε το φορτιστή της μπαταρίας σε μία κοινή ηλεκτρική πρίζα. Συνδέστε το βύσμα της μπαταρίας (B) στο βύσμα του φορτιστή C. ΣΗΜΕΙΩΣΗ: Πιέστε σταθερά μέχρι να μπει στη θέση του.
- 61 • Αφού ολοκληρωθεί η φόρτιση της μπαταρίας (για την πλήρη φόρτιση απαιτούνται 18-24 ώρες), αποσυνδέστε το φορτιστή της μπαταρίας από την ηλεκτρική έξοδο και στη συνέχεια αποσυνδέστε το βύσμα της μπαταρίας (B) από το βύσμα του φορτιστή (C).
- 62 • Επανασυνδέστε το βύσμα του ηλεκτρικού συστήματος (A) στο βύσμα της μπαταρίας (B). ΣΗΜΕΙΩΣΗ: Πιέστε σταθερά μέχρι να μπει στη θέση του.
- 63 • Κλείστε το κάθισμα. ΠΡΟΣΟΧΗ: Να βεβαιώνετε πάντα ότι το κάθισμα έχει κλείσει και είναι κλειδωμένο μετά από οποιαδήποτε ενέργεια μέσα σ' αυτό.

Οδηγίες χρήσης του φορτιστή μπαταριών

ΠΡΟΕΙΔΟΠΟΙΗΣΕΙΣ

- 1 • Φορτίζετε μόνο μπαταρίες μολύβδου PEG PEREGO.
- 2 • Μην το χρησιμοποιείτε μη επαναφορτιζόμενες μπαταρίες. **Κίνδυνος έκρηξης.**
- 3 • Η συσκευή πρέπει να χρησιμοποιείται μόνον από ενήλικα άτομα. **Δεν είναι παιχνίδι.** Δεν προορίζεται για ασθενικά άτομα εκτός εάν βρίσκονται υπό την επίβλεψη ενός υπευθύνου ατόμου που θα βεβαιώνεται ότι την χρησιμοποιούν σωστά.
- 4 • Μην το χρησιμοποιείτε με περιβλήμα, καλώδιο ή βύσμα που έχει υποστεί φθορά.
- 5 • Κατά τη φόρτιση βεβαιωθείτε ότι υπάρχει καλός αερισμός γύρω από την μπαταρία.
- 6 • Μην αποσυνδέετε το φως τραβώντας το καλώδιο.
- 7 • Μην σέρνετε το όχημα πάνω σε τροχούς τραβώντας το καλώδιο του φορτιστή μπαταριών.
- 8 • Μην καλύπτετε το καλώδιο για να μην υπερθερμανθεί, μην το ακουμπάτε πάνω σε θερμές επιφάνειες.
- 9 • Προσέξτε πως τυλίγετε το καλώδιο εξόδου για να μην το καταστρέψετε.
- 10 • Σε περίπτωση που ο φορτιστής μπαταριών έχει βλάβη, δεν πρέπει να χρησιμοποιηθεί μέχρι να επιδιορθωθεί.
- 11 • Το προϊόν περιέχει ορισμένα εξαρτήματα που θεωρούνται βλαβερά για το περιβάλλον. Η διάθεση αυτών των εξαρτημάτων στο τέλος της διάρκειας ζωής τους ή ολόκληρου του προϊόντος, θα πρέπει να γίνει σύμφωνα με τις ισχύουσες διατάξεις της χώρας στην οποία χρησιμοποιείται.
- 12 • Πριν να χρησιμοποιήσετε το φορτιστή μπαταριών βεβαιωθείτε ότι είναι εξοπλισμένος με το ειδικό φως της χώρας στην οποία πρόκειται να το χρησιμοποιήσετε.
- 13 • Βεβαιωθείτε ότι τα παιδιά δεν παίζουν με το φορτιστή μπαταριών επειδή ΔΕΝ ΕΙΝΑΙ ΠΑΙΧΝΙΔΙ.

ΕΝΔΕΙΞΕΙΣ LED

Μπαταρία Peg Perego ΜΗ συνδεδεμένη

- ΦΩΣ ΣΤΑΘΕΡΑ ΑΝΑΜΜΕΝΟ: φορτιστής μπαταριών σε λειτουργία συνδεδεμένος στην ηλεκτρική πρίζα, έτοιμος για φόρτιση

Μπαταρία Peg Perego συνδεδεμένη

- ΦΩΣ ΣΤΑΘΕΡΑ ΑΝΑΜΜΕΝΟ: μπαταρία φορτισμένη
- ΦΩΣ ΠΟΥ ΑΝΑΒΟΣΒΗΝΕΙ: φορτιζόμενη μπαταρία

ΦΟΡΤΙΣΗ ΤΗΣ ΜΠΑΤΑΡΙΑΣ

ΠΡΟΣΟΧΗ! πριν χρησιμοποιήσετε το παιχνίδι φορτίστε την μπαταρία για τουλάχιστον 18 ώρες.

- A) Συνδέστε το φορτιστή μπαταριών σε μία ηλεκτρική πρίζα με χαρακτηριστικά σύμφωνα με αυτά που αναγράφονται στην πινακίδα του.
- B) Συνδέστε το φως του φορτιστή μπαταριών στο φως της μπαταρίας με τα ειδικά βύσματα.
- C) Εάν ο φορτιστής μπαταριών σας διαθέτει ένα φωτεινό LED, η λειτουργία του είναι η εξής:
 - 1) Κατά τη σύνδεση του φορτιστή όπως περιγράφεται στο σημείο A) **χωρίς καμία μπαταρία συνδεδεμένη**, το LED θα ανάψει με χρώμα επισημαίνοντας τη σωστή λειτουργία του φορτιστή μπαταριών.
 - 2) Συνδέστε την μπαταρία όπως φαίνεται στο σημείο B), εάν έχουν συνδεθεί όλα σωστά και η μπαταρία είναι αποφορτισμένη θα αναβοσβήσει το LED επιβεβαιώνοντας την έναρξη της φόρτισης, στη συνέχεια περιμένετε τον απαραίτητο χρόνο για την πλήρη φόρτιση της μπαταρίας.
 - 3) Όταν η μπαταρία φορτιστεί, ο φωτισμός του LED από αναλαμπή θα γίνει σταθερός, επισημαίνοντας την επίτευξη της φόρτισης.
 - 4) Σε περίπτωση μπαταρίας που είναι ήδη φορτισμένη, ο φωτισμός του LED μπορεί να είναι ήδη σταθερός. Εάν κατά την διάρκεια της επόμενης χρήσης της μπαταρίας ο χρόνος χρήσης είναι πάρα πολύ σύντομος, συνιστάται να επικοινωνήσετε με το κέντρο υποστήριξης πελατών για να εξακριβώσετε την λειτουργικότητα της μπαταρίας και του φορτιστή μπαταριών.
- D) Αφού ολοκληρωθεί η φόρτιση και του LED ενδεικτική λυχνία ανάψει, αποσυνδέστε πρώτα το φορτιστή μπαταριών από την ηλεκτρική πρίζα και μόνο μετά την μπαταρία, στη συνέχεια συνδέστε την μπαταρία στο ηλεκτρικό σύστημα του παιχνιδιού. Το παιχνίδι σας είναι τώρα έτοιμο για να το χρησιμοποιήσετε.

Ο φορτιστής μπαταριών διαθέτει μία διάταξη ασφαλείας. Σε περίπτωση υψηλών θερμοκρασιών εσωτερικά ή, εάν παρουσιαστεί βραχυκύκλωμα της μπαταρίας, ένα σύστημα προστασίας θα επέμβει αποτρέποντας την παροχή ισχυρού ρεύματος που θα προκαλούσε βλάβη στον ίδιο το φορτιστή μπαταριών.

Στην περίπτωση αυτή πρέπει να αποσυνδέσετε το φορτιστή μπαταριών από την ηλεκτρική πρίζα, να εξαλείψετε την αιτία του βραχυκύκλωματος και να επανασυνδέσετε όλα τα εξαρτήματα όπως περιγράφεται στα σημεία από A) έως C).

تعليمات استخدام شاحن البطارية

تحذيرات

- 1 • اشحن فقط بطاريات الرصاص الموردة من بيج بريجو Peg Perego
- 2 • لا يُستخدم مع بطاريات غير قابلة للشحن. **خطر الانفجار**.
- 3 • يجب استخدام الجهاز من قبل الأشخاص البالغين فقط. إن الجهاز ليس لعبة. إنه غير مخصص للأشخاص ذوي الاحتياجات الخاصة إلا إذا كانوا يخضعون لإشراف شخص مسؤول يتأكد من أنهم يستخدمون الجهاز بشكل سليم.
- 4 • لا يُستخدم الشاحن إذا كان الغلاف أو الكابل أو الموصل تالفاً.
- 5 • أثناء الشحن، تأكد من وجود تهوية جيدة حول البطارية.
- 6 • لا تفصل القابس أبداً عبر سحب الكابل.
- 7 • لا تجر المركبة على العجلات عبر سحب كابل شاحن البطارية.
- 8 • لا تغطي الكابل لكي لا تزداد حرارته، لا تضعه على الأسطح الساخنة.
- 9 • توخى الحذر بشأن كيفية التفاف كابل المخرج من أجل عدم إتلافه.
- 10 • في حال كان شاحن البطارية تالفاً، لا ينبغي استخدامه إلى أن يتم تصليحه.
- 11 • يحتوي المنتج على بعض العناصر التي تعتبر ضارة بالبيئة؛ عند انتهاء العمر الافتراضي ينبغي أن يتم التخلص هذه العناصر أو المنتج بأكمله تبعاً للأحكام السارية في الدولة التي يُستخدم فيها المنتج.
- 12 • قبل استخدام شاحن البطارية تأكد من أنه مُجهز بالقابس المناسب للدولة التي يُنوي استخدام المنتج فيها.
- 13 • تأكد من عدم عبث الأطفال بشاحن البطارية نظراً لأنه ليس لعبة.

الإشارات الضوئية بتقنية الصمام الثنائي الباعث للضوء "LED"

بطارية بيج بريجو Peg Perego غير المتصلة

- الضوء الثابت: تم إدخال شاحن البطارية العامل في مقياس التيار الكهربائي، جاهز للشحن.

بطارية بيج بريجو Peg Perego المتصلة

- الضوء الثابت: البطارية مشحونة بالكامل
- وميض الضوء: البطارية لا تزال تُشحن.

شحن البطارية

تنبيه! قبل استخدام اللعبة، أعد شحن البطارية لمدة 18 ساعة على الأقل.

- (A) أدخل شاحن البطارية في مقياس التيار الكهربائي ذو المواصفات المعادلة لما هو منكور على لوحة الشاحن ذاته.
- (B) قم بتوصيل قابس الشاحن بالبطارية باستخدام الموصلات المخصصة.
- (C) إن شاحن البطارية خاصتكم مزود بمصباح "LED" مضيء، يجب فهم طريقة عمله على النحو التالي:
 - (1) عند لحظة الإدخال الموضحة في النقطة (أ) لـ **توصيل أي بطارية**، سوف يضيء مصباح "LED" موضحاً التشغيل السليم لشاحن البطارية.
 - (2) عند **توصيل البطارية** كما في النقطة (B)، إذا تم توصيل كل شيء بشكل صحيح وتم تفريغ البطارية، سيومض مؤشر الليد لتأكيد بدء الشحن، ومن ثم انتظر الوقت اللازم لشحن البطارية بالكامل.
 - (3) عندما تكون البطارية مشحونة، سوف ينتقل مصباح الليد "LED" من الوميض إلى الثبات، ليُشير إلى أنه قد تم اكتمال الشحن.
 - (4) إذا كانت البطارية مشحونة بالفعل، فقد يحدث أن يكون ضوء مصباح الليد "LED" ثابتاً بالفعل. أثناء استخدام البطارية في المرة التالية، إذا كانت مدة الاستخدام قصيرة جداً يوصى بالاتصال بمركز خدمة العملاء للتحقق من عمل البطارية وشاحن البطارية.
- (D) عند اكتمال الشحن وتشغيل مؤشر الليد، فصل أولاً الشاحن من مأخذ التيار المنزلي ثم بعد ذلك فقط فصل البطارية عن الشاحن، وبعد ذلك قم بتوصيل البطارية بالنظام الكهربائي للعبة، والآن أصبحت جاهزة للاستخدام.

إن شاحن البطارية مُزود بجهاز أمان الذي في حالة ارتفاع درجة الحرارة الداخلية أو في حال وجود دائرة كهربائية قصيرة على البطارية، سوف يقوم الواقي بالتدخل لمنع إمداد التيار الكهربائي الذي قد يتسبب في إتلاف شاحن البطارية ذاته.

في هذه الحالة ينبغي فصل شاحن البطارية عن مقياس التيار الكهربائي، تخلص من سبب الدائرة القصيرة وأعد توصيل كل شيء كما هو موضح في النقاط من (A) إلى (C).

- 56 • أعد وضع قفل البطارية.
- 57 • وضع المقعد على الوضعية المغلقة. **تحذير:** تأكد دائماً أن المقعد مغلق وثابت بعد القيام بأي عملية بداخله.

شحن البطارية

- تنبيه: يجب القيام بشحن البطارية و أية تدخلات في الجهاز الكهربائي من قبل البالغين فقط.
- يمكن شحن البطارية أيضاً بدون تحريكها من اللعبة.
- 58 • قم بتحرير ورفع المقعد.
 - 59 • أفضل قابس (A) المنظومة الكهربائية من قابس (B) البطارية بالضغط من الجانب وشده في الاتجاه المعاكس.
 - 60 • أدخل قابس شاحن البطاريات في مأخذ تيار منزلي. قم بتوصيل القابس (B) بالقابس (C) الخاص بشاحن البطاريات. **ملحوظة:** اضغط بقوة حتى تمام التعشيق.
 - 61 • عند انتهاء الشحن (عملية شحن كاملة قد تستغرق من 18-24 ساعة)، فصل شاحن البطارية عن المأخذ المنزلي، وفصل قابس البطارية (B) عن قابس الشاحن (C).
 - 62 • أعد توصيل قابس النظام الكهربائي (A) بقابس البطارية (B). **ملحوظة:** اضغط بقوة حتى تمام التعشيق.
 - 63 • وضع المقعد على الوضعية المغلقة. **تحذير:** تأكد دائماً أن المقعد مغلق وثابت بعد القيام بأي عملية بداخله.

خصائص و استخدام العربية

- 1- زر التشغيل/الإيقاف: عند الضغط عليه، يضيء الزر ويمكن كافة وظائف السيارة (وظيفة التشغيل). عند الضغط عليه مرة أخرى، ينطفئ الزر ويتم إيقاف كافة وظائف السيارة (وظيفة الإيقاف).
- 2- **راديو إف إم:**
 - A - منفذ يو إس بي
 - B - منفذ SD CARD
 - C - منفذ AUX
 - D - أزرار الاختيار.عند الضغط عليها بشكل فردي، يتم تحديد المقطوعات أو ترددات الراديو. عند الضغط عليها بالتزامن عدة مرات، يتم الانتقال من وضع إلى آخر كما هو موضح على الشاشة (USB، SD، AUX).
- E - أزرار تحديد مستوى الصوت. لإيقاف تشغيل الراديو، يجب خفض مستوى الصوت تماماً، ستظهر رسالة "OFF" على الشاشة. لإعادة تشغيله، اضغط على زر رفع مستوى الصوت.
- 3- **الزامور:** عند الضغط على الزر ينشط الزامور.
- 4- **مؤشرات الليد على لوحة القيادة:**
 - **المحرك:** مؤشر ليد أحمر ثابت يشير إلى زيادة حمل المحرك. قم بتحرير الدواسة. بعد انقضاء 10 ثوانٍ ستكون السيارة جاهزة للاستخدام.
 - **البطارية:** مؤشر ليد برتقالي وامض يشير إلى أن البطارية فارغة تقريباً. في هذه الحالة، ستدخل السيارة في وضع توفير الطاقة (سرعة منخفضة، بدون إضاءات وأصوات).
 - يصبح ضوء المؤشر ثابتاً في حالة نفاد شحن البطارية تماماً. ستتوقف السيارة عن العمل وستحتاج البطارية إلى إعادة الشحن. عند نفاد شحن البطارية تماماً، في حالة الحاجة إلى تحريك السيارة، يمكن تحرير الفرامل عن طريق الاستمرار في الضغط على دواسة الوقود، مما يسمح بدفع السيارة يدوياً.
- 46 • دواسة الوقود والفرامل الكهربائية: للكبح، ارفع قدمك عن الدواسة، يتم تعشيق الفرامل تلقائياً. بعد مرور حوالي 10 دقائق من عدم الاستخدام تدخل السيارة في وضع الاستعداد (OFF) إذا كان زر التشغيل قيد التشغيل، فسيزوي الضغط على الدواسة إلى استئناف جميع الوظائف.
- 47 • **ذراع تغيير السرعة:** العربية مزودة بثلاثة سرعات. تنبيه: عند إخراج العربية من الغلاف، يمكنها التحرك بالسرعة الأولى فقط (1) و التحرك إلى الوراء (R). لاستخدام السرعة الثانية (2) قم بما يلي:
 - 48 • اربط بعق ككتلة السرعة الثانية كما هو واضح في الرسم الموجود في الشكل التالي.
 - 49 • 1-R: كتلة السرعة الثانية تبرز من جسم العربية و تمنع الذراع من اتخاذ السرعة الثانية.
 - 2-1-R: كتلة السرعة الثانية تدخل تماماً في جسم العربية و يمكن إزلال الذراع.
- 50 • **لرفع وخفض المقعد القابل للطي اختياريًا،** شد لأعلى المقعد الموضوع على الجزء الخلفي من متكا الظهر.
- 51 • **الملحقات:** مقطورة ترفق بالسيارة (تباع منفصلة).

استبدال البطارية

- تنبيه: رسومات البطاريات إرشادية فقط. قد تختلف البطارية الخاصة بك عن النموذج المصور. لا يؤثر ذلك على متواليات عمليات الاستبدال والشحن الموضحة.
- 52 • قم بتحرير ورفع المقعد.
 - 53 • أفضل قابس (A) المنظومة الكهربائية من قابس (B) البطارية بالضغط من الجانب وشده في الاتجاه المعاكس.
 - 54 • فك قفل البطارية بالضغط على الأجناب وأخرجه من مكانه في هيكل العربية.
 - 55 • أزل البطارية القديمة وقم بوضع البطارية الجديدة.

تحذيرات خاصة بالبطارية

يجب أن يتم شحن البطاريات و فحصها من قبل البالغين فقط. لا تترك الأطفال يلعبون بالبطاريات.

شحن البطارية

اشحن البطارية بإتباع التعليمات المرفقة بشاحن البطاريات و على أية حال لا يجب للشحن أن يتجاوز 24 ساعة. بمجرد أن تقفد العربية سرعتها اشحن البطارية لبعض الوقت، بذلك ستجنب الأضرار.

• إذا تركزت عربتك بدون استخدام لفترة طويلة، تذكر أن شحن البطارية و أن تفصلها عن الجهاز؛ كمرر عملية الشحن كل ثلاثة شهور على الأقل.

• لا يجب شحن البطارية و هي مقلوبة.

• لا تنسى البطارية في الشاحن! قم بفحصها بشكل دوري.

• استخدم فقط شاحن البطاريات المرفق مع العربية و البطاريات الأصلية من شركة PEG PEREGO

• تم قفل البطاريات و هي لا تحتاج للصيانة.

• لا تقم بإزالة شاحن البطارية من القابس الكهربائي عن طريق سحب الكابل

• لا تقم بتحريك اللعبة عن طريق سحب كابل شاحن البطارية

• لا تغط شاحن البطارية حتى لا ترتفع درجة حرارته

• لا تضع الكابل و / أو البطارية على أسطح ساخنة

• انتبه إلى أين وكيف تلف الكابل حتى لا يتلف أو يؤثر على وظائفه.

تنبيه

• تحتوي البطاريات على مواد سامة و تؤدي إلى التآكل.

• لا تعبت بها.

• تحتوي البطاريات على مادة حمضية قابلة للتحليل الكهربائي.

• لا تقم بملامسة مباشرة بين أطراف البطارية، تجنب الصدمات الشديدة؛ خطر الانفجار و/ أو الحريق.

• أثناء شحن البطارية يتم انبعاث غاز. اشحن البطارية في مكان جيد التهوية و بعيداً عن مصادر الحرارة و المواد القابلة للاشتعال.

• يجب إزالة البطارية الفارغة من العربية.

• ننصح بعدم إسناد البطاريات على الملابس؛ من الممكن الأضرار بها.

• استخدم فقط بطاريات أو مراكز طاقة من النوع الموصى به.

في حالة وجود تسرب

قم بحماية عينيك؛ تجنب الملامسة المباشرة مع المادة القابلة للتحليل الكهربائي؛ قم بحماية يديك.

ضع البطارية في حقيبة بلاستيكية و اتبع التعليمات الخاصة بالتخلص من البطاريات.

في حالة ملامسة الجلد أو العينين للمادة القابلة للتحليل الكهربائي.

اغسل الجزء المصاب بالماء الجاري و الغزير.

قم باستشارة الطبيب فوراً.

في حالة ابتلاع المادة القابلة للتحليل الكهربائي.

اشطف فمك و ابصق.

قم باستشارة الطبيب فوراً.

صيانة و أمان العربية

• لا تفكك أو تحاول تصليح السيارة بنفسك. اتصل بمركز صيانة شركة بيج بريجو Peg Perego المعتمد.

• الا ينصح بترك اللعبة في بيئات تقل درجة حرارتها عن الصفر المنوي.

• في حالة استخدام اللعبة في بيئة تقترب درجة حرارتها من صفر مئوية فمن الممكن أن تحدث تلفيات غير قابلة للإصلاح في المحرك و البطارية.

• افحص بشكل دوري حالة العربية، و بشكل خاص الجهاز الكهربائي، التوصيلات بين المقابس، أعطية الحمالية و شاحن البطارية. في حالة وجود عيوب أكيدة، لا يجب استخدام العربية الكهربائية و شاحن البطاريات.

• يجب فصل شاحن البطارية عن الجهاز في حالة التنظيف، والصيانة أو أي تدخل في اللعبة.

• للقيام بالإصلاحات استخدم فقط قطع الغيار الأصلية من شركة PEG PEREGO.

• شركة PEG PEREGO لا تتحمل أية مسؤولية في حالة العيب في الجهاز الكهربائي

• لا تترك البطاريات أو العربية بالقرب من مصادر الحرارة مثل أجهزة التدفئة أو مولدات الحرارة، الخ.

• احمي العربية من الماء، الأمطار، الجليد، الخ؛ إن استخدمها فوق الرمال أو الأوحال يمكن أن يسبب أضراراً في الأزرار، المحركات و المحولات.

• قم بتشحيح الأجزاء القابلة للحرك بشكل جزئي مثل الحشبات، عامود القيادة و ذلك بشكل دوري (بزيوت خفيف).

• يمكن تنظيف أسطح العربية بقطعة قماش ممتدة و، عند اللزوم باستخدام منتجات منزلية غير كاشطة.

• يجب القيام بعمليات التنظيف من قبل البالغين فقط.

• لا تفك أبداً المكونات الميكانيكية للعربية أو المحركات، إذا لم تصرح بذلك شركة PEG PEREGO.

قواعد للقيادة الآمنة

لأمان الطفل: قبل تشغيل العربية، اقرأ و اتبع التعليمات التالية بعناية.

• قم بتعليم طفلك الاستخدام الصحيح للعربية لقيادة آمنة و ممتعة.

• يجب استخدام لعبة الأطفال بحذر، بما أنها تتطلب مهارة كبيرة لتفادي السقوط و التصادم التي قد يسبب ضرراً للمستخدم وللآخرين.

• قبل التحرك تأكد أن الطريق خال من الأشخاص أو الأشياء.

• قد يوضع يديك على المقود/عجلة القيادة و انظر دائماً إلى الطريق.

• قم بالكبح في الوقت المناسب لتجنب التصادمات.

تنبيه! المنتج مزود بنظام فرامل يتطلب أن يوجه شخص بالغ تعليماً مناسباً للطفل.

السرعة المثالية (إذا كنت متوفرة)

في البداية ننصح باستخدام السرعة الأولى. قبل تشغيل السرعة الثانية، تأكد من أن الطفل قد تعلم استخدام المقود/عجلة القيادة بشكل صحيح، السرعة الأولى، المكبح، و انه قد تألف مع العربية.

تنبيه!

• تأكد أن جميع مسامير/ صواميل تثبيت العجلات محكمة جيداً.

• إذا تم استخدام العربية بتحميل مفرط، مثل القيادة فوق الرمال الناعمة أو الأوحال أو الأراضي الممتدة جداً، فإن قاطع التيار الخاص بالتحميل المفرط سوف يقطع القدرة فوراً. و سوف يتجدد توزيع القدرة بعد بضعة ثوان.

استمتع مستمر

احتفظ بمجموعة بطاريات مشحونة جاهزة للاستخدام.

مشكلات؟

العربية لا تعمل؟

• تأكد من عدم وجود كبلات مفصولة تحت شريحة الإسراع.

• تأكد من عمل زر الإسراع و قم بتغييره عند اللزوم.

• تأكد أن البطارية مثبتة في الجهاز الكهربائي.

فقدت العربية قدرتها؟

• اشحن البطاريات. إذا استمرت المشكلة بعد الشحن افحص البطاريات و شاحن البطاريات في أحد مراكز الخدمة.

خدمة العملاء

تقدم شركة Peg Perego خدمة ما بعد البيع، بشكل مباشر أو من خلال شبكة من مراكز الخدمة المفوض، للقيام بأية إصلاحات أو تبديلات و بيع قطع الغيار الأصلية.

للاتصال بأحد مركز الخدمة قم بزيارة موقعنا

<http://www.pegperego.com>

للقيام بأي طلب يجب أن يكون في حوزتكم الرقم التسلسلي الخاص بالمنتج. لتحديد موقع الرقم التسلسلي، يرجى الرجوع إلى الرسم التوضيحي الأخير في هذا الدليل.

تعليمات التركيب

تنبيه

عمليات التركيب يجب أن يقوم بها البالغون فقط.

انتبه عندما تقوم بإخراج العربية من التغليف.

جميع المسامير و الأجزاء الصغيرة توجد في كيس داخل الصندوق. البطارية قد تكون بالفعل مركبة داخل المنتج.

لا تستخدم اللعبة في حالة وجود أي تلف بعد فتح اللعبة، وتوجه الي نقطة البيع أو اتصل بمركز الصيانة.

انتبه جيداً في حالة وجود الأطفال أثناء عملية تركيب اللعبة بسبب المخاطر التي يمكن أن تسببها الأجزاء الصغيرة (خطر الابتلاع)

والأكياس البلاستيكية التي تحتوي عليها (خطر الاختناق). يجب عند تركيب اللعبة أن يكون بحوزتك مفك مسطح، ومفك فيليبس، ومطرقة وكماشة.

التركيب

1 • ارفع وحتي تخفيف الاهتزاز الخلفية وضعها على محاذاة فتحات الهيكل.

2 • لتثبيت وحدات تخفيف الاهتزاز بالإطار، أدخل محاور الارتكاز في الفتحات العلوية لوحدة تخفيف الاهتزاز، وانفخها إلى أن يتم إدخالها بالكامل.

3 • قم بإزالة أغطية الحماية عن أزرع توجيه عجلة القيادة.

4 • قم بإدخال حلقة كبيرة على كلا ذراعي توجيه عجلة القيادة.

5 • قم بإدخال حلقات الوصل داخل العجلات، مع الانتباه إلى الاتجاه الصحيح لسطح العجلة (انظر الشكل).

6 • أدخل إحدى العجلتين مع الانتباه إلى تصميم سطح العجلة الذي يجب توجيهه كما في الشكل.

7 • أدخل حلقة صغيرة والصامولة.

8 • ثبت الصامولة بقوة باستخدام المفتاح الصغير المرفق. يجب المتابعة بنفس الطريقة لتركيب العجلة الأمامية المتبقية.

9 • قم بإزالة أغطية الحماية عن المحور الخلفي.

10 • أدخل المحور في الجزء الخلفي من السيارة على النحو الموضح في الشكل. ملاحظة: تحقق من وجود أنبوبين معينين داخل محركات التروس.

11 • قم بتثبيت وحدات التوجيه في الجزء الداخلي من العجلات المتبقية.

12 • أدخل العجلة في المحور مع وحدة التوجيه الموجهة نحو السيارة ومع الانتباه إلى الاتجاه الصحيح لسطح العجلة (انظر الشكل).

13 • قم بإدخال حلقة صغيرة وحلقة بلاستيكية على المحور.

14 • قم بتثبيت العجلة وربط أحد الصواميل الأربعة المرفقة بالمفتاح المرفق.

• كرر عمليات تركيب العجلة الخلفية في الجانب الآخر. انتبه، قم بتنفيذ عمليات التركيب مع تثبيت محور العجلات من الجزء المقابل بالاستعانة بالمفتاح الثاني المرفق.

15 • قم بتركيب أغطية الزينة على العجلات الأربعة بالضبط عليها.

16 • قم بإدراج مزلاج المقعد على الوضعية "مفتوح" كما هو موضح في الشكل و ارفع المقعد.

17 • أدخل غطاء المقعد عن طريق تحريكه بطوله بالكامل مع إبقاء الحزام المطاط في الجزء السفلي وربط نقاط التثبيت الست، كما هو موضح في الشكل.

18 • ثبت المقعد بإدخال الطرفين ذات اللون الأسود في هيكل العربية و قم بإدراجه إلى أسفل وضعه في المقعد. أغلق المقعد من خلال تدوير محور الارتكاز الأحمر.

19 • قم بتثبيت مبرد الحرارة الأسود اللون، بإدخال الأطراف أولاً في الأماكن المستطيلة المناسبة (a)، ثم اضغط بقوة على الأطراف العلوية (b) بحيث يتم تشييقها بالكامل في الأماكن الخاصة بها.

20 • ادخل الشبكة الأمامية في الدعائم كما هو موضح في الشكل وثبتها بال4 مسامير اللولبية المرفقة.

21 • ضع لاصقة مبرد الحرارة.

22 • ادخل الدعائتين في فتحات مبرد الحرارة، كما هو موضح في الشكل

23 • ثبت الغطاء الأمامي لمبرد الحرارة، رمادي اللون (لون الفحم)، في الشبكة الأمامية بمحاذاة نقاط الربط ووضعها في محلها.

24 • ثبت الشبكة الأمامية الواقية الفضية اللون، بمحاذاة نقاط الربط ووضعها في محلها.

25 • ثبت الشبكة بمسامير لولبيين

26 • ضع اللاصقتين في الأماكن المخصصة للمصابيح الأمامية على الغطاء.

27 • ركب المصابيح الأمامية في الغطاء

28 • ضع اللاصقة على هيكل العربية، كما هو موضح في الشكل.

29 • ضع المصباح الخلفي بإدخاله من أعلى.

30 • لتثبيت متكأ الظهر الاختياري القابل للطي، ادخل واحد في المزلاج في الشبكة الخلفية.

31 • وضع متكأ الظهر بواسطة المقبض الموجه إلى أسفل و قم بإدخاله في القابس في ثقب المزلاج.

32 • قم بإدخال الدعامة الثانية على قابس متكأ الظهر (a)، ثم اضغط على المزلاج إلى أسفل حتى يتم تثبيته في المقعد (b).

33 • متكأ الظهر الاختياري القابل للطي مع مزلاج في المقعد.

34 • للحفاظ على متكأ الظهر والمزلاج في مكانه، قم بتثبيت

إن لعبنا مطابقة للوائح الأمان الأوروبية الخاصة بالألعاب (متطلبات الأمان المحددة من قبل مجلس EEC) و "U.S. Consumer Toy Safety Specification". وتم اعتمادهم أيضاً من قبل هيئات مشهورة مختصة بمجال أمان الألعاب وفقاً لتوجيه الاتحاد الأوروبي 2009/48/EC. هذه الألعاب غير مطابقة للوائح المرور في الطرق و لذلك فلا يمكنها السير في الطرق العامة.

- يجب أن يكون عمر الطفل 6 سنة أو أكثر من أجل التسيق والنضج اللازمين لتشغيل هذه المركبة الآلية بأمان.
- **تنبيه!** غير ملائم للأطفال غير البالغين 36 شهر من العمر. نظراً لتواجد أجزاء صغيرة يمكن ابتلاعها أو استنشاقها مسببة خطر الاختناق.
- **تحذير:** يوصى بارتداء تجهيز حماية. لا ينبغي استخدامه أثناء الحركة المرورية.
- **تنبيه!** لا تستخدم اللعبة **مطلقاً** في الطرق العامة.
- **تنبيه!** إن استخدام المركب في الطرق العامة أو بالقرب من مجاري الماء أو حمامات السباحة أو المساحات الضيقة، قد يمثل خطر حدوث إصابات للمستخدمين و/أو أشخاص أخرى.
- يجب استخدام لثقادي دائماً تحت إشراف شخص راشد.
- يجب استخدام لعبة الأطفال بحذر، بما أنها تتطلب مهارة كبيرة لثقادي السقوط أو التصادم الذي قد يسبب ضرراً للمستخدم وللآخرين.
- لا تبلى أبداً مكونات العربة مثل المحركات، الأجهزة، الأزرار، الخ. لا تستخدم البنزين أو مواد أخرى قابلة للاشتعال بالقرب من العربة.
- يجب استخدام العربة من قبل طفل واحد فقط في حالة عدم إدراجها ضمن فئة العربات المجهزة بمكانين.

التوجيهات الأوروبية RAEE (فقط للاتحاد الأوروبي)

- يعد هذا المنتج عند انتهاء عمره الافتراضي قمامة مصنفة تبعاً للتوجيهات RAEE و لذلك لا يجب التخلص منه مع القمامة المنية، بل يجب أن يخضع لعملية التجميع المنفصل؛
- قم بتسليم القمامة في النقاط المناسبة للصديقة للبيئة المجهزة لعملية التجميع؛
- يشكل وجود مواد خطرة في المكونات الكهربائية لهذا المنتج مصدر لخطر بالغ على صحة الإنسان و على البيئة أيضاً إذا لم يتم التخلص من المنتجات بشكل صحيح؛
- يشير صندوق القمامة المشطوب عليه أن المنتج يجب أن يخضع لعملية التجميع المنفصل.



- التخلص من البطارية
- ساهم في إنقاذ البيئة.
- البطارية المستعملة، لا يجب رميها في القمامة المنزلية.
- يمكنك تسليمها إلى أحد مراكز تجميع البطاريات المستعملة أو مراكز تجميع القمامة الخاصة؛ قم بالاستعلام لدى بلدية محل سكنك.



هذا المنتج يحمل علامة CE أي أنه مُصمَّم وفقاً للمعايير المعمول بها في دول الاتحاد الأوروبي ومطابق لها، وموجه إلى الأسواق والبلدان التي تقبل تلك المعايير.

تسمية المنتج

Polaris Sportsman PRO Citrus

الكود التعريفي للمنتج
IGOD0603

الوائح التي يتم الرجوع إليها (الأصل)

Directive on the safety of toys 2009/48/EC
Standard EN 71-1: 2014 + A1: 2018
Standard EN 71-2: 2020
Standard EN 71-3: 2019 + A1 2021
Standard EN 62115: 2020 + A11: 2020

Directive regulates the electromagnetic compatibility of equipment 2014/30/UE
Standard EN 55014-1: 2017 + A11: 2020 + EN 55014-2: 2015
Standard EN 55022: 2010 + AC: 2011
Standard EN 61000-6-3: 2007 A1: 2011 + AC: 2012 + EN 61000-6-1: 2019
Standard EN 60335-2-29: 2004
Standard EN 60825-1: 2007

Directive on WEEE - RAEE 2012/19/UE
Directive on batteries and accumulator 2008/103/CE: 2008

Directive on RoHS 2011/65/CE: 2011 - EN 50581:2012

Reg. (CE) n.1907/2006 (Reach)
allegato XVII-51 &52 phtalates in toys

هذا المنتج غير مطابق للوائح المرور الخاصة بالطرق و لذلك فلا يمكنه السير في الطرق العامة.

بيان المطابقة

تصرح شركة Peg Perego S.p.A. تحت مسؤوليتها الخاصة أن هذا المنتج المذكور قد خضع للاختبارات والفحوصات الداخلية والمصانقة عليه من قبل معمل خارجية ومستقلة طبقاً للقوانين السارية.

تاريخ و مكان الإصدار

إيطاليا - بتاريخ 30. 03. 2023

Peg Perego S.p.A.
via A. De Gasperi, 50
20862 - Arcore (MB) - ITALIA

تشكركم شركة PEG PEREGO® لتفضيلكم هذا المنتج. تقوم شركة PEG PEREGO بالعناية بخروج الأطفال للتنزه منذ أكثر من 70 عام. فيمجرد ولادتهم تقدم لهم عربات الأطفال الصغيرة، ثم تقدم لهم عربات التنزه و أيضاً بعد ذلك تقدم الألعاب التي تعمل بالبطاريات.

اكتشف المجموعة الكاملة للمنتجات، المنتجات الجديدة و المعلومات الأخرى لعالم PEG PEREGO من خلال موقعنا الإلكتروني

www.pegperego.com

بيج بيريجو شركة مساهمة "Peg Perego S.p.A." هي شركة لديها نظام إدارة جودة معتمد من توف إيطاليا ش.ذ.م.م. "Italia Srl" و وفقاً لللائحة الأيزو ISO 9001. تعد هذه الشهادة بمثابة ضمان للعملاء والمستهلكين للشفافية والمصادقية في إجراءات الشركة وطريقة عملها.

معلومات هامة

اقرأ بعناية هذا الكتيب الخاص بالتعليمات لتطلع على كيفية استخدام الموديل بشكل جيد و لتعليم طفلك القيادة السليمة و الأمانة و الممتعة. احتفظ بالكتيب لأي استفسار لاحق.

في حالة تسليم المنتج لطرف آخر يجب التأكد من وجود وإرفاق كتيب التعليمات مع المنتج.

قبل استخدام العربة لأول مرة، اشحن البطارية لمدة 18 ساعة. عدم إتباع هذا الإجراء يمكن أن يسبب أضراراً للبطارية لا يمكن معالجتها.

• الأوزام 6 +

• أقصى وزن مسموح به 100 كجم

• عربة مجهزة بمكانين

• عدد 1 بطارية قابلة للشحن قدرة 24 فولت / 12 أمبير - ساعة

• عدد 2 عجلة محرك

• عدد 2 محرك قدرة 420 وات

• السرعة الأولى 6 كم/الساعة

• السرعة الثانية 12 كم/الساعة

• السرعة عند الرجوع للوراء 6 كم/الساعة

يجب ألا يتجاوز الوزن الأقصى الكلي المسموح به 100 كجم. يشمل هذا الحد كلاً من الركاب وأي حمولة محتملة.

تحتفظ شركة Peg Perego بحقها في إجراء تعديلات في الموديلات و البيانات المحددة في هذا الكتيب في أية لحظة، لأسباب تقنية أو تجارية.

Polaris Sportsman PRO Citrus

PEG PEREGO S.p.A.

via A. De Gasperi, 50 20862 ARCORE (MB) ITALIA

tel. 039-60881 fax 039-615869

assistenza: tel. 039-6088213

numero verde :



PEG PEREGO U.S.A Inc.

3625 INDEPENDENCE Dr. FORT WAYNE IN 46808

phone 260-4828191 fax 260-4842940

call us toll free 1-800-728-2108

llame USA gratis 1-800-225-1558

PEG PEREGO CANADA Inc.

585 GRANITE COURT PICKERING ONT. CANADA L1W3K1

phone 905-8393371 fax 905-8399542

call us toll free 1-800-661-5050

PegPerego

www.pegperego.com

Tutti i diritti di proprietà intellettuale relativi ai contenuti di questo manuale d'istruzione appartengono a PEG PEREGO S.p.A. e sono tutelati dalle leggi vigenti.

All of the intellectual property rights for the contents of this instruction manual belong to PEG PEREGO S.p.A. and are protected by the laws in force.



Adresses sur quefairedemesdechets.fr